

40 mm

 Signature

ADW6320FS



Lave-vaisselle

INSTRUCTIONS
D'UTILISATION



Dishwasher

INSTRUCTIONS
FOR USE

SOMMAIRE

1. Informations de sécurité	-1-
2. Mise au rebut	-2-
3. Instructions de fonctionnement	-3-
4. Avant la première utilisation	-4-
5. Chargement des paniers du lave-vaisselle	-7-
6. Démarrage d'un programme de lavage	-11-
7. Entretien et nettoyage	-13-
8. Instructions d'installation	-15-
9. Guide de dépannage	-19-

1. INFORMATIONS DE SECURITE LISEZ TOUTES LES INSTRUCTIONS AVANT L'UTILISATION

AVERTISSEMENT !! Lorsque vous utilisez votre lave-vaisselle, suivez les précautions indiquées ci-dessous :

INSTRUCTIONS DE MISE A LA TERRE

1. Cet appareil doit être relié à la terre. En cas d'un dysfonctionnement ou d'en panne, la mise à la terre peut réduire le risque du choc électrique en fournissant un chemin de moindre résistance au courant électrique. Cet appareil est équipé d'un cordon d'alimentation comportant un conducteur à la terre et une prise de « terre ».
2. La fiche doit être branchée à une prise de courant approprié qui est installé et relié à la terre conformément aux tous les décrets et codes locaux.

AVERTISSEMENT !!

1. La connexion impropre du conducteur de « terre » peut causer le risque de choc électrique.
2. Vérifiez avec un électricien qualifié ou un représentant de service si vous n'êtes pas sûr que l'appareil soit relié à la terre correctement.
3. Ne modifiez pas la fiche fournie avec l'appareil ; Si elle ne convient pas à votre prise de courant, installez une prise de courant adapté par un électricien qualifié.

AVERTISSEMENT !! UTILISATION CORRECTE

1. Ne forcez pas, ne vous asseyez pas et ne marchez pas sur la porte ou sur un compartiment roulant du lave-vaisselle.
2. Ne touchez pas l'élément chauffant durant ou immédiatement après l'utilisation.
3. Ne faites pas fonctionner votre lave-vaisselle avant que tous les panneaux ne soient correctement positionnés. Ouvrez très soigneusement la porte si le lave-vaisselle est en marche car des éclaboussures d'eau pourraient se produire.
4. Ne placez aucun objet lourd sur la porte lorsqu'elle est ouverte car l'appareil pourrait basculer en avant.
5. Lorsque vous chargez les éléments à laver :
 - a) Positionnez correctement les éléments tranchants afin qu'ils n'endommagent pas le scellé de la porte. Positionnez les couteaux pointus avec les poignées en haut pour éviter le risque de vous blesser.
 - b) Avertissement : Les couteaux ou les ustensiles tranchants doivent être placés dans le panier avec la pointe vers le bas ou en position horizontale.
6. Lorsque vous utilisez votre lave-vaisselle, vous devez éviter que les éléments en plastique soient en contact avec l'élément chauffant. (Cette instruction s'applique à des machines avec un élément chauffant visible.)
7. Vérifiez que le contenant du détergent soit vide une fois que le cycle de lavage est terminé.
8. Ne lavez pas les éléments en plastique sauf s'ils comportent une indication qu'ils peuvent être lavés en lave-vaisselle ou une mention équivalente. Pour les éléments en plastique ne comportant aucune indication, vérifiez les recommandations du fabricant.
9. Utilisez seulement un détergent et des additifs de rinçage conçus pour un lave-vaisselle automatique.
10. N'utilisez jamais de savon, de lessive pour les vêtements ou de la liquide vaisselle dans votre lave-vaisselle.
11. Gardez le détergent et le liquide de rinçage hors de portée des enfants. Gardez les enfants éloignés de la porte du lave-vaisselle lorsqu'elle est ouverte car il pourrait y rester du détergent à l'intérieur.
12. Cet appareil n'est pas prévu pour être utilisé par des personnes (y compris les enfants) dont les capacités physiques, sensorielles ou mentales sont réduites, ou des personnes dénuées d'expérience ou de connaissance, sauf si elles ont pu bénéficier, par l'intermédiaire d'une personne responsable de leur sécurité, d'une surveillance ou d'instructions préalables concernant l'utilisation de l'appareil.
13. Il convient de surveiller les enfants pour s'assurer qu'ils ne jouent pas avec cet appareil.
14. Les détergents de lave-vaisselle sont fortement alcalins, ils peuvent être extrêmement dangereux s'ils sont avalés. Évitez tout contact avec la peau et les yeux et gardez les enfants éloignés lorsque la porte du lave-vaisselle est ouverte.
15. La porte ne doit pas être laissée en position ouverte car cela pourrait provoquer des risques de chute.
16. Si le câble d'alimentation est endommagé, ou si l'appareil fonctionne mal ou a été endommagé d'une façon ou d'une autre, le changement du cordon d'alimentation ou des pièces ou les réparations doivent être effectués par le fabricant, son service après-vente, ou une personne de qualification similaire, afin d'éviter tout danger.
17. Veuillez jeter les matériaux d'emballage dans un endroit adapté.
18. Utilisez le lave-vaisselle seulement pour la fonction à laquelle il est destiné. Cette machine est conçue pour une utilisation domestique normale et à l'intérieur.
19. Durant l'installation, assurez-vous que le câble d'alimentation ne soit pas endommagé, plié ou coincé et il doit être toujours accessible. Ne forcez pas sur les boutons de contrôle.
20. Cet appareil doit être connecté à l'alimentation d'eau en utilisant un nouvel ensemble de tuyaux et l'ancien ensemble de tuyaux ne doit pas être réutilisé.

3 mm

21. Cet appareil n'est pas destiné à être mis en fonctionnement au moyen d'une minuterie extérieure ou par un système de commande à distance séparé.
22. Veuillez débrancher la machine avant de la nettoyer.
23. L'espace maximum convient pour 6 plats de taille normale.
24. La pression d'eau d'entrée maximum permis est de 1Mpa.
25. La pression d'eau d'entrée minimum permis est de 0.04Mpa.

LISEZ ET SUIVEZ ATTENTIVEMENT CES INFORMATIONS DE SECURITE
CONSERVEZ CES INSTRUCTIONS

3 mm

3 mm

2. MISE AU REBUT

5 mm

Ne jetez pas ce produit avec les autres déchets domestiques non séparés. Un tel produit doit être jeté séparément car un traitement spécial est nécessaire.

Veillez jeter les matériaux d'emballage du lave-vaisselle dans un endroit adapté.

Tous les matériaux d'emballage doivent être recyclés.

Les pièces en plastique sont marquées de l'abréviation standard internationale:

1. PE : pour polyéthylène, comme les feuilles d'emballage.
2. PS : Pour le polystyrène, comme les matériaux de rembourrage.
3. POM : Pour le polyoxyméthylène, comme les attaches en plastique.
4. PP : Pour le polypropylène comme le filtre du sel
5. ABS : Pour l'acrylonitrile butadiène styrène, comme le panneau de contrôle.

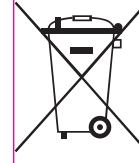

Avertissement !!

1. Les matériaux d'emballage peuvent être dangereux pour les enfants !
2. Pour jeter les matériaux d'emballage et la machine, veuillez aller dans un centre de recyclage. Débranchez le câble d'alimentation et détruisez le système d'ouverture de la porte.
3. Les emballages en carton sont fabriqués à partir de papier recyclé et doivent être jetés dans une poubelle pour papier afin qu'ils soient recyclés.
4. En assurant que ce produit soit jeté de manière appropriée, vous aiderez à éviter les conséquences potentiellement négatives pour l'environnement et la santé humaine, qui pourraient sinon être mis en danger par une mise au rebut non appropriée de ce produit.
5. Pour plus d'informations à propos du recyclage de ce produit, veuillez contacter vos autorités locales et votre service de recyclage domestique.

3 mm

3. INSTRUCTIONS DE FONCTIONNEMENT

IMPORTANT !

Pour obtenir les meilleures performances de votre lave-vaisselle, lisez toutes les instructions de fonctionnement avant de l'utiliser la première fois.

Panneau de contrôle



1. Bouton ON/OFF: Pour mettre en marche/éteindre la source d'alimentation.
2. Indicateur lumineux de puissance : il s'allumera lorsque vous pressez le bouton ON/OFF.
3. Sélecteur du programme : Appuyer sur ce bouton pour choisir le programme de lavage désiré.
4. Bouton MARCHÉ/ ARRET : Pour commencer le programme de lavage sélectionnée ou arrêter le programme de lavage lorsque la machine fonctionne.
5. Bouton de départ différé: Appuyer sur ce bouton pour régler le départ différé du lavage (0-24 heures).
6. Bouton «3 en 1»: presser ce bouton pour sélectionner la fonction « 3 en 1 » du détergent en tablette lorsque vous ne voulez pas utiliser de sel ou du détergent de rinçage «. (Seulement pour les programmes : Intensif/normal/Economique)
7. Verrou d'enfant : Appuyer sur le bouton «3 en 1»: et le bouton de départ différé à la fois.
8. Affichage : pour afficher le temps à retardement, le programme de lavage, la durée restante du programme, l'indicateur lumineux de « marche », le verrou d'enfant, « 3 en 1 », etc.

Fonctions du lave-vaisselle

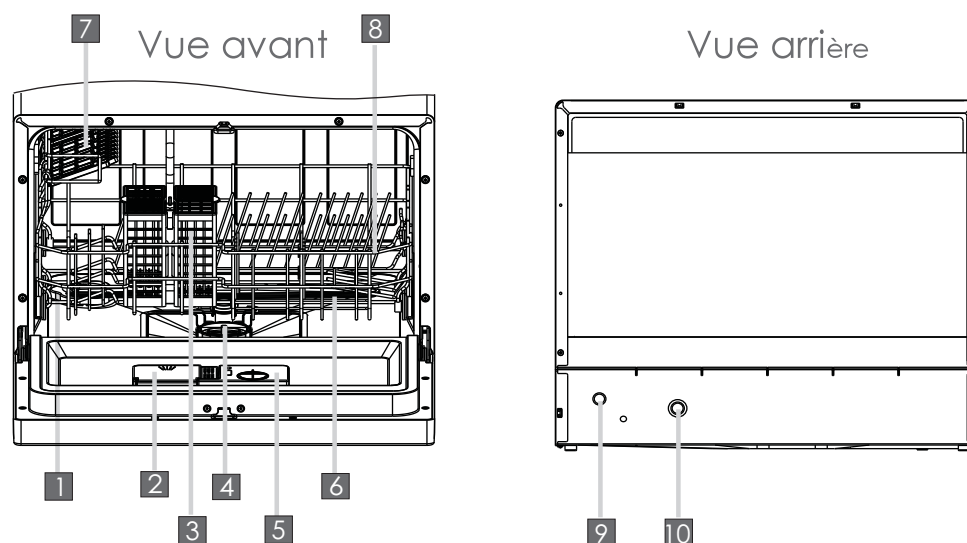

1. Adoucissant d'eau supérieur
2. Distributeur de détergent
3. Panier à couverts Panier inférieur
4. Assemblage de filtre
5. Distributeur de liquide de rinçage
6. Bras vaporisateurs
7. Panier à verres
8. Panier
9. Connecteur de tuyau d'évacuation
10. Connecteur du tuyau d'arrivée

3 mm

3 mm

3 mm

5 mm

5 mm

4. AVANT LA PREMIERE UTILISATION

REMARQUE : S'il n'y a pas d'adoucissant d'eau pour votre modèle, vous pouvez omettre cette partie.

A. Chargement du sel dans le système adoucisseur

Utilisez toujours un sel destiné à une utilisation pour lave-vaisselle.

Le compartiment pour le sel est situé sous le compartiment inférieur et doit être rempli comme suit :

Attention !

1. Utilisez uniquement un sel spécifique à une utilisation pour lave-vaisselle ! Tout autre type de sel non spécifiquement conçu pour une utilisation en lave-vaisselle, comme le sel de table, endommagera le système adoucisseur. En cas de dommage causé par l'utilisation d'un sel non adapté, le fabricant annulera toute garantie et ne sera pas responsable des dommages causés.
2. Versez uniquement le sel avant de démarrer l'un des programmes complets de lavage. Cela évitera que des grains de sel ou de l'eau salée ne restent dans le fond de la machine durant une longue période, ce qui pourrait causer de la corrosion.

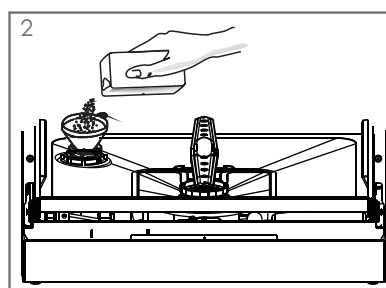
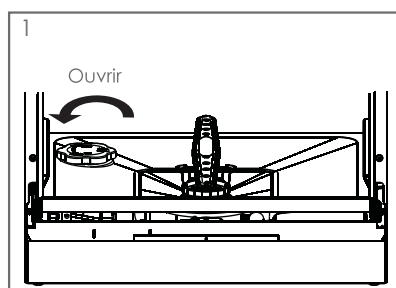

1. Enlevez le panier inférieur puis dévissez et enlevez le bouchon du compartiment pour le sel. 1
2. Si vous remplissez le compartiment pour la première fois, remplissez 2/3 de son volume avec de l'eau (Environ 500ml).
3. Placez l'extrémité de l'entonnoir (fourni) dans le trou et versez environ 1kg de sel. Il est normal qu'une petite quantité d'eau déborde du compartiment pour le sel. 2
4. Revissez soigneusement le bouchon.
5. Habituellement, l'indicateur lumineux d'avertissement pour le sel s'éteindra après 2 à 6 jours une fois que le compartiment sera rempli de sel.
6. Immédiatement après le remplissage du sel dans le compartiment, un programme de lavage doit être commencé (Nous recommandons d'utiliser le programme de trempage ou le programme rapide) Sinon, le système de filtre, pompe, ou d'autres parties importantes de la machine peuvent être endommagés par de l'eau salée. La garantie ne couvre pas ce cas.

REMARQUE :

1. Le compartiment pour le sel doit être rempli lorsque l'indicateur lumineux d'avertissement pour le sel s'allume. Même si le compartiment de sel est assez rempli, l'indicateur lumineux d'avertissement pour le sel ne s'éteindra que lorsque le sel sera entièrement dissous.
2. Si du sel se déverse dans la cuve du lave-vaisselle, sélectionnez le programme de trempage pour rincer cet excès de sel.

B. Remplissage du distributeur de liquide de rinçage

Distributeur de liquide de rinçage

Le liquide de rinçage est déversé durant le rinçage final pour empêcher l'eau de former des gouttes sur vos plats pouvant laisser des tâches et des traînées. Cela améliore également le séchage en permettant à l'eau de glisser des plats.

Votre lave-vaisselle est conçu pour utiliser un liquide de rinçage. Le distributeur de liquide de rinçage est situé à l'intérieur de la porte près du distributeur de détergent. Pour remplir le distributeur, ouvrez le bouchon et versez le liquide de rinçage dans le distributeur jusqu'à ce que l'indicateur de niveau devienne complètement noir. Le distributeur a un volume pouvant contenir environ 110ml de liquide de rinçage.

3 mm

Fonction du liquide de rinçage

5mm Le liquide de rinçage est automatiquement ajouté durant le dernier rinçage pour assurer un rinçage complet des tâches et des traînées restantes avant que la vaisselle ne sèche.

5mm **Attention !**

Utilisez uniquement un liquide de rinçage de marque pour votre lave-vaisselle. Ne remplissez jamais le distributeur de liquide de rinçage avec toute autre substance (comme un agent nettoyant ou du détergent liquide) car cela pourrait endommager la machine.

Quand remplir le distributeur de liquide de rinçage

S'il n'y a pas d'indicateur lumineux d'avertissement pour le rinçage sur le panneau de contrôle, vous pouvez juger de la quantité de liquide de rinçage grâce aux moyens suivants. Le point noir sur le distributeur de liquide de rinçage indique la quantité de liquide de rinçage mis dans le distributeur. Alors que la quantité de liquide de rinçage se réduit, la taille du point noir diminue. Vous ne devriez jamais laisser le liquide de rinçage diminuer moins de 1/4 du distributeur.

Alors que la quantité de liquide de rinçage se réduit, la taille du point noir sur l'indicateur de niveau diminue, comme illustré ci-dessous : D – Indicateur de liquide de rinçage.

- Plein
- ¾ plein
- ½ plein
- ¼ plein - doit être rempli pour éliminer les tâches
- Vide

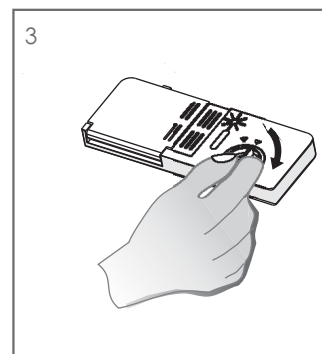
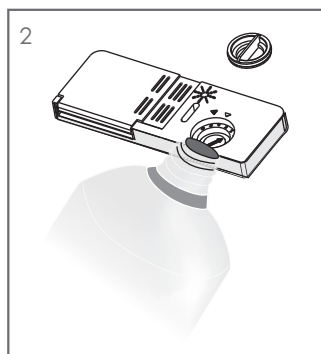
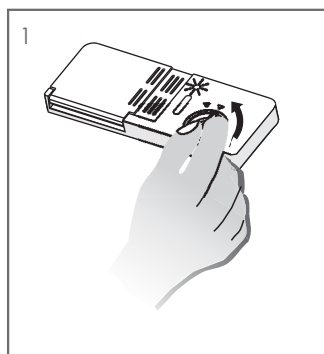
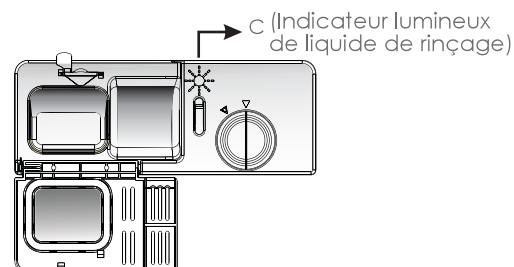

1. Pour ouvrir le distributeur, tournez le bouchon dans la direction de la flèche « open » (vers la gauche) et soulevez-le.
2. Versez le liquide de rinçage dans le distributeur, en faisant attention à ne pas déborder.
3. Remplacez le bouchon et insérez-le en l'alignant sur la flèche « open » puis tournez-le vers la flèche de fermeture (vers la droite).

REMARQUE : Nettoyez tout débordement de liquide de rinçage lorsque vous le versez avec un chiffon absorbant pour éviter tout excès de mousse durant le lavage prochain. Ne pas oublier de remplacer le capuchon avant de fermer la porte du lave-vaisselle.

Ajustement de distribution du liquide de rinçage

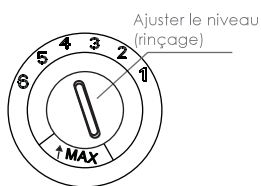

Le distributeur de liquide de rinçage offre six ou quatre réglages. Démarrez toujours avec le réglage du distributeur sur « 4 ». Si des tâches ou un séchage insuffisant se produisent, augmentez la quantité de liquide de rinçage en enlevant le couvercle du distributeur et en tournant le cadran sur « 5 ». Si les plats ne sèchent toujours pas correctement ou s'ils comportent encore des tâches, réglez le cadran au chiffre supérieur jusqu'à ce que les plats n'aient plus aucune tâche. Nous vous suggérons de le régler sur « 4 » (le réglage par défaut est « 4 »).

REMARQUE: Augmentez la dose de liquide de rinçage s'il y a des gouttes d'eau ou des tâches ou des traces de chaux sur la vaisselle après le lavage. Réduisez la quantité s'il y a des traînées blanchâtres collantes sur la vaisselle ou un film bleuâtre sur les verres ou sur les lames de couteaux.