

SABA

DW14C44M24CW
DW14C44M24CS
DW14C44M24CBK

FR

GB

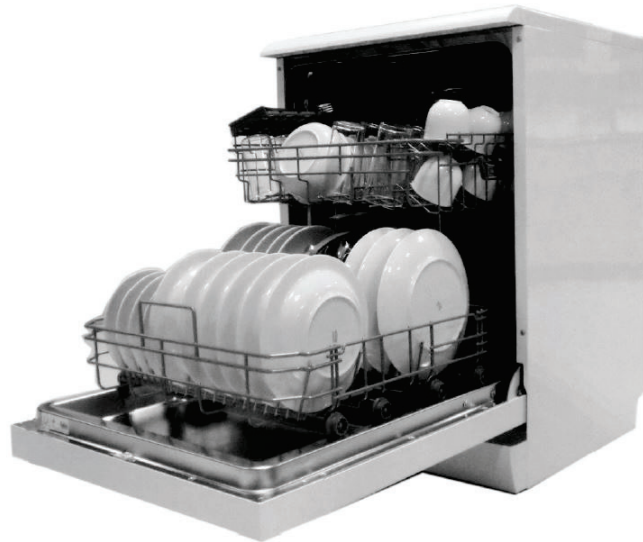

Nous vous remercions d'avoir choisi la qualité SABA. Ce produit a été créé par notre équipe de professionnels et selon la réglementation européenne. Pour une meilleure utilisation de votre nouvel appareil, nous vous recommandons de lire attentivement ce manuel d'instructions et de le conserver pour toute référence ultérieure.

FR

TABLE DES MATIERES

1. Informations de sécurité importantes	3
2. Guide d'utilisation rapide	9
3. Instructions d'utilisation.	13
4. Avant la première utilisation	18
5. Charger les paniers du lave-vaisselle.	30
6. Programmation du lave-vaisselle	37
7. Entretien et nettoyage.	42
8. Instructions d'installation	49
9. Conseils de dépannage.	54
10. Enlèvement des appareils ménagers usagés	65

Lisez ce manuel



Cher client,

- Veuillez lire attentivement ce manuel avant d'utiliser le lave-vaisselle. Il vous permettra de l'utiliser et de l'entretenir correctement.
- Conservez-le pour consultation ultérieure.
- Remettez-le à tout propriétaire ultérieur de l'appareil.

FR

Ce manuel comporte des chapitres sur les consignes de sécurité, les instructions d'utilisation, les instructions d'installation, le dépannage, etc.



Avant de contacter le service après-vente

- Consulter le chapitre relatif aux conseils de dépannage vous aidera à résoudre vous-même certains problèmes courants.
- Si vous ne parvenez pas à résoudre les problèmes vous-même, veuillez demander l'avis de techniciens professionnels.

REMARQUE :

- Dans un souci constant de développement et de mise à jour du produit, le fabricant se réserve le droit d'apporter des modifications sans préavis.
- Ce mode d'emploi peut également être obtenu après du fabricant ou du vendeur responsable.

1. Informations de sécurité importantes

AVERTISSEMENT !

Lors de l'utilisation de votre lave-vaisselle, respectez les précautions indiquées ci-dessous :

- Cet appareil est destiné à être utilisé dans des applications domestiques et analogues telles que :
 - les coins cuisines réservés au personnel des magasins, bureaux et autres environnements professionnels ;
 - les fermes ;
 - l'utilisation par les clients des hôtels, motels et autres environnements à caractère résidentiel ;
 - les environnements du type chambres d'hôtes.
- Cet appareil peut être utilisé par des enfants âgés d'au moins 8 ans et par des personnes ayant des capacités physiques, sensorielles ou mentales réduites ou dénuées d'expérience ou de connaissance, s'ils (si elles) sont correctement surveillé(e)s ou si des instructions relatives à l'utilisation de l'appareil en toute sécurité leur ont été données et si les risques encourus ont été appréhendés. Les enfants ne doivent pas jouer avec l'appareil. Le nettoyage et l'entretien par l'utilisateur ne doivent pas être effectués par des enfants sans surveillance.

FR

- Cet appareil est conçu pour une utilisation exclusivement domestique et en intérieur.
- Pour éviter tout risque de choc électrique, n'immergez pas l'appareil, le cordon ou la fiche dans l'eau ou un autre liquide.
- Veuillez débrancher l'appareil avant de le nettoyer et de l'entretenir.
- Utilisez un chiffon doux humecté de savon doux, puis utilisez un chiffon sec pour essuyer l'appareil.



INSTRUCTIONS DE MISE À LA TERRE

- En ce qui concerne les informations détaillées sur la façon de charger le lave-vaisselle, référez-vous aux paragraphes ci-après de la notice.
- Cet appareil doit être relié à la terre. En cas de dysfonctionnement ou de panne, la mise à la terre réduit le risque de choc électrique en fournissant au courant électrique un chemin de moindre résistance. Cet appareil est équipé d'un cordon d'alimentation muni d'un conducteur de mise à la terre et d'une fiche de mise à la terre.
- La fiche doit être branchée sur une prise appropriée installée et mise à la terre conformément aux codes et règlements locaux.
- Le raccordement incorrect du conducteur muni d'un dispositif de mise à la terre peut entraîner le risque de choc électrique.
- Consultez un électricien qualifié ou le personnel de service après-vente si vous n'êtes pas certain que l'appareil est correctement relié à la terre.

- Ne modifiez pas la fiche fournie avec l'appareil si elle ne rentre pas dans la prise.
- Faites installer une prise correcte par un électricien qualifié.
- Ouvrez la porte avec prudence si le lave-vaisselle est en marche afin d'éviter le risque de projection d'eau.
- Ne placez aucun objet lourd sur la porte et ne montez pas sur celle-ci lorsqu'elle est ouverte. Cela pourrait faire basculer l'appareil vers l'avant.
- Pour le chargement de la vaisselle à laver :
 - 1) Disposez les articles coupants ou pointus de sorte qu'ils ne risquent pas d'endommager le joint de la porte.
 - 2) MISE EN GARDE : Les couteaux et les autres ustensiles pointus doivent être placés dans le panier pointe vers le bas ou en position horizontale.
- Vérifiez que le distributeur de détergent est vide à la fin du cycle de lavage.
- Ne lavez pas d'objets en plastique sauf s'ils comportent l'indication « compatible lave-vaisselle » ou une indication équivalente.
- Pour les objets en plastique ne comportant aucune de ces indications, consultez les recommandations du fabricant.
- N'utilisez que des détergents et des additifs de rinçage conçus pour un lave-vaisselle automatique.
- N'utilisez jamais de savon, de lessive ou de liquide vaisselle dans votre lave-vaisselle.
- Les enfants doivent être surveillés pour s'assurer qu'ils ne jouent pas avec l'appareil.

FR

- Si le câble d'alimentation est endommagé, il doit être remplacé par le fabricant, son service après vente ou des personnes de qualification similaire afin d'éviter un danger.
- Pendant l'installation, le cordon d'alimentation ne doit pas être excessivement ou dangereusement plié ou aplati.
- Ne modifiez pas les commandes.
- L'appareil doit être raccordé au réseau de distribution d'eau en utilisant les ensembles de raccordement neufs fournis avec l'appareil, il convient de ne pas réutiliser des ensembles de raccordement usagés.
- Le nombre maximal de couverts pouvant être lavés est de 14.
- La pression de l'arrivée d'eau maximale admissible est de 1 MPa.
- La pression de l'arrivée d'eau minimale admissible est de 0.04 MPa.
- Les ouvertures de ventilation ne doivent pas être obstruées par un tapis.
- Utilisez uniquement des dispositifs de raccordement conformes à la norme EN 61770 et recommandés pour le pays.
- Pour connaître les instructions de nettoyage, veuillez consulter le paragraphe à la fin du mode d'emploi.
- La porte ne doit pas être laissée en position ouverte dans la mesure où cela pourrait présenter un danger de basculement.
- En ce qui concerne les instructions d'installation de l'appareil et les raccordements électriques, référez-vous au paragraphe ci-après de la notice.

- En ce qui concerne les instructions de nettoyage et d'entretien, référez-vous au paragraphe ci-après de la notice.
- En ce qui concerne les informations pour l'installation, la manipulation, l'entretien et la mise au rebut de l'appareil, référez-vous au paragraphe ci-après de la notice.
- Le changement de certaines pièces de votre appareil électroménager peut entraîner un danger. Assurez-vous de disposer de toutes les compétences requises et des outils nécessaires pour effectuer les opérations d'autoréparation en toute sécurité. Dans le cas contraire, faites appel à un professionnel agréé.
- Si vous souhaitez accéder à la liste des pièces détachées et à la documentation technique de votre produit, merci de consulter notre site <https://sav-pieces.conforama.fr>. Vous pourrez y acheter des pièces détachées afin de réparer ou faire réparer votre produit.

FR

Mise au rebut

- Mettez les éléments d'emballage du lave-vaisselle au rebut de manière appropriée.
- Tous les éléments d'emballage peuvent être recyclés.
- Les pièces en plastique sont marquées avec les abréviations internationales standard :
 PE : polyéthylène, par exemple les films d'emballage
 PS : polystyrène, par exemple les éléments de rembourrage
 POM : polyoxyméthylène, par exemple les clips en plastique
 PP : polypropylène, par exemple le dispositif de remplissage du sel
 ABS : acrylonitrile butadiène styrène, par exemple le panneau de commande.



! AVERTISSEMENT !

- Les éléments d'emballage peuvent être dangereux pour les enfants !
- Pour mettre au rebut l'emballage et l'appareil, veuillez vous rendre dans un centre de recyclage. Par conséquent, coupez le câble d'alimentation électrique et rendez le dispositif de fermeture de la porte inutilisable.
- L'emballage en carton est fabriqué avec du papier recyclé. Il doit être jeté dans une poubelle à carton et papier pour être recyclé.
- En vous assurant que ce produit est correctement mis au rebut, vous contribuez à empêcher toute conséquence négative potentielle sur l'environnement et la santé humaine pouvant être causée par le traitement inadapté de ce produit.
- Pour en savoir plus sur le recyclage de ce produit, veuillez contacter votre municipalité et votre service de traitement des déchets ménagers.
- MISE AU REBUT : Ne jetez pas ce produit comme un déchet ménager non trié. Ce produit doit être collecté séparément pour être traité de manière spécifique.

FR

2. Guide d'utilisation rapide

Pour connaître la méthode de fonctionnement détaillée, veuillez lire le contenu correspondant dans le mode d'emploi.

Allumer l'appareil	Ouvrez la porte, appuyez sur le bouton Marche/Arrêt pour allumer l'appareil.
Remplir le distributeur de détergent	Compartment A : Avec chaque cycle de lavage. Compartment B : Uniquement pour les programmes avec pré-lavage. (Respectez les instructions d'utilisation !)
Contrôler le niveau de liquide de rinçage	Indicateur mécanique C. Indicateur électrique du panneau de commande (le cas échéant).

FR

↓ Vérifier le niveau de sel régénérant	(Uniquement sur les modèles dotés d'un système d'adoucisseur d'eau.) Indicateur électrique du panneau de commande (le cas échéant). Si le panneau de commande ne comporte pas de voyant d'avertissement de sel (sur certains modèles), vous pouvez évaluer quand rajouter du sel dans l'adoucisseur en fonction du nombre de cycles effectués par le lave-vaisselle.
↓ Charger les paniers	Raclez et enlevez tous les gros résidus d'aliments. Faites ramollir les restes d'aliments brûlés dans les poêles et les casseroles, puis chargez les paniers. Consultez les instructions de chargement du lave-vaisselle.
↓ Sélectionner un programme	Fermez la porte. Appuyez sur le bouton Programme jusqu'à ce que le programme sélectionné s'allume. (Voir le chapitre intitulé « Instructions d'utilisation »)
↓ Démarrer le lave-vaisselle	Ouvrez le robinet d'eau et appuyez sur le bouton Démarrer/Pause.
↓	

<p>Changer de programme</p>	<ol style="list-style-type: none"> 1. Un programme en cours ne peut être modifié que s'il a commencé depuis peu de temps. Dans le cas contraire, il se peut que le détergent ait déjà été libéré et l'eau déjà vidée. Dans ce cas, le distributeur de détergent doit être à nouveau rempli. 2. Appuyez sur le bouton Démarrer/Pause pendant plus de 3 secondes pour annuler le programme en cours. 3. Sélectionnez un nouveau programme. 4. Redémarrez le lave-vaisselle.
<p>Ajouter de la vaisselle oubliée dans le lave-vaisselle</p>	<ol style="list-style-type: none"> 1. Ouvrez légèrement la porte. 2. Vous pouvez ouvrir complètement la porte une fois les bras de lavage à l'arrêt. 3. Ajoutez les plats oubliés. 4. Fermez la porte, le lave-vaisselle se remet en marche. <div data-bbox="917 1153 1236 1545" style="border: 1px solid black; padding: 5px; margin-top: 10px;"> <p>⚠ AVERTISSEMENT ! Ouvrez la porte avec prudence. De la vapeur chaude peut s'échapper lorsque la porte est ouverte !</p> </div>

FR

FR

↓ Si le lave-vaisselle est éteint pendant un cycle de lavage.	Si l'appareil est éteint pendant un cycle de lavage, une fois rallumé, veuillez sélectionner à nouveau le cycle de lavage et faire fonctionner le lave-vaisselle conformément à l'état de mise sous tension d'origine.
↓ Éteindre l'appareil	Une fois le cycle de fonctionnement terminé, le lave-vaisselle sonne 8 fois, puis s'arrête. Éteignez l'appareil avec le bouton Marche/Arrêt. Il s'éteint automatiquement au bout de 30 minutes si aucun bouton n'est activé.
↓ Fermez le robinet d'eau et videz les paniers.	Avertissement : attendez quelques minutes (environ 15 minutes) avant de vider le lave-vaisselle pour éviter de manipuler la vaisselle et les ustensiles encore chauds et plus susceptibles de se casser. Ils sécheront également mieux ainsi. Videz les paniers en commençant par le panier inférieur.

3. Instructions d'utilisation

! IMPORTANT

Pour que les performances de votre lave-vaisselle soient optimales, lisez toutes les instructions d'utilisation avant la première utilisation.



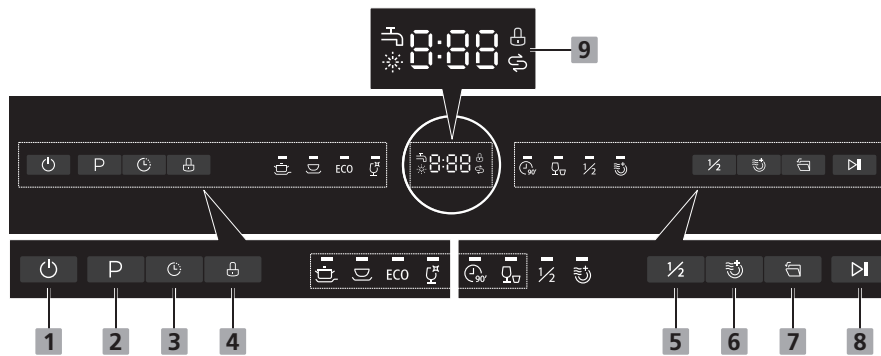

Panneau de commande



FR

Opération (bouton)

1.	Marche/ Arrêt	Appuyez sur ce bouton pour allumer votre lave-vaisselle, l'écran s'allume.	
2.	Indicateur de programme		Intensif Pour la vaisselle très sale ainsi que les casseroles, poêles, plats, etc., normalement sales Avec des aliments séchés.

2.			<p>Universel Pour la vaisselle normalement sale, par exemple les casseroles, les assiettes, les verres, et pour les poêles légèrement sales.</p>
		ECO	<p>ECO Il s'agit du programme standard adapté à la vaisselle normalement sale, par exemple les casseroles, les assiettes, les verres, et pour les poêles légèrement sales.</p>
			<p>Verre Pour la vaisselle et les verres légèrement sales.</p>
			<p>90 minutes Pour le lavage rapide de la vaisselle normalement sale.</p>
			<p>Rapide Programme plus court pour la vaisselle légèrement sale ne nécessitant pas de séchage.</p>
3.	Départ différé		<p>Appuyez sur ce bouton pour définir le nombre d'heures du départ différé du lavage. Vous pouvez différer le départ du lavage jusqu'à 24 heures. Un appui sur ce bouton diffère le départ du lavage d'une heure.</p>









4.	Verrouillage enfant	Cette option vous permet de verrouiller les boutons du bandeau de commande, afin que les enfants ne puissent pas démarrer accidentellement l'appareil en appuyant dessus. Pour verrouiller ou déverrouiller les boutons du bandeau de commande, maintenez le bouton pendant 3 secondes.
5.	Demi-charge	Lorsque vous avez environ ou moins de la moitié de la vaisselle pleine à laver, vous pouvez choisir cette fonction pour économiser de l'énergie et de l'eau. (Il ne peut être utilisé qu'avec Intensif, Universel, ECO, 90 min et Verre.)
6.	Séchage supplémentaire	Cette fonction peut améliorer l'effet de séchage. (Il ne peut être utilisé qu'avec Intensif, Universel, ECO, 90 min et Glass.)
7.	Ouverture automatique	Après le lavage, la porte s'ouvrira automatiquement pour obtenir un meilleur effet de séchage. (Il ne peut être utilisé qu'avec Intensif, Universel, ECO, 90 min et Glass.) Appuyez sur le bouton d'ouverture automatique pour ouvrir ou annuler cette fonction. L'affichage numérique du tube « AO » indique que l'ouverture automatique est sélectionnée, et l'affichage numérique du tube « AF » indique que l'ouverture automatique est fermée.

FR

8.	Démarrer/ Pause	Il permet de lancer le programme de lavage sélectionné ou de le mettre en pause lorsque le lave-vaisselle est en marche.
----	--------------------	--

Affichage

FR

9.	Warning indicator	<p> Robinet d'eau Si l'icône "  " s'allume, cela signifie que le lave-vaisselle n'est pas alimenté en eau.</p> <p> Produit de rinçage Si le voyant "  " s'allume, cela signifie que le niveau de produit de rinçage du lave-vaisselle est faible et que le compartiment correspondant doit être rempli.</p> <p> Verrouillage enfant Si le voyant "  " est allumé, cela signifie que la sécurité enfants est activée.</p> <p> Sel Si le témoin "  " lume, cela signifie que le niveau de sel du lave-vaisselle est faible et que le compartiment correspondant doit être rempli.</p>
----	----------------------	---

Description du lave-vaisselle

Vue avant

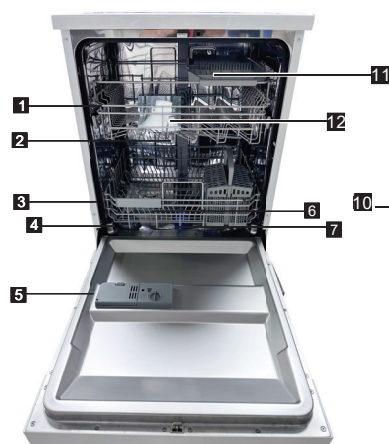

Vue arrière

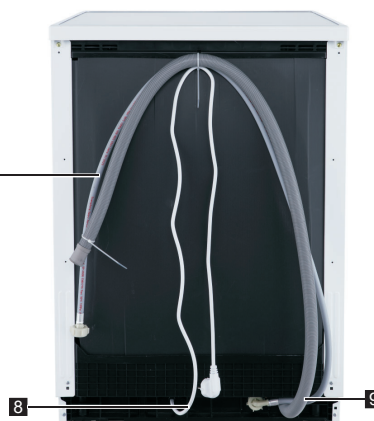

FR

1. Panier supérieur
2. Tuyau interne
3. Panier inférieur
4. Récipient à sel
5. Distributeur liquide de rinçage

6. Bras d'aspersion
7. Assemblage du filtre
8. Cordon d'alimentation
9. Tuyau de vidange
10. Tuyau d'arrivée d'eau
11. Tiroir à couverts coulissant
12. Entonnoir

4. Avant la première utilisation

Avant d'utiliser votre lave-vaisselle pour la première fois :

- A. Réglez l'adoucisseur d'eau
- B. Ajoutez 1,5 kg de sel pour lave-vaisselle, puis remplissez complètement le réservoir de sel avec de l'eau
- C. Remplissez le distributeur de liquide de rinçage
- D. Ajoutez le détergent

FR

A. Adoucisseur d'eau

L'adoucisseur d'eau doit être réglé manuellement avec la manette de dureté de l'eau.

L'adoucisseur d'eau est conçu pour éliminer les minéraux et les sels présents dans l'eau, car ils pourraient avoir un effet néfaste ou indésirable sur le fonctionnement de l'appareil.

Plus la teneur en sels et en minéraux est élevée, plus l'eau est dure.

L'adoucisseur doit être réglé en fonction de la dureté de l'eau de votre région. Votre fournisseur d'eau local peut vous indiquer la dureté de l'eau dans votre région.

Régler la consommation de sel

Ce lave-vaisselle est conçu pour permettre un réglage de la consommation de sel en fonction de la dureté de l'eau utilisée. Cela permet d'optimiser et de personnaliser le niveau de consommation de sel.

Procédez comme suit pour régler la consommation de sel.

1. Allumez l'appareil ;
2. Appuyez sur le bouton Programme pendant plus de 5 secondes pour lancer le mode de réglage de l'adoucisseur d'eau dans les 60 secondes après avoir mis le lave-vaisselle en marche (les voyants d'avertissement du niveau de sel et de liquide de rinçage s'allumeront périodiquement une fois dans le mode de réglage) ;
3. Appuyez sur le bouton Programme pour sélectionner le réglage approprié en fonction de votre environnement local. Les réglages changent dans l'ordre suivant : H3->H4->H5->H6->H1->H2->H3;
4. Appuyez sur le bouton Marche/Arrêt pour quitter le mode configuration.

FR

DURETÉ DE L'EAU				Position du sélecteur	Consommation de sel (gramme/cycle)
°dH	°fH	°Clarke	mmol/l		
0~5	0~9	0~6	0~0,94	H1	0
6 - 11	10 - 20	7 - 14	1,0 - 2,0	H2	9
12 - 17	21 - 30	15 - 21	2,1 - 3,0	H3	12
18 - 22	31 - 40	22 - 28	3,1 - 4,0	H4	20
23 - 34	41 - 60	29 - 42	4,1 - 6,0	H5	30
35 - 55	61 - 98	43 - 69	6,1 - 9,8	H6	60

Remarque : 1

1 °dH = 1,25 °Clark = 1,78 °fH = 0,178 mmol/l

°dH : Degré allemand

°fH : Degré français

°Clark : Degré britannique

Remarque : 2

Contactez votre fournisseur d'eau local pour obtenir des informations sur la dureté de votre eau.

FR



REMARQUE : Si votre modèle ne comporte pas d'adoucisseur d'eau, vous pouvez ignorer cette section.

ADOUCISSEUR D'EAU

La dureté de l'eau varie selon les régions. Si l'eau utilisée dans votre lave-vaisselle est dure, des dépôts se formeront sur la vaisselle et les ustensiles.

L'appareil est équipé d'un adoucisseur spécial qui utilise un réservoir de sel spécifiquement conçu pour éliminer le calcaire et les minéraux de l'eau.

B. Remplir l'adoucisseur de sel

Utilisez toujours le sel destiné à une utilisation avec un lave-vaisselle.

Le réservoir de sel se trouve sous le panier inférieur et doit être rempli comme suit :

Attention !

- N'utilisez que du sel spécifiquement conçu pour une utilisation dans les lave-vaisselle ! Tout autre type de sel non spécifiquement conçu pour une utilisation dans un lave-vaisselle, notamment le sel de table, endommagera l'adoucisseur d'eau. En cas de dommages dus à l'utilisation de sel inapproprié, le fabricant n'accordera aucune garantie et ne sera tenu responsable pour aucun dommage causé.
- Remplissez le réservoir de sel juste avant de démarrer l'un des programmes complets de lavage. Cela permet d'éviter que des grains de sel ou de l'eau salée renversés restent au fond de l'appareil et causent de la corrosion.

FR

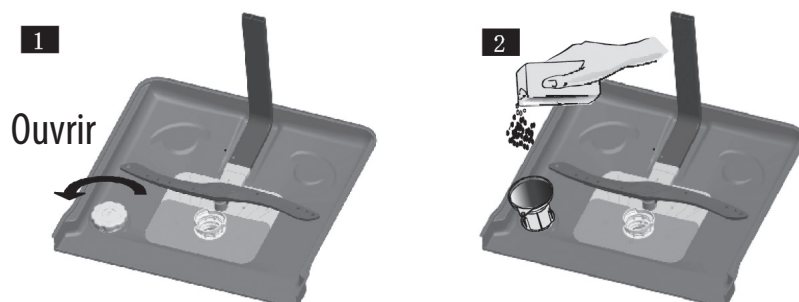

- A. Une fois le panier inférieur retiré, dévissez et retirez le bouchon du réservoir de sel. **1**
- B. Placez l'extrémité de l'entonnoir (fourni) dans le trou et mettez environ 1,5 kg de sel pour lave-vaisselle.
- C. Remplissez ensuite le réservoir de sel d'eau à ras bord. Il est normal qu'une petite quantité d'eau déborde du réservoir. **2**
- D. Après avoir rempli le réservoir, revissez fermement le bouchon en tournant dans le sens des aiguilles d'une montre.

- E. Le voyant d'avertissement du sel s'éteint une fois le réservoir de sel rempli de sel.
- F. Immédiatement après avoir rempli le réservoir de sel, un programme de lavage doit être lancé (nous conseillons d'utiliser un programme court). Cela permet d'éviter que le système de filtration, la pompe et d'autres pièces importantes de l'appareil soient endommagés par l'eau salée. De tels dommages ne sont pas couverts par la garantie.

FR

 REMARQUE :

1. Remplissez le réservoir de sel uniquement si le voyant d'avertissement du sel s'allume sur le panneau de commande. Selon le niveau de dissolution du sel, le voyant d'avertissement du sel peut rester allumé même après le remplissage du réservoir de sel.
Si le panneau de commande ne comporte pas de voyant d'avertissement de sel (sur certains modèles), vous pouvez évaluer quand rajouter du sel dans l'adoucisseur en fonction du nombre de cycles effectués par le lave-vaisselle.
2. Si du sel a été renversé, utilisez un programme Trempage ou Rapide pour éliminer l'excès de sel.

C. Remplissez le distributeur de liquide de rinçage

Distributeur de liquide de rinçage

Le liquide de rinçage est libéré lors du rinçage final pour éviter que l'eau ne forme des gouttelettes sur votre vaisselle, ce qui peut laisser des marques et des traînées. Il améliore également le séchage en permettant à l'eau de glisser sur les plats. Votre lave-vaisselle est conçu pour utiliser des produits de rinçage liquides. Le distributeur de liquide de rinçage se trouve dans la porte, à côté du distributeur de détergent. Pour remplir le distributeur, ouvrez le bouchon et versez le liquide de rinçage dans le distributeur jusqu'à ce que l'indicateur de niveau devienne complètement noir. Le volume du distributeur de liquide de rinçage est d'environ 110 ml.

FR

Fonction du liquide de rinçage

Le liquide de rinçage est automatiquement ajouté lors du rinçage final pour garantir un rinçage optimal et un séchage sans marques ni traînées.

Attention !

Utilisez exclusivement des liquides de rinçage de marque pour lave-vaisselle. Ne remplissez jamais le distributeur de liquide de rinçage avec une autre substance (par exemple du détergent liquide ou du nettoyant pour lave-vaisselle). Cela endommagerait l'appareil.

Quand remplir le distributeur de liquide de rinçage

Si le panneau de commande ne comporte pas de voyant d'avertissement de liquide de rinçage, vous pouvez estimer la

quantité selon la couleur de l'indicateur de niveau optique **C** situé près du bouchon.

Une fois le bac de liquide de rinçage rempli, l'indicateur est complètement noir. Au fur et à mesure que le niveau de liquide de rinçage diminue, la taille du point noir diminue. Veillez à ce que le niveau de liquide de rinçage ne baisse jamais sous 1/4 du niveau maximum.

FR

Au fur et à mesure que le niveau de liquide de rinçage baisse, la taille du point noir change sur l'indicateur de niveau de liquide de rinçage, comme illustré ci-dessous.

- Plein
- ◐ 3/4 plein
- ◑ 1/2 plein
- ◒ 1/4 plein - Ajoutez du produit pour éliminer les traces
- traces
- Vide

C (Indicateur de liquide de rinçage)

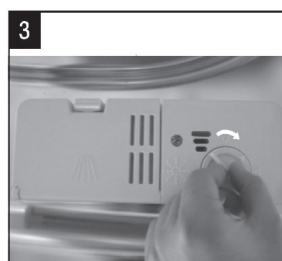
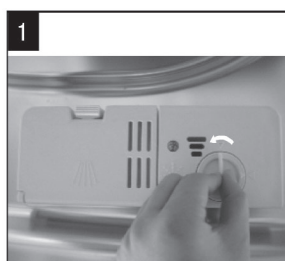
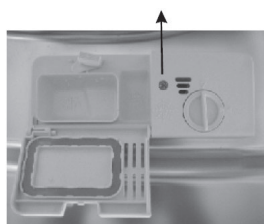

1. Pour ouvrir le distributeur, tournez le bouchon vers la flèche « ouvrir » (à gauche) et retirez-le en le soulevant.
2. Versez le liquide de rinçage dans le distributeur en veillant à ne pas le faire déborder.
3. Remettez le bouchon en l'insérant aligné avec la flèche « ouvrir » et tournez-le vers la flèche « fermer » (à droite).

! REMARQUE :

Si du liquide de rinçage a été renversé pendant le remplissage, essuyez-le avec un chiffon absorbant pour éviter qu'une quantité excessive de mousse se forme lors du lavage suivant. N'oubliez pas de remettre le bouchon avant de fermer la porte du lave-vaisselle.

FR

Régler le réservoir de liquide de rinçage



Tournez la molette de l'indicateur du liquide de rinçage sur un chiffre. Plus le chiffre est élevé, plus le lave-vaisselle utilise de liquide de rinçage. Si la vaisselle ne sèche pas correctement ou présente des traces, tournez la manette sur le chiffre suivant jusqu'à ce que la vaisselle soit exempte de traces. Réduisez-la si des taches blanchâtres et collantes sont présentes sur la vaisselle ou si un film bleuté apparaît sur les articles en verre et les lames de couteau.

⚠️ REMARQUE :

Augmentez la dose s'il y a des gouttes d'eau ou des traces de calcaire sur la vaisselle après le lavage.

Réduisez-la si des taches blanchâtres et collantes sont présentes sur la vaisselle ou si un film bleuté apparaît sur les articles en verre et les lames de couteau.

FR

D. Fonction du détergent

Les composés chimiques des détergents sont nécessaires pour décoller, dissoudre et évacuer la saleté hors du lave-vaisselle.

La plupart des détergents vendus dans le commerce conviennent à cette utilisation.

Attention !

Utilisation correcte du détergent

N'utilisez que des détergents spécifiquement conçus pour les lave-vaisselle. Rangez vos détergents dans un endroit frais et sec.

Ne mettez pas de détergent en poudre dans le distributeur tant que vous n'êtes pas prêt à lancer le lavage.

Détergents

Il existe 3 types de détergents

1. Avec phosphates et avec chlore
2. Avec phosphates et sans chlore
3. Sans phosphates et sans chlore

Les nouveaux détergents en poudre sont généralement sans phosphates. La fonction d'adoucisseur d'eau des phosphates n'est donc pas assurée. Dans ce cas, nous vous conseillons de remplir le

réservoir de sel même si la dureté de l'eau n'est que de 6 °dH. Si vous utilisez des détergents sans phosphates avec de l'eau dure, des traces blanches apparaissent généralement sur la vaisselle et les verres. Dans ce cas, ajoutez du détergent pour obtenir de meilleurs résultats. Les détergents sans chlore ne blanchissent que légèrement. Les taches tenaces et colorées ne seront pas complètement éliminées. Dans ce cas, veuillez sélectionner un programme avec une température plus élevée.

FR

Détergent concentré

Selon leur composition chimique, les détergents peuvent être classés en deux catégories :

- détergents alcalins conventionnels avec des composants caustiques
- détergents concentrés faiblement alcalins avec des enzymes naturels

Tablettes de détergent

Les tablettes de détergent de marques différentes se dissolvent à des vitesses différentes. De ce fait, certaines tablettes de détergent ne peuvent pas se dissoudre et développer leur capacité de lavage maximale pendant les programmes courts. Par conséquent, veuillez sélectionner des programmes longs en cas d'utilisation de tablettes de détergent, afin de garantir l'élimination complète des résidus de détergent.

Bac à détergent

Le bac doit être rempli avant le démarrage de chaque cycle de lavage conformément aux instructions fournies dans le tableau des cycles de lavage. Votre lave-vaisselle utilise moins de détergent et de liquide de rinçage qu'un lave-vaisselle conventionnel. Une seule cuillère à soupe de détergent suffit généralement pour une quantité normale de vaisselle.

Augmentez la dose de détergent si la vaisselle est très sale. Ajoutez toujours le détergent juste avant de démarrer le lave-vaisselle. Dans le cas contraire, il pourrait devenir humide et ne pas se dissoudre correctement.

Quantité de détergent à utiliser

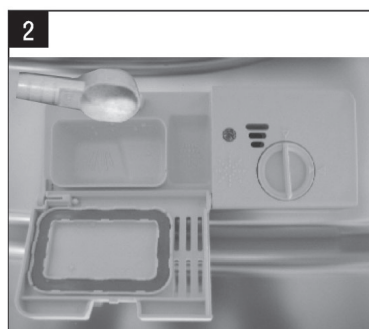

⚠ REMARQUE :

- Si le couvercle est fermé, appuyez sur le bouton de déblocage. Le couvercle s'ouvre.
- Ajoutez toujours le détergent juste avant de lancer chaque cycle de lavage.
- Utilisez exclusivement des détergents de marque pour lave-vaisselle.

⚠️ AVERTISSEMENT !

Les détergents pour lave-vaisselle sont corrosifs !
Maintenez-les hors de portée des enfants.

Ajouter le détergent

Remplissez le distributeur de détergent.
Les marquages indiquent les niveaux de dosage, comme indiqué à droite :

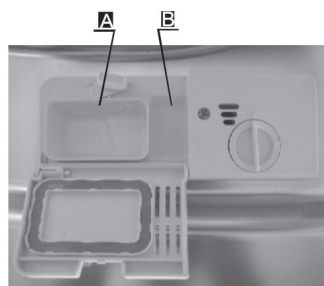

FR

A. Emplacement du détergent pour le cycle de lavage principal.

B. Emplacement du détergent pour le cycle de prélavage.

Veillez respecter les recommandations des fabricants, inscrites sur l'emballage du détergent, pour le dosage et le stockage.

Fermez le couvercle et appuyez dessus jusqu'à ce qu'il se verrouille en place.

Si la vaisselle est très sale, mettez une dose supplémentaire de détergent dans le compartiment de détergent pour le prélavage. Ce détergent prendra effet pendant la phase de prélavage.

⚠️ REMARQUE :

- Vous trouverez des informations relatives à la quantité de détergent pour chaque programme en dernière page.
- Veuillez noter que des différences sont possibles selon le niveau de saleté et la dureté de l'eau.

- Veuillez respecter les recommandations des fabricants inscrites sur l'emballage du détergent.

5. Charger les paniers du lave-vaisselle

Recommandations

- Envisagez d'acheter des ustensiles identifiés comme compatibles lave-vaisselle.
- Utilisez un détergent doux portant la mention « Non agressif pour la vaisselle ». Si nécessaire, demandez des informations complémentaires auprès des fabricants de détergents.
- Pour les articles particuliers, sélectionnez un programme avec une température aussi basse que possible.
- Pour éviter tout dommage, ne retirez pas les verres et les couverts du lave-vaisselle immédiatement après la fin du programme

FR

Concernant le lavage au lave-vaisselle, les couverts/plats suivants :

Ne sont pas adaptés

- Couverts avec poignées en bois, porcelaine ou nacre
- Articles en plastique non résistants à la chaleur
- Couverts anciens comportant des pièces collées ne résistant pas à la chaleur
- Couverts ou plats assemblés
- Articles en étain ou en cuivre
- Verres en cristal

- Articles en acier susceptibles de rouiller
- Plats en bois
- Articles en fibres synthétiques

Présentent une compatibilité limitée

- Certains types de verres peuvent ternir après de nombreux lavages
- Les pièces en argent et en aluminium ont tendance à se décolorer pendant le lavage
- Les motifs émaillés peuvent s'estomper s'ils sont fréquemment lavés au lave-vaisselle.

FR

Précautions avant ou après le chargement des paniers du lave-vaisselle

(Pour des performances optimales du lave-vaisselle, respectez ces conseils de chargement.

Les fonctions et l'apparence des paniers à vaisselle et à couverts peuvent différer de ceux de votre modèle.)

Raclez et enlevez tous les gros résidus d'aliments. Faites ramollir les restes d'aliments brûlés dans les poêles et les casseroles.

Il n'est pas nécessaire de rincer les plats sous l'eau du robinet.

Placez les articles dans le lave-vaisselle de la manière suivante :

1. Les articles tels que les tasses, verres, casseroles/poêles, etc., doivent être orientés vers le bas.
2. Les articles courbés ou comportant des évidements doivent être placés inclinés pour que l'eau puisse s'écouler.
3. Tous les ustensiles doivent être correctement disposés sans risquer de basculer.

4. Tous les ustensiles sont placés de sorte qu'ils ne gênent pas la rotation des bras de lavage.

! REMARQUE : Les très petits articles ne doivent pas être lavés au lave-vaisselle, car ils pourraient facilement tomber hors du panier.

FR

- Articles creux tels que les tasses, les verres, les casseroles/poêles, etc.
Avec l'ouverture orientée vers le bas pour que l'eau ne s'accumule pas dans le récipient ou une base creuse.
- La vaisselle et les couverts ne doivent pas être placés les uns dans les autres, ni se recouvrir.
- Pour éviter d'endommager les verres, ils ne doivent pas se toucher.
- Placez les grands articles les plus difficiles à nettoyer dans le panier inférieur.
- Le panier supérieur est conçu pour contenir les articles plus délicats et plus légers, par exemple les verres et les tasses à café/thé.
- Les couteaux à longue lame sont dangereux s'ils sont placés à la verticale !
- Les couverts longs et/ou tranchants, par exemple les couteaux de cuisine, doivent être placés à l'horizontale dans le panier supérieur.

- Veuillez ne pas surcharger votre lave-vaisselle. Ceci est important pour obtenir de bons résultats et pour maintenir une consommation d'énergie raisonnable.

Sortir la vaisselle

Pour éviter que l'eau coule du panier supérieur sur le panier inférieur, nous vous recommandons de vider d'abord le panier inférieur, puis le panier supérieur.

Méthode de chargement de la vaisselle normale

FR

Charger le panier supérieur

Le panier supérieur est conçu pour contenir des articles plus délicats et plus légers, par exemple les verres, les tasses de café/thé et leurs soucoupes, ainsi que les assiettes, les petits bols et les plats peu profonds (s'ils ne sont pas trop sales). Placez la vaisselle et les ustensiles de cuisson de sorte qu'ils ne risquent pas de bouger sous l'action des jets d'eau.



Charger le panier inférieur

Nous vous recommandons de placer les articles plus volumineux et plus difficiles à laver dans le panier inférieur : par exemple les casseroles, poêles, couvercles, plats et bols de service, comme indiqué dans l'illustration ci-dessous. Il est préférable de placer les plats de service et les couvercles sur les côtés des paniers pour éviter de bloquer la rotation du bras de lavage supérieur.

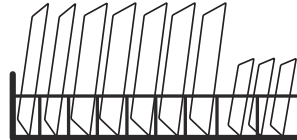

Veillez noter les points suivants :

- Les casseroles, les bols de service, etc., doivent toujours être retournés.
- Les ustensiles de cuisson profonds doivent être inclinés pour que l'eau puisse s'écouler.
- Le panier inférieur comporte des tiges repliables pour pouvoir placer des casseroles et des poêles de plus grande taille ou en plus grand nombre.

Régler le panier supérieur

La hauteur du panier supérieur peut être réglée afin de faire plus de place pour les grands ustensiles à disposer dans le panier inférieur/supérieur. La hauteur du panier supérieur peut être ajustée en plaçant les roues à différentes hauteurs sur les rails.

Les articles longs, les couverts de service, les couverts à salade et les couteaux doivent être placés sur la clayette de sorte à ne pas bloquer la rotation des bras de lavage.

Position basse



Position haute



FR

Tiroir à couverts coulissant

Il est possible de faire coulisser le tiroir à couverts vers la droite ou vers la gauche, selon les besoins.

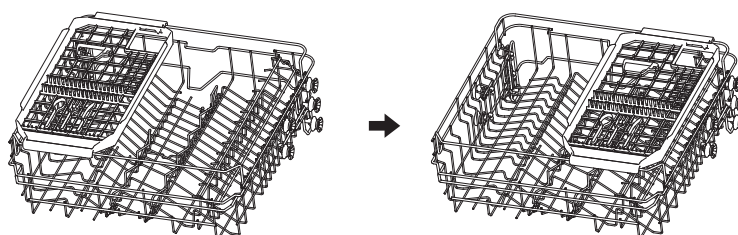

Replier les clayettes pour tasses

Pour un meilleur positionnement des casseroles et des poêles, les tiges peuvent être repliées comme indiqué dans l'illustration de droite.

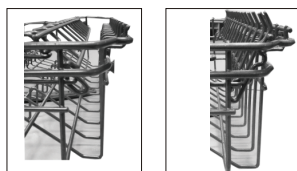

Replier les tiges du panier inférieur

Pour un meilleur positionnement des casseroles et des poêles, les tiges peuvent être repliées comme indiqué dans l'illustration de droite.



FR

Panier à couverts

Les couverts doivent être disposés dans le panier à couverts les uns à côté des autres dans des positions appropriées. Assurez-vous que les ustensiles ne sont pas collés entre eux pour obtenir de bonnes performances de lavage.



⚠ AVERTISSEMENT !

- Veillez à ce qu'aucun article ne dépasse par le bas.
- Placez toujours les ustensiles tranchants avec la pointe tranchante dirigée vers le bas !

Pour un lavage de qualité optimale, placez les couverts dans le panier en vous assurant que :

- Les couverts ne se touchent pas.
- Les couverts soient placés avec le manche vers le bas.
- Les ustensiles longs sont placés au milieu.

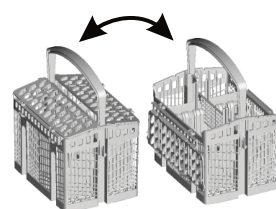





6. Programmation du lave-vaisselle



Tableau des cycles de lavage (EN60436)

Le tableau ci-dessous indique les programmes les mieux adaptés en fonction du niveau de résidus alimentaires et de la quantité de détergent nécessaire. Il fournit également diverses informations sur les programmes.

(●) signifie que le liquide de rinçage est libéré en phase de rinçage.

FR

Programme	Description du cycle	Détergent de pré-lavage/ lavage principal	Durée de fonctionnement (min)	Énergie (kWh)	Eau (l)	Liquide de rinçage
Intensif 	Prélavage Lavage (60 °C) Rinçage Rinçage (65-72 °C) Séchage	4/18g (1 ou 2 pièces)	175	1.275 - 1.385	13,9	●
Universel 	Prélavage Lavage (60 °C) Rinçage Rinçage (65-72 °C) Séchage	4/18g (1 ou 2 pièces)	150	1.185 - 1.290	13,9	●
ECO (*EN 60436)	Lavage (50 °C) Rinçage Rinçage (45°C) Séchage	4/18g (1 ou 2 pièces)	220	0.747	9.8	●
Verre 	Prélavage Lavage (45 °C) Rinçage Rinçage (50 -60°C) Séchage	4/18g (1 ou 2 pièces)	120	0.850 - 0.925	13.9	●
90 minutes 	Lavage (55 °C) Rinçage Rinçage (60 -65°C) Séchage	22g (1 pièce)	90	0.955 - 1.030	11,2	●

Programme	Description du cycle	Détergent de pré-lavage/ lavage principal	Durée de fonctionnement (min)	Énergie (kWh)	Eau (l)	Liquide de rinçage
Rapide 	Lavage (45°C) Rinçage Rinçage (45 °C)	12g (1 pièce)	30	0.584	10.3	



REMARQUE :

FR

ECO
(*EN 60436)

Ce programme est le cycle de test. Informations relatives aux tests comparatifs conformément à la norme EN60436.

les valeurs données pour les programmes autres que le programme éco ne sont qu'indicatives.

Allumer l'appareil

Lancer un cycle de lavage

1. Sortez le panier supérieur et le panier inférieur, chargez la vaisselle, puis remettez les paniers. Il est conseillé de remplir d'abord le panier inférieur, puis le panier supérieur (voir le chapitre intitulé « Charger le lave-vaisselle »).
2. Mettez du détergent (voir le chapitre « Sel, détergent et liquide de rinçage »).
3. Branchez la fiche dans une prise électrique. L'alimentation électrique est 220- 240 V CA 150 Hz et les spécifications de la prise sont 10 A 250 V CA. Vérifiez que le robinet d'alimentation en eau est ouvert au maximum.

4. Appuyez sur le bouton Programme, le programme de lavage change dans l'ordre suivant : **ECO->Verre->90 minutes->Rapide->Intensif->Universel.**
5. Si un programme est sélectionné, le voyant correspondant s'allume. Appuyez ensuite sur le bouton **Démarrer/Pause**, le lave-vaisselle démarre.

Changer de programme...

Remarques importantes :

1. Un cycle en cours ne peut être modifié que s'il a commencé depuis peu de temps. Dans le cas contraire, il se peut que le détergent ait déjà été libéré et que l'appareil ait déjà vidangé l'eau de lavage. Dans ce cas, le distributeur de détergent doit être rempli à nouveau (voir la section intitulée « Charger le détergent »).
2. Appuyez sur le bouton Démarrer/Pause, l'appareil se met en veille. Appuyez sur le bouton Programme pendant plus de 3 secondes pour pouvoir changer et sélectionner le programme souhaité (voir la section intitulée « Lancer un cycle de lavage... »).

Ouverture automatique

Après le lavage, la porte s'ouvre automatiquement pour obtenir un meilleur effet de séchage.

FR



REMARQUE :

La porte du lave-vaisselle ne doit pas être bloquée lorsqu'elle est configurée pour une ouverture automatique.

Cela peut perturber la fonctionnalité de verrouillage de la porte.

Les programmes Rapide et Trempage ne disposent pas de la fonction Ouverture automatique.



FR



REMARQUE :

Si vous ouvrez la porte pendant un cycle de lavage, l'appareil se met en pause. Le voyant de programme s'arrête de clignoter et la sonnerie retentit toutes les minutes jusqu'à ce que vous fermiez la porte. Après avoir fermé la porte, l'appareil reprend le fonctionnement.

Si votre modèle est équipé d'une mémoire, il poursuivra et terminera le programme sélectionné après une coupure de courant.

Vous avez oublié un plat ?

Il est possible d'ajouter un plat à tout moment avant que le distributeur de détergent s'ouvre.

1. Appuyez sur le bouton Démarrer/Pause pour arrêter le lavage.
2. Ouvrez légèrement la porte.
3. Une fois le bras de lavage à l'arrêt, vous pouvez ouvrir complètement la porte.
4. Ajoutez les plats oubliés.
5. Fermez la porte
6. Appuyez sur le bouton Démarrer/Pause. Le lave-vaisselle se met en marche 10 secondes plus tard.

À la fin du cycle de lavage

Une fois le cycle de fonctionnement terminé, le lave-vaisselle sonne pendant 8 secondes, puis s'arrête. Éteignez l'appareil à l'aide du bouton Marche/Arrêt, coupez l'alimentation en eau et ouvrez la porte du lave-vaisselle. Attendez quelques minutes avant de vider le lave-vaisselle pour éviter de manipuler la vaisselle et les ustensiles encore chauds et plus susceptibles de se casser. Ils sécheront également mieux ainsi.

FR

Éteindre le lave-vaisselle

1. Éteignez le lave-vaisselle en appuyant sur le bouton Marche/Arrêt.
2. Fermez le robinet d'eau !

Ouvrez la porte avec prudence.

La vaisselle chaude est sensible aux chocs. La vaisselle doit donc refroidir environ 15 minutes avant d'être sortie de l'appareil. Ouvrez la porte du lave-vaisselle, laissez-la entrouverte et attendez quelques minutes avant de sortir la vaisselle. Cela permet à la vaisselle de refroidir et améliore le séchage.

Vider le lave-vaisselle

Il est normal que le lave-vaisselle soit mouillé à l'intérieur. Videz d'abord le panier inférieur, puis le panier supérieur. Cela permet d'éviter que de l'eau goutte du panier supérieur sur la vaisselle présente dans le panier inférieur.

⚠ AVERTISSEMENT !

Il est dangereux d'ouvrir la porte pendant le lavage, car l'eau chaude peut vous brûler.

7. Entretien et nettoyage

Systeme de filtration

FR

Le système de filtration permet d'éviter que de gros résidus alimentaires et d'autres objets pénètrent dans la pompe. Ces résidus peuvent occasionnellement boucher les filtres.

Le système de filtration se compose d'un filtre grossier, d'un filtre plat (filtre principal) et d'un micro-filtre (filtre fin).

Filtre principal 1

Les particules alimentaires et les saletés bloquées par ce filtre sont pulvérisées par un jet spécial du bras de lavage inférieur et évacuées vers la vidange.

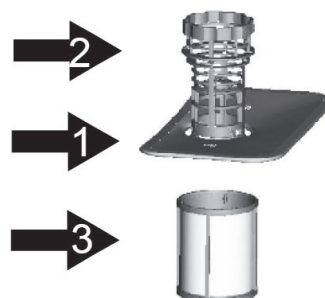

Filtre grossier 2

Les éléments plus gros, tels que les morceaux d'os ou de verre, qui peuvent boucher la vidange, sont bloqués dans le filtre grossier. Pour retirer les éléments bloqués par le filtre, pincez doucement le bouchon au sommet de ce filtre et soulevez-le.

Filtre fin 3

Ce filtre bloque les résidus alimentaires et les saletés dans la zone du collecteur pour éviter qu'ils se déposent à nouveau sur la vaisselle pendant le cycle de lavage.

Assemblage des filtres

Les filtres enlèvent efficacement les particules alimentaires de l'eau de lavage, ce qui permet de la recycler pendant le programme. Pour des performances et des résultats optimaux, les filtres doivent être nettoyés régulièrement. Pour cette raison, il est préférable d'enlever les gros résidus alimentaires bloqués dans le filtre après chaque cycle de lavage en rinçant à l'eau courante la coupelle et le filtre semi-circulaire. Pour retirer le dispositif filtrant, tirez la poignée de la coupelle vers le haut.

FR

⚠ AVERTISSEMENT !

- Le lave-vaisselle ne doit jamais être utilisé sans les filtres.
- La réinstallation incorrecte des filtres peut réduire les performances de l'appareil et endommager la vaisselle et les ustensiles.

FR

1



Étape 1 : Tournez le filtre dans le sens inverse des aiguilles d'une montre

2

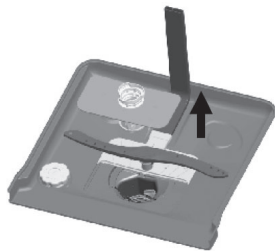

Étape 2 : Tirez le filtre vers le haut.

! REMARQUE :

Effectuez cette procédure de l'étape 2 à l'étape 1 pour retirer le système de filtration. Inversez cette procédure de l'étape 2 à l'étape 1 pour installer le système de filtration.

Remarques :

- Vérifiez que les filtres ne sont pas bouchés après chaque utilisation du lave-vaisselle.
- En dévissant le filtre grossier, vous pouvez retirer le système de filtration. Enlevez tous les résidus alimentaires et nettoyez les filtres à l'eau courante.

! REMARQUE :

Le filtre doit être intégralement nettoyé une fois par semaine.

Nettoyer le filtre

Nettoyez le filtre grossier et le filtre fin avec une brosse de nettoyage. Assemblez à nouveau les différentes pièces du système de filtration comme indiqué sur les illustrations de la page précédente et réinsérez l'ensemble du système de filtration dans le lave-vaisselle, en le positionnant correctement dans son logement et en l'appuyant vers le bas.

AVERTISSEMENT !

Lors du nettoyage des filtres, ne leur faites pas subir de chocs. Dans le cas contraire, ils risquent de se déformer et les performances de votre lave-vaisselle peuvent être réduites.

Entretien du lave-vaisselle

Le panneau de commande peut être nettoyé avec un chiffon légèrement humide.

Après le nettoyage, assurez-vous de le sécher complètement. Pour l'extérieur, utilisez une cire de bonne qualité pour appareils électroménagers.

N'utilisez jamais d'objet coupant, de tampon à récurer ou de nettoyant agressif sur les différentes parties du lave-vaisselle.

FR

Nettoyer la porte

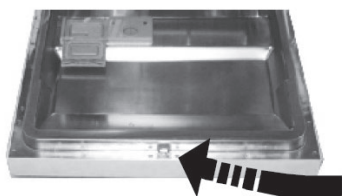

Pour nettoyer le pourtour de la porte, utilisez uniquement un chiffon doux et humecté d'eau chaude.

Pour éviter la pénétration d'eau dans le système de verrouillage de la porte et les composants électriques, n'utilisez jamais de nettoyeur à pulvériser.

FR

! AVERTISSEMENT !

- N'utilisez jamais de produit nettoyant en spray pour nettoyer le panneau de la porte, car cela peut endommager le dispositif de verrouillage de la porte et les composants électriques.
- Les agents abrasifs et certaines serviettes en papier ne doivent pas être utilisés, car ils peuvent rayer ou tacher la surface en inox.

Protection contre le gel

Prenez des mesures contre le gel pour protéger votre lave-vaisselle en hiver. Après chaque cycle de lavage, suivez les instructions suivantes :

1. Coupez l'alimentation électrique du lave-vaisselle.
2. Fermez le robinet d'alimentation en eau et débranchez le tuyau d'alimentation en eau de la vanne d'eau.
3. Vidangez l'eau du tuyau d'alimentation et de la vanne d'eau. (Utilisez une bassine pour collecter l'eau.)

4. Raccordez à nouveau le tuyau d'alimentation sur la vanne d'eau.
5. Retirez le filtre du fond de la cuve et enlevez l'eau du collecteur avec une éponge.

⚠ REMARQUE :

Si votre lave-vaisselle ne fonctionne plus à cause du gel, veuillez contacter un réparateur professionnel.

FR

Nettoyer les bras de lavage

Il est nécessaire de nettoyer régulièrement les bras de lavage, car les substances chimiques de l'eau dure peuvent obstruer les buses et bloquer les roulements des bras de lavage.

Pour démonter le bras de lavage supérieur, immobilisez l'écrou et tournez le bras dans le sens des aiguilles d'une montre pour le retirer.

Pour démonter le bras de lavage inférieur, tirez-le vers le haut. Lavez les bras de lavage à l'eau chaude savonneuse et nettoyez les buses avec une brosse souple. Remontez-les après les avoir soigneusement rincés.

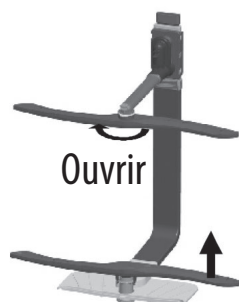

FR

Comment maintenir votre lave-vaisselle en bon état

- **Après chaque lavage**

Après chaque lavage, coupez l'alimentation en eau de l'appareil et laissez la porte légèrement entrouverte pour que l'humidité et les odeurs ne stagnent pas à l'intérieur.

- **Débranchez la fiche**

Avant de nettoyer ou d'entretenir l'appareil, débranchez toujours la fiche de la prise électrique.

- **Pas de solvants ni de produits de nettoyage abrasifs**

Ne nettoyez pas l'extérieur et les pièces en caoutchouc du lave-vaisselle avec des produits de nettoyage abrasifs ou des solvants. Utilisez uniquement un chiffon avec de l'eau chaude savonneuse. Pour retirer les taches ou les traces sur les surfaces intérieures, utilisez un chiffon légèrement humidifié avec de l'eau et un peu de vinaigre ou un produit de nettoyage spécifiquement conçu pour les lave-vaisselle.

- **Si l'appareil n'est pas utilisé pendant une longue période**

Nous vous conseillons de lancer un cycle de lavage avec le lave-vaisselle vide, puis de débrancher la fiche de la prise électrique, de couper l'alimentation en eau et de laisser la porte de l'appareil entrouverte. Cela contribue à prolonger la durée de vie des joints de porte et à empêcher la formation d'odeurs dans l'appareil.

- **Déplacer l'appareil**

Si l'appareil doit être déplacé, essayez de le maintenir en position verticale. Si cela est absolument nécessaire, vous pouvez le coucher sur le dos.

- **Joints**

L'un des facteurs entraînant la formation d'odeurs dans le lave-vaisselle est le fait que des aliments restent coincés dans les joints. Nettoyez régulièrement les joints avec une éponge humide pour éviter ce problème.

FR

8. Instructions d'installation

Positionner l'appareil

Placez l'appareil à l'emplacement souhaité. Sa face arrière doit être placée contre le mur derrière lui et ses côtés doivent être placés le long des murs ou des meubles adjacents. Le lave-vaisselle est équipé d'un tuyau d'alimentation en eau et d'un tuyau de vidange qui peuvent être placés sur le côté gauche ou droit pour faciliter l'installation.

Mise à niveau de l'appareil

Une fois le lave-vaisselle positionné pour la mise à niveau, sa hauteur peut être modifiée en réglant le niveau des pieds à visser.

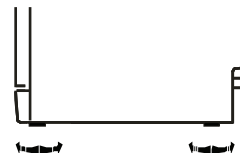

À propos du branchement électrique

⚠ AVERTISSEMENT !

Pour votre sécurité :

FR

- N'utilisez pas de rallonge électrique ou d'adaptateur avec cet appareil.
- Ne retirez jamais et ne coupez jamais le connecteur de terre
- du cordon d'alimentation.

Spécifications électriques

Lisez la plaque signalétique de l'appareil pour connaître la tension nominale et branchez le lave-vaisselle à une alimentation électrique appropriée. Utilisez un fusible requis de 10 Ampères, un fusible temporisé ou un disjoncteur recommandé et prévoyez un circuit électrique dédié pour alimenter uniquement cet appareil.

⚠ **Vérifiez qu'une mise à la terre appropriée est présente avant utilisation.**

Branchement électrique

Vérifiez que la tension et la fréquence de l'alimentation électrique correspondent à celles indiquées sur la plaque signalétique de l'appareil. Branchez la fiche de l'appareil exclusivement dans une

prise électrique correctement mise à la terre. Si la prise électrique sur laquelle l'appareil doit être branché ne correspond pas à la fiche, faites changer la prise au lieu d'utiliser un adaptateur ou un système similaire, car cela peut provoquer une surchauffe et des brûlures.

Raccordement à l'eau

Raccordement à l'eau froide

Raccordez le tuyau d'alimentation en eau froide à un raccord fileté de 1,9 cm (3/4") et veillez à ce qu'il soit bien serré.

Si les tuyaux d'eau sont neufs ou s'ils n'ont pas été utilisés depuis longtemps, faites couler l'eau pour vérifier qu'elle est claire.

Cette précaution est nécessaire pour éviter le risque d'obstruction de l'arrivée d'eau et de dommages à l'appareil.

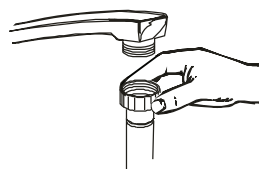

FR

⚠ AVERTISSEMENT ! Veuillez refermer le robinet d'eau après utilisation.

Raccordement du tuyau de vidange

Insérez le tuyau de vidange dans une conduite d'évacuation d'un diamètre minimum de 40 mm ou laissez-le pendre dans un évier, en veillant à ce qu'il ne soit ni plié ni écrasé. Le haut du tuyau doit se trouver à une hauteur inférieure à 1000 mm.

⚠ VEUILLEZ PLACER LE TUYAU DE VIDANGE DANS LA POSITION A OU B.

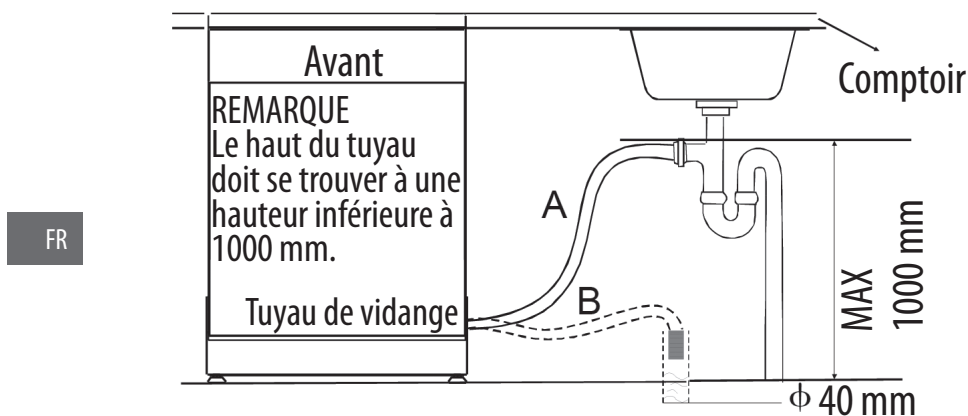

Comment vidanger un excédent d'eau des tuyaux

Si l'évier se trouve à plus de 1000 mm du sol, l'eau présente dans le tuyau ne peut pas être vidangée directement dans l'évier. Il faut alors vider l'eau restant dans les tuyaux dans une bassine ou un autre récipient approprié placé hors de l'évier et plus bas que l'évier.

Sortie d'eau

Raccordez le tuyau de vidange de l'eau. Le tuyau de vidange doit être correctement raccordé afin d'éviter les fuites d'eau. Veillez à ce que le tuyau de vidange de l'eau ne soit ni plié ni pincé.

Rallonge de tuyau

Si une rallonge de tuyau est requise, utilisez impérativement un tuyau de vidange similaire. Le tuyau de rallonge ne doit pas faire plus de 4 mètres de long. Dans le cas contraire, l'efficacité de lavage du lave-vaisselle peut être réduite.

Raccordement au siphon

Le tuyau de vidange doit être à une hauteur inférieure à 1000 mm (maximum) par rapport au bas du lave-vaisselle. Le tuyau de vidange de l'eau doit être fixé.

Démarrage du lave-vaisselle

Avant de démarrer le lave-vaisselle, vérifiez les points suivants :

1. Le lave-vaisselle est d'aplomb et correctement installé/raccordé
2. La vanne d'arrivée d'eau est ouverte
3. Il n'y a aucune fuite au niveau du branchement des tuyaux
4. Les câbles sont solidement branchés
5. L'appareil est sous tension
6. Les tuyaux d'alimentation en eau et de vidange ne sont pas pliés.
7. Tous les éléments d'emballage et toutes les étiquettes ont été retirés du lave-vaisselle.

⚠ Attention :

Après l'installation, veuillez vous assurer de conserver ce manuel. Le contenu de ce manuel est très utile pour les utilisateurs.

9. Conseils de dépannage

Avant de contacter le service après-vente

Consultez les tableaux des pages suivantes, car cela peut vous éviter de faire appel au service après-vente.

FR

	Problème	Causes possibles	Que faire
 Problèmes techniques	Le lave-vaisselle ne démarre pas	Fusible grillé ou disjoncteur enclenché	Remplacez le fusible ou réarmez le disjoncteur. Débranchez tous les autres appareils branchés sur le même circuit électrique que le lave-vaisselle.
		L'appareil n'est pas sous tension	Vérifiez que le lave-vaisselle est allumé et que sa porte est bien fermée. Vérifiez que le cordon d'alimentation est correctement branché sur la prise de courant.
		La pression d'eau est faible.	Vérifiez que le tuyau d'alimentation en eau est correctement raccordé et que l'alimentation en eau est ouverte.
		La porte du lave-vaisselle n'est pas bien fermée.	Vérifiez que la porte est correctement fermée et verrouillée.
	L'eau ne s'évacue pas du lave-vaisselle.	Le tuyau de vidange est plié.	Contrôlez le tuyau de vidange.
		Le filtre est bouché	Vérifiez le filtre grossier (voir la partie intitulée « Nettoyer le filtre »).
		L'évier est bouché	Vérifiez que l'évier se vide normalement. Si le problème est dû à un évier bouché, contactez un plombier plutôt qu'un réparateur de lave-vaisselle.

	Problème	Causes possibles	Que faire
Problèmes généraux	De la mousse est présente dans la cuve	Mauvais détergent	Utilisez exclusivement du détergent spécifiquement conçu pour les lave-vaisselle afin d'éviter la formation de mousse. Si de la mousse se forme, ouvrez la porte du lave-vaisselle et attendez que la mousse se dissipe. Ajoutez environ 4 litres d'eau froide dans la cuve. Fermez et verrouillez le lave-vaisselle, puis sélectionnez n'importe quel cycle. Le lave-vaisselle commence par vidanger l'eau. Ouvrez la porte une fois la vidange terminée et vérifiez que la mousse a disparu. Si nécessaire, répétez cette opération.
		Du liquide de rinçage a été renversé.	Essuyez toujours immédiatement le liquide de rinçage renversé.
	L'intérieur de la cuve est taché	Le détergent utilisé contenait du colorant.	Vérifiez que le détergent ne contient pas de colorant.
	Les surfaces intérieures sont recouvertes d'un film blanc	Ce film est dû aux minéraux contenus dans l'eau dure.	Nettoyez l'intérieur avec une éponge humide et du détergent pour lave-vaisselle en portant des gants en caoutchouc. N'utilisez jamais de produit de nettoyage autre que du détergent pour lave-vaisselle pour éviter la formation de mousse.

FR

	Problème	Causes possibles	Que faire
	Des traces de rouille sont présentes sur les couverts	Les articles concernés ne sont pas résistants à la corrosion.	
		Aucun programme de lavage n'a été exécuté après l'ajout de sel pour lave-vaisselle. Des traces de sel sont apparues dans le cycle de lavage.	Lancez toujours le programme de lavage rapide sans aucune vaisselle dans le lave-vaisselle et sans sélectionner la fonction Turbo (le cas échéant) après avoir ajouté du sel pour lave-vaisselle.
		Le couvercle de l'adoucisseur est mal fermé	Vérifiez le couvercle. Assurez-vous qu'il est bien fermé.
Bruit	Bruit de cognement dans la cuve	Un des bras de lavage cogne contre une pièce dans un des paniers.	Interrompez le programme et repositionnez les articles gênant la rotation du bras de lavage.
	Bruit de cliquetis dans la cuve	De la vaisselle bouge dans la cuve	Interrompez le programme et repositionnez les couverts.
	Bruit de cognement dans les tuyaux d'eau	Cela peut être dû à l'installation ou à la section efficace des tuyaux.	Cela n'impacte pas le fonctionnement du lave-vaisselle. En cas de doute, contactez un plombier qualifié.

	Problème	Causes possibles	Que faire
Résultat de lavage non satisfaisant	La vaisselle n'est pas propre	La vaisselle n'a pas été correctement positionnée.	Voir les remarques dans le chapitre « Charger les paniers du lave-vaisselle ».
		Le programme n'était pas assez puissant.	Sélectionnez un programme plus intensif. Consultez le « Tableau des cycles de lavage ».
		Une quantité insuffisante de détergent a été utilisée.	Utilisez plus de détergent ou changez de détergent.
		Des articles bloquent le mouvement des bras de lavage.	Repositionnez les articles pour qu'ils ne gênent pas la rotation des bras de lavage.
		Le dispositif de filtrage au fond de la cuve n'est pas propre ou il a été incorrectement inséré. Cela peut provoquer le blocage des buses des bras de lavage.	Nettoyez et/ou installez correctement le dispositif de filtrage. Nettoyez les buses des bras de lavage. Consultez le chapitre « Nettoyer les bras de lavage ».
Résultat de lavage non satisfaisant	Les articles en verre sont recouverts d'un film blanchâtre	Cela est dû à la combinaison d'eau douce et d'un excès de détergent.	Utilisez moins de détergent si votre eau est douce et sélectionnez le cycle le plus court pour laver les articles en verre.
	Présence de marques grises ou noires sur la vaisselle	Des ustensiles en aluminium ont frotté contre la vaisselle.	Éliminez ces marques avec un produit de nettoyage légèrement abrasif.
	Détergent présent dans le distributeur	La vaisselle bloque le distributeur de détergent.	Remplacez correctement la vaisselle.

	Problème	Causes possibles	Que faire
Résultat de séchage non satisfaisant	La vaisselle ne sèche pas	La vaisselle n'a pas été correctement placée.	Chargez le lave-vaisselle en respectant les instructions.
		Il n'y a pas assez de liquide de rinçage.	Augmentez la quantité de liquide de rinçage/remplissez le distributeur de liquide de rinçage.
		La vaisselle a été sortie trop tôt.	Ne videz pas votre lave-vaisselle immédiatement après la fin du lavage. Ouvrez légèrement la porte pour laisser la vapeur s'échapper. Ne commencez à vider le lave-vaisselle qu'une fois que la vaisselle est à peine chaude au toucher. Videz d'abord le panier inférieur. Cela permet d'éviter que l'eau s'écoule de la vaisselle située dans le panier supérieur.
		Un programme inadapté a été sélectionné	Lors de l'utilisation du programme court, la température de lavage est plus basse. Cela réduit également l'efficacité de lavage. Sélectionnez un programme avec une durée de lavage plus longue.
		Utilisation de couverts au revêtement de mauvaise qualité	La vidange d'eau est plus difficile avec ces articles. Les couverts et la vaisselle de ce type ne doivent pas être lavés dans le lave-vaisselle.

Codes d'erreur

En cas de dysfonctionnement, l'appareil affiche des codes d'erreurs pour vous informer :

Codes	Significations	Causes possibles
E1	Durée d'arrivée plus longue.	Le robinet n'est pas ouvert, l'arrivée d'eau est restreinte ou la pression d'eau est trop faible.
E3	Température requise non atteinte.	Dysfonctionnement de l'élément chauffant.
E4	Débordement.	Des éléments du lave-vaisselle fuient.
E8	Problème d'orientation de la vanne de distribution.	Circuit ouvert ou rupture de la vanne de distribution.
Ed	Défaut de communication entre la carte de circuit imprimé principale et la carte de circuit imprimé de l'affichage.	Circuit ouvert ou rupture du câblage de communication.

FR

AVERTISSEMENT !

- En cas de débordement, coupez l'alimentation générale en eau avant d'appeler un réparateur.
- S'il y a de l'eau dans le fond de la cuve à cause d'un débordement ou d'une petite fuite, l'eau doit être retirée avant de redémarrer le lave-vaisselle.

Compteur d'utilisation

Quand le cordon d'alimentation est branché, mais en laissant le lave-vaisselle éteint, ouvrez la porte, appuyez sur le bouton Départ différé en le maintenant enfoncé pendant 5 secondes. L'écran du lave-vaisselle affichera le nombre d'utilisations.

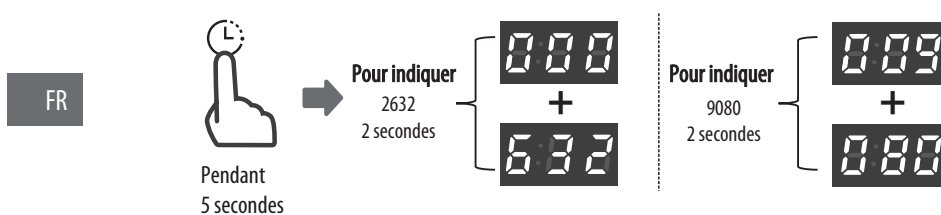

Exemple :

632 : affiche « 000 » pendant deux secondes, ensuite « 632 » pendant deux secondes, puis s'éteint.

9 080 : affiche « 009 » pendant deux secondes, ensuite « 080 » pendant deux secondes, puis s'éteint.

CHARGEMENT DES PANIERS CONFORMÉMENT À EN60436 :

1. Panier supérieur :

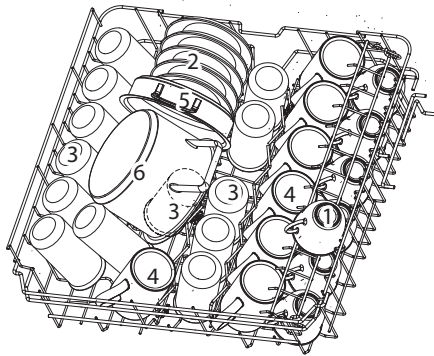

	Élément
1	Tasses
2	Soucoupes
3	Verres
4	Grandes tasses
5	Four pot
6	Petit pot

FR

2. Panier inférieur :

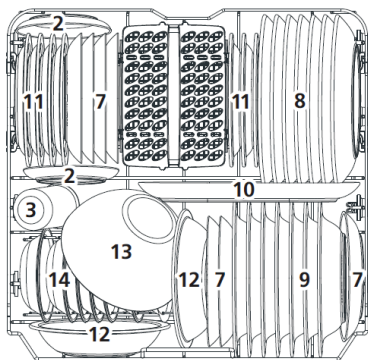

	Élément
7	Assiettes à dessert
8	Assiettes de dîner
9	Assiettes creuses
10	Plat ovale
11	Assiettes à dessert en mélamine
12	Bols en mélamine
13	Bol en verre
14	Bols à dessert
15	Panier à couverts

3. Porte-couverts :

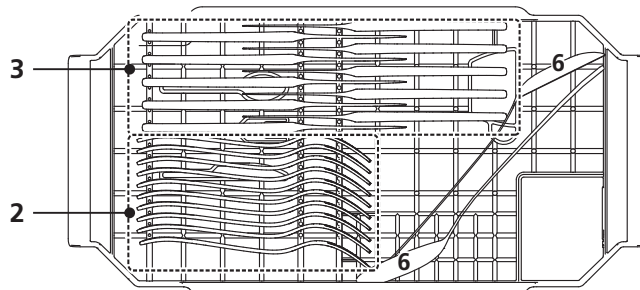

4. Panier à couverts :

→ INTÉRIEUR

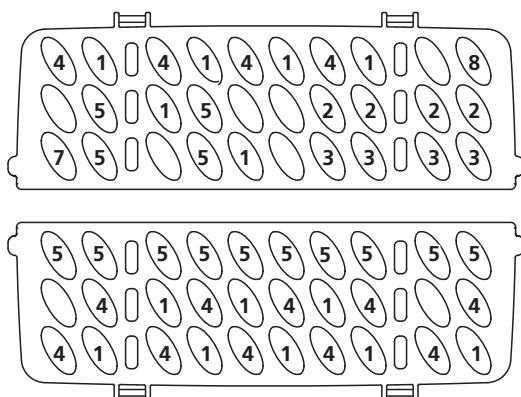

FR

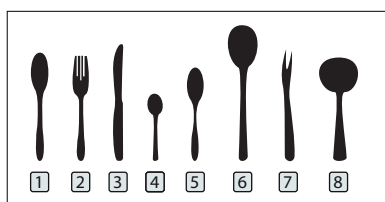

Informations relatives aux tests comparatifs conformément à la norme EN60436 Capacité : 14 couverts Position du panier supérieur : position basse Programme : Réglage ECO du liquide de rinçage : Réglage maximal de l'adoucissant : H3

	Élément
1	Cuillères à soupe
2	Fourchettes
3	Couteaux
4	Cuillères à café
5	Cuillères à dessert
6	Cuillères de service
7	Fourchette de service
8	Louche à sauce

Fiche d'information sur le produit

RÈGLEMENT DÉLÉGUÉ (UE) 2019/2017 DE LA COMMISSION en ce qui concerne l'étiquetage énergétique des lave-vaisselle ménagers

Nom du fournisseur ou marque commerciale: SABA

Adresse du fournisseur: CONFORAMA, 80 BOULEVARD DU MANDINET, 77432 CEDEX 2 MARNE LA VALLÉE, FR

Référence du modèle: DW14C44M24CBK,DW14C44M24CS,DW14C44M24CW

Paramètres généraux du produit:

Paramètre	Valeur	Paramètre	Valeur	
Capacité nominale ^{a)} (ps)	14	Dimensions en cm	Hauteur	845
			Largeur	598
			Profondeur	600
IEE ^{a)}	43,9	Classe d'efficacité énergétique ^{a)}	C	
Indice de performance de lavage ^{a)}	1,125	Indice de performance de séchage ^{a)}	1,065	
Consommation d'énergie en kWh [par cycle], sur la base du programme eco avec alimentation en eau froide. La consommation réelle d'énergie dépend des conditions d'utilisation de l'appareil.	0,747	Consommation d'eau en litres [par cycle], sur la base du programme eco. La consommation d'eau réelle dépend des conditions d'utilisation de l'appareil et de la dureté de l'eau.	9,8	
Durée du programme ^{a)} (h:min)	3:40	Type	À pose libre	
Émissions de bruit acoustique dans l'air ^{a)} Hrup (dB(A) re 1 pW)	44	Classe d'émission de bruit acoustique dans l'air ^{a)}	B	
Mode arrêt (W) (le cas échéant)	-	Mode veille (W) (le cas échéant)	0,49	
Démarrage différé (W) (le cas échéant)	1,00	Mode veille avec maintien de la connexion au réseau (W) (le cas échéant)	-	

Durée minimale de la garantie offerte par le fournisseur: 24 mois

Informations supplémentaires:

Lien internet vers le site web du fournisseur où se trouvent les informations visées à l'annexe II, point 6, du règlement (UE) 2019/2022 de la Commission www.conforama.fr

^{a)} pour le programme eco.

FR

- (a) pour le programme Eco.
 - (b) les modifications apportées à ces éléments ne doivent pas être considérées pertinentes aux fins du paragraphe 4 de l'Article 4 du règlement (UE) 2017/1369.
 - (c) si la base de données des produits génère automatiquement le contenu définitif de cette case, le fournisseur ne doit pas indiquer ces données.
- (¹) Règlement de la Commission (UE) 2019/2022 du 1er octobre 2019 définissant les exigences d'écoconception applicables aux lave-vaisselle ménagers conformément à la directive 2009/125/CE du Parlement européen et du Conseil, modifiant le règlement de la Commission (CE) n° 1275/2008 et abrogeant le règlement de la Commission (UE) n° 1016/2010 (voir la page 267 de ce Journal officiel).

Remarque : Le lave-vaisselle peut contenir jusqu'à 14 couverts, ce qui permet d'économiser de l'énergie et de l'eau lors du chargement de la vaisselle. Le programme ECO convient au nettoyage de la vaisselle normalement sale, c'est le programme le plus efficace en termes de consommation combinée d'énergie et d'eau, et qu'il est utilisé pour évaluer la conformité avec la législation de l'UE en matière d'écoconception.

Lors de l'utilisation d'un lave-vaisselle domestique conformément à ce manuel d'instructions, par rapport à l'utilisation d'un lave-vaisselle manuel, laver des couverts et des vaisselles dans un lave-vaisselle domestique consomme généralement moins d'énergie et d'eau.

Le pré-rinçage manuel de la vaisselle augmentera la consommation d'eau et d'énergie, utilisation non recommandée.

Flashez le QR code présent sur votre appareil pour accéder aux informations principales s'y rapportant.

Retrouvez également cette notice d'utilisation sur notre site internet : www.conforama.fr

10. Enlèvement des appareils ménagers usagés



La directive européenne 2012/19/UE sur les déchets d'équipements électriques et électroniques (DEEE) exige que les appareils ménagers usagés ne soient pas jetés dans le flux normal des déchets municipaux. Les appareils usagés doivent être collectés séparément afin d'optimiser le taux de valorisation et de recyclage des matériaux qui les composent, et de réduire l'impact sur la santé humaine et sur l'environnement. Le symbole de la poubelle barrée est apposé sur tous les produits pour vous rappeler les obligations de collecte sélective.

Si vous souhaitez accéder à la liste des pièces détachées et à la documentation technique de votre produit, merci de consulter notre site <https://sav-pieces.conforama.fr>. Vous pourrez y acheter des pièces détachées afin de réparer ou faire réparer votre produit.

Durée de disponibilité des pièces détachées de dépannage : 10 ans .

FR



FR



SABA est une marque Allemande née en 1923 au cœur de la forêt noire.

Pionnière dans les équipements électroniques, elle poursuit sa recherche de la qualité en proposant des produits astucieux qui vous accompagneront au quotidien.

Ce produit a été fabriqué et vendu sous la responsabilité de CONFORAMA France

SABA, et le logo SABA sont des marques utilisées sous licence par CONFORAMA France - pour plus d'informations : www.saba-brand.com

Tous autres produits, services, dénominations sociales, marques, noms commerciaux, noms de produits et logos référencés ici sont la propriété de leurs titulaires respectifs.

En cas de problème et avant de vous rendre à votre magasin Conforama, merci de contacter notre service après-vente Conforama pour les produits électrodomestiques, à l'adresse suivante :

<https://sav-client.conforama.fr>
09 69 32 05 05



Séparez les éléments avant de trier

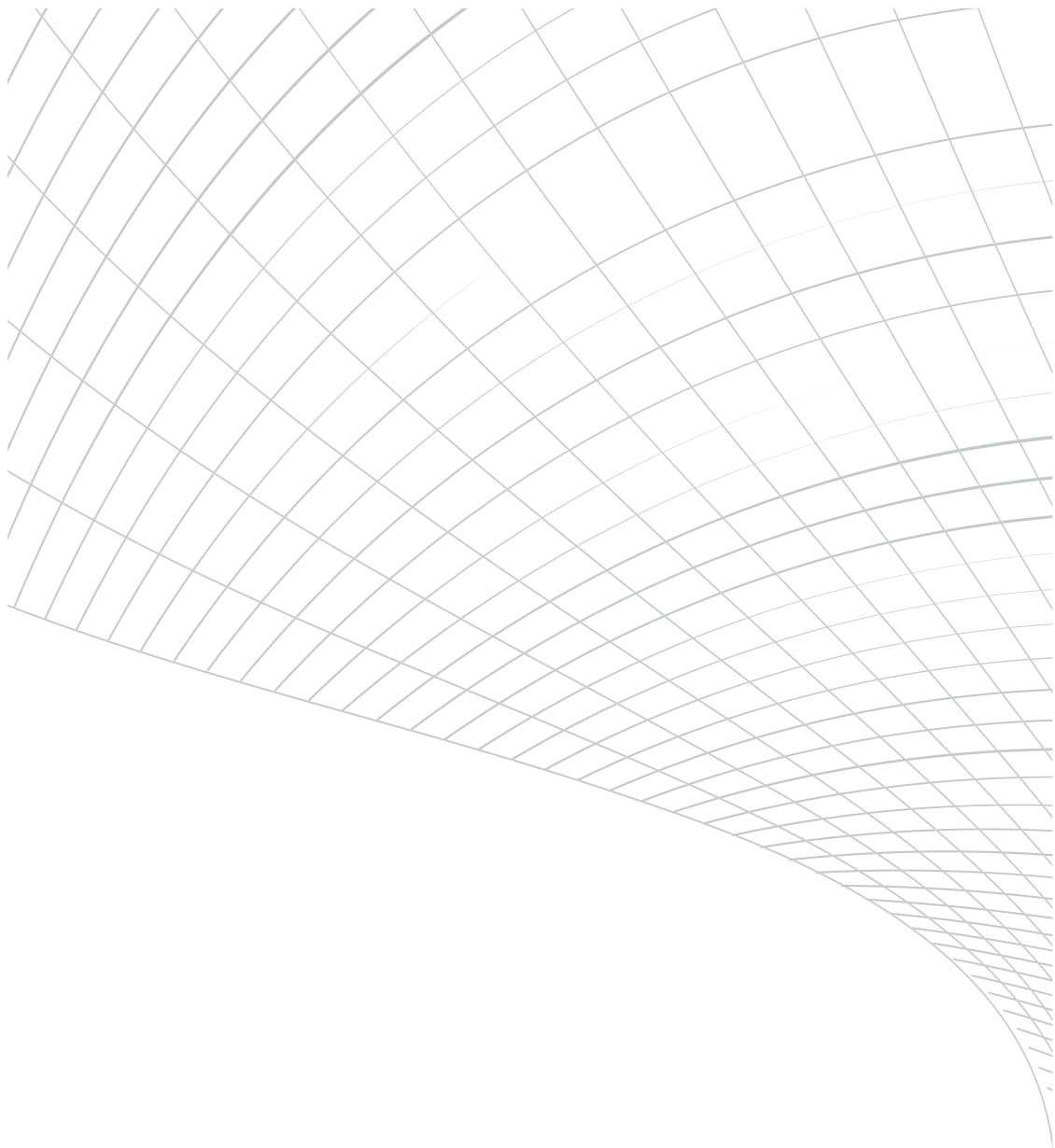

CONFORAMA France
80 Boulevard du Mandinet
LOGNES
77432 Marne la Vallée Cedex 2
FRANCE

Thank you for choosing SABA quality. This product has been developed by our team of professional and according to European regulations. In order to get the most out of your new appliance, we recommend that you read this instruction manual carefully and keep it for future reference.

TABLE OF CONTENTS

GB

1. Important safety information.	68
2. Quick operation guide	73
3. Operation Instruction	76
4. Prior using for the first time.	81
5. Loading the Dishwasher Baskets	92
6. Programming the dishwasher	98
7. Maintenance and Cleaning	102
8. Installation instruction	109
9. Troubleshooting Tips.	113
10. Disposal of old electrical appliances	123

Read this Manual



Dear Customer,

- Please carefully read this manual before using the dishwasher, it will help you to use and maintain the dishwasher properly.
- Keep it to refer to it at a later date.
- Pass it on to any subsequent owner of the appliance.

This manual contains sections on safety Instructions, Operating Instructions, Installation Instructions and Troubleshooting Tips, etc.

GB



Before Calling for Service

- To review the section on troubleshooting Tips will help you to solve some common problems by yourself .
- If you can not solve the problems by yourself, please ask for the help of professional technicians.

NOTE:

- The manufacturer, following a policy of constant development and updating of the product, may make modifications without giving prior notice.
- This user manual shall also be got from the manufacturer or responsible vendor.

1. Important safety information

WARNING!

When using your dishwasher, follow the precautions listed below:

- This appliance is intended to be used in household and similar applications such as:
 - staff kitchen areas in shops, offices and other working environments;
 - farm houses;
 - by clients in hotels, motels and other residential type environments;
 - bed and breakfast type environments.
- This appliance can be used by children aged from 8 years and above and persons with reduced physical, sensory or mental capabilities or lack of experience and knowledge if they have been given supervision or instruction concerning use of the appliance in a safe way and understand the hazards involved. Children shall not play with the appliance. Cleaning and user maintenance shall not be made by children without supervision.
- This appliance is not intended for use by persons (including children) with reduced physical, sensory or mental capabilities, or lack of experience and knowledge, unless they have been given supervision or instruction concerning use of the appliance by a person responsible for their safety.

GB

- This appliance is for indoor use only, for household use only.
- To protect against the risk of electrical shock, do not immerse the unit, cord or plug in water or other liquid.
- Please unplug before cleaning and maintenance the appliance.
- Use a soft cloth moisten with mild soap, and then use a dry cloth to wipe it again.



EARTHING INSTRUCTIONS

GB

- This appliance must be earthed. In the event of a malfunction or breakdown, earthing will reduce the risk of an electric shock by providing a path of least resistance of electric current. This appliance is equipped with a cord having an equipment-earthing conductor and a grounding plug.
- The plug must be plugged into an appropriate outlet that is installed and earthed in accordance with all local codes and ordinances.
- Improper connection of the equipment-earthing conductor can result in the risk of an electric shock.
- Check with a qualified electrician or service representative if you are in doubt whether the appliance is properly grounded.
- Do not modify the plug provided with the appliance; If it does not fit the outlet.
- Have a proper outlet installed by a qualified electrician.
- Open the door very carefully if the dishwasher is operating, there is a risk of water squirting out.
- Do not place any heavy objects on or stand on the door when it is open. The appliance could tip forward.

- When loading items to be washed:
 - 1) Locate sharp items so that they are not likely to damage the door seal;
 - 2) Warning: Knives and other utensils with sharp points must be loaded in the basket with their points down or placed in a horizontal position.
- Check that the detergent powder is empty after completion of the wash cycle.
- Do not wash plastic items unless they are marked dishwasher safe or the equivalent.
- For plastic items not so marked, check the manufacturer's recommendations.
- Use only detergent and rinse additives designed for an automatic dishwasher.
- Never use soap, laundry detergent, or hand washing detergent in your dishwasher.
- Children should be supervised to ensure that they do not play with the appliance.
- The door should not be left open, since this could increase the risk of tripping.

If the supply cord is damaged, it must be replaced by the manufacturer or its service agent or a similarly qualified person in order to avoid a hazard.
- During installation, the power supply must not be excessively or dangerously bent or flattened.
- Do not tamper with controls.
- The appliance is to be connected to the water mains using new hose sets and that old hose-sets should not be reused.

GB

- The maximum number of place settings to be washed is 14.
- The maximum permissible inlet water pressure is 1 MPa.
- The minimum permissible inlet water pressure is 0.04MPa.
- The vent openings must not be obstructed by carpet.
- Use only connection assemblies that comply with standard EN 61770 and recommended for that country.
- For cleaning instructions, please read the paragraph at the end of the manual.
- The door should not be left in the open position since this could present a tripping hazard.
- Regarding the instructions for installation and electric connection of the appliance, thanks to refer to the below paragraph of the manual.
- Regarding the instructions for cleaning and maintenance, thanks to refer to the below paragraph of the manual.
- Regarding the information pertaining to the installation, handling, servicing and disposal of the appliance, thanks to refer to the below paragraph of the manual.
- Replacing certain parts of your household electrical appliance may lead to a danger. Please ensure that you have the necessary skills and own all tools required to carry out the self-repair operations safely. Otherwise, please contact a qualified professional.
- If you need access to the list of spare parts and technical documentation for your product, please go to <https://sav-pieces.conforama.fr>. There you will be able to buy spare parts for repairing your product or having it repaired.

Disposal

- Dispose of the dishwasher packaging material correctly.
- All packaging materials can be recycled.
- Plastic parts are marked with the standard international abbreviations:

PE - for polyethylene, e.g. sheet wrapping material

PS - for polystyrene, e.g. padding material

POM - polyoxymethylene, e.g. plastic clips

PP - polypropylene, e.g. Salt filler

ABS - Acrylonitrile Butadiene Styrene, e.g. Control Panel.



! WARNING !



- Packaging material could be dangerous for children!
- For disposing of package and the appliance please go to a recycling centre. Therefore cut off the power supply cable and make the door closing device unusable.
- Cardboard packaging is manufactured from recycled paper and should be disposed in the waste paper collection for recycling.
- By ensuring this product is disposed of correctly, you will help prevent potential negative consequences for the environment and human health, which could otherwise be caused by inappropriate waste handling of this product.
- For more detailed information about recycling of this product, please contact your local city office and your household waste disposal service.
- **DISPOSAL:** Do not dispose this product as unsorted municipal waste. Collection of such waste separately for special treatment is necessary.

GB

2. Quick operation guide

For detailed operating method read the corresponding content on the instruction manual.

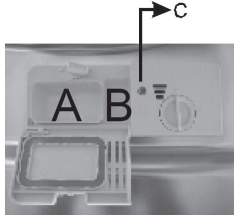
GB

<p>Switch on the appliance</p>	<p>Open the door, Press the Power switch button to switch on the appliance.</p>
<p>Fill the detergent dispenser</p>	<p>Compartment A: With each wash cycle. Compartment B: For programmes with pre-wash only. (Follow the user instructions!)</p> 
<p>Check the rinse aid level</p>	<p>Mechanical indicator C. Electric indicator on control panel (if provided).</p> 
<p>Check the regeneration salt level</p>	<p>(On models with water softener system only.) Electric indicator on control panel (if provided). If there is no salt warning light in the control panel (for some models), you can estimate when to fill the salt into the softener by the number of cycles the dishwasher has run.</p>

↓	Load the baskets	Scrape off any large amount of leftover food. Soften remnants of burnt food in pans, then load the baskets. Refer to the dishwasher loading instructions.
↓	Select a programme	Close the door; Press the Programme button until the selected programme lights up. (See the section entitled «Operation instruction»)
↓	Running the dishwasher	Turn on the water tap and press the Start/ Pause button.
⏏	Changing the programme	<ol style="list-style-type: none"> 1. A running cycle can only be modified if it has been running for a short time. Otherwise the detergent may have already been released and the water already drained. If this is the case, the detergent dispenser must be refilled. 2. Press the Start/Pause button then press the program button for more than 3 seconds to cancel the running programme. 3. Select a new programme. 4. Restart the dishwasher.

GB

<p>Add forgotten dishes in the dishwasher</p>	<ol style="list-style-type: none">1. Open the door slightly,.2. You can open the door completely until the spray arms stop.3. Add the forgotten dishes.4. Close the door, the dishwasher will start running again. <div data-bbox="917 517 1241 808"><p>! WARNING ! Open the door carefully. Hot steam may escape when the door is opened!</p></div>
<p>If the appliance is switched off during a wash cycle.</p>	<p>If the appliance is switched off during a wash cycle, when switched on again, please re-select the washing cycle and operate the dishwasher according to the original Power-on state).</p>
<p>↓</p> <p>Switch off the appliance</p>	<p>When the working cycle has finished, the buzzer of the dishwasher will sound 8 times, then stop. Turn off the appliance using the Power button. It will shut off automatically after 30 minutes without any operation.</p>
<p>↓</p> <p>Turn off the water tap, unload the baskets</p>	<p>Warning: wait a few minutes (about 15 minutes) before unloading the dishwasher to avoid handling the dishes and utensils while they are still hot and more susceptible to break. They will also dry better. Unload the appliance, starting from the lower basket.</p>

3. Operation Instruction

! IMPORTANT

To get the best performance from your dishwasher, read all operating instructions before using it for the first time.



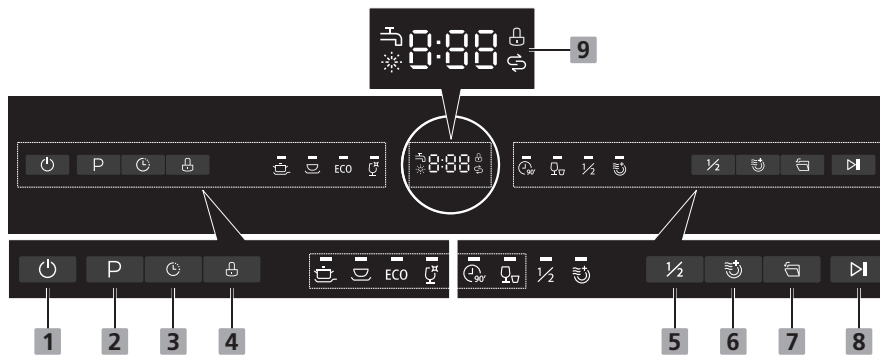

Control Panel



GB

Operation (Button)

1.	Power	Press this button to turn on your dishwasher, the screen lights up.
2.	Program indicator	 Intensive For heaviest soiled crockery, and normally soiled pots, pans, dishes etc. With dried- on food.









2.		 Universal For normally soiled loads, such as pots, plates, glasses and lightly soiled pans.
		ECO ECO This is the standard program suitable for normally soiled loads, such as pots, plates, glasses and lightly soiled pans.
		 Glass For lightly soiled crockery and glass.
		 90 Min For normally soiled loads that need quick wash.
		 Rapid A shorter wash for lightly soiled loads that do not need drying.
3.	Delay	Press this button to set the delayed hours for washing. You can delay the start of washing up to 24 hours. One press on this button delays the start of washing by one hour.

4.	Child lock	This option allows you to lock the buttons on the control panel, so children cannot accidentally start the dishwasher by pressing the buttons for 3s on the panel.
5.	Half-load	When you have about or less than half of full place settings dishware to wash, you can choose this function to save energy and water. (It can only be used with Intensive, Universal, ECO, 90 min and Glass.)
6.	Extra Drying	This function can make the drying effect better. (It can only be used with Intensive, Universal, ECO, 90 min and Glass.)
7.	Auto open	After washing, the door will open automatically to achieve better drying effect. (It can only be used with Intensive, Universal, ECO, 90 min and Glass.) Press the auto open button to open or cancel this function. The digital tube display "AO" indicates that the auto open is selected, and the digital tube display "AF" indicates that the auto open is closed.
8.	Start / Pause	To start the selected washing program or pause it when the dishwasher is working.

GB

Display

GB

9.	Warning indicator	<p> Water Faucet If the “” indicator is lit, it means that no water is reaching the dishwasher.</p> <p> Rinse Aid If the “” indicator is lit, it means the dishwasher is low on dishwasher rinse aid and requires a refill.</p> <p> Child lock If the “” indicator is lit, it means the dishwasher is low on dishwasher salt and needs to be refilled.</p> <p> Salt If the “” indicator is lit, it means the dishwasher is low on dishwasher salt and needs to be refilled.</p>
----	-------------------	--

Dishwasher Features

Front View

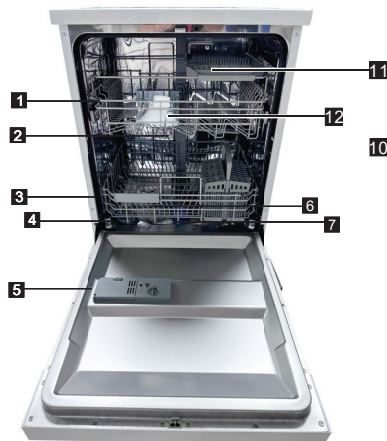

1. Upper Basket
2. Inner pipe
3. Lower Basket
4. Salt Container
5. Dispenser

Back View

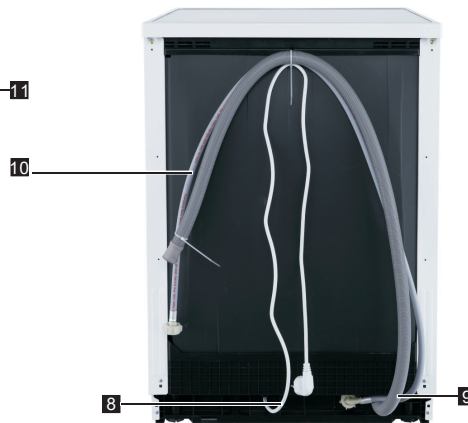

6. Spray arms
7. Filter assembly
8. Power cord
9. Drain pipe
10. Water inlet pipe
11. Sliding cutlery rack
12. Funnel

GB

4. Prior using for the first time

Before using your dishwasher for the first time:

- A. Set the water softener
- B. Add 1.5kg dishwasher salt and then full fill the salt container with water
- C. Fill the rinse aid dispenser
- D. Fill in detergent

GB

A. Water Softener

The water softener must be set manually, using the water hardness dial.

The water softener is designed to remove minerals and salts from the water, which would have a detrimental or adverse effect on the operation of the appliance.

The higher the content of these minerals and salts, the harder your water is.

The softener should be adjusted according to the hardness of the water in your area. Your local Water Authority can advise you on the hardness of the water in your area.

Adjusting Salt Consumption

The dishwasher is designed to allow for adjustment in the amount of salt consumed based on the hardness of the water used. This is intended to optimise and customise the level of salt consumption.

Please follow the steps below for adjustment in salt consumption.

1. Switch on the appliance;
2. Press the Program button for more than 5 seconds to start the water softener set model within 60seconds after the appliance was switched on (The Salt and Rinse aid warning lights will be on periodically when it gets in the set model);
3. Press the Program button to select the proper set according to your local environment, the sets will change in the following sequence: H3->H4->H5->H6->H1->H2->H3;
4. Press the Power button to end the setup model.

WATER HARDNESS				Selector Position	Salt consumption (gram/cycle)
°dH	°fH	°Clarke	mmol/l		
0~5	0~9	0~6	0~0.94	H1	0
6-11	10-20	7-14	1.0-2.0	H2	9
12-17	21-30	15-21	2.1-3.0	H3	12
18-22	31-40	22-28	3.1-4.0	H4	20
23-34	41-60	29-42	4.1-6.0	H5	30
35-55	61-98	43-69	6.1-9.8	H6	60

GB

Note: 1

$1^{\circ}\text{dH}=1.25^{\circ}\text{Clarke}=1.78^{\circ}\text{fH}=0.178\text{mmol/l}$

°dH: German degree

°fH: French degree

°Clark: British degree

Note: 2

Contact your local water board for information on the hardness of your water supply.

 **NOTE:** If your model does not have any water softener, you may skip this section.

WATER SOFTENER

The hardness of the water varies from place to place. If hard water is used in the dishwasher, deposits will form on the dishes and utensils.

The appliance is equipped with a special softener that uses a salt container specifically designed to eliminate lime and minerals from the water.

GB

B. Loading the Salt Into the Softener

Always use the salt intended for use with dishwasher.

The salt container is located beneath the lower basket and should be filled as explained in the following:

Attention!

- Only use salt specifically designed for the use in dishwashers! Every other type of salt not specifically designed for the use in a dishwasher, especially table salt, will damage the water softener. In case of damages caused by the use of unsuitable salt the manufacturer does not give any warranty nor is liable for any damages caused.
- Only fill with salt just before starting one of the complete washing programs. This will prevent any grains of salt or salty water, which may have been spilled, remaining on the bottom of the machine for any period of time, which may cause corrosion.

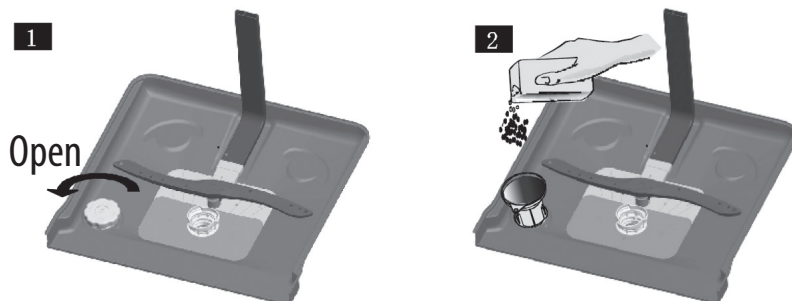

- A. After the lower basket has been removed, unscrew and remove the cap from the salt container. **1**
- B. Place the end of the funnel (supplied) into the hole and introduce about 1.5kg of dishwasher salt.
- C. Full fill the salt container with water, It is normal for a small amount of water to come out of the salt container. **2**
- D. After filling the container, screw the cap tightly back clockwise.
- E. The salt warning light will stop being after the salt container has been filled with salt.
- F. Immediately after filling the salt into the salt container, a washing program should be started (We suggest to use a short program). Otherwise the filter system, pump or other important parts of the machine may be damaged by salty water. This is out of warranty.

GB

 **NOTE:**

1. The salt container must only be refilled when the salt warning light in the control panel comes on.
Depending on how well the salt dissolves, the salt warning light may still be on even though the salt container is filled.
If there is no salt warning light in the control panel (for some Models), you can estimate when to fill the salt into the softener by the cycles that the dishwasher has run.
2. If there are spills of the salt, a soak or a rapid program should be run to remove the excessive salt.

GB

C. Fill the Rinse Aid Dispenser

Rinse Aid Dispenser

The rinse aid is released during the final rinse to prevent water from forming droplets on your dishes, which can leave spots and streaks. It also improves drying by allowing water to roll off the dishes. Your dishwasher is designed to use liquid rinse aids. The rinse aid dispenser is located inside the door next to the detergent dispenser. To fill the dispenser, open the cap and pour the rinse aid into the dispenser until the level indicator turns completely black. The volume of the rinse aid container is about 110ml.

Function of Rinse Aid

Rinse aid is automatically added during the last rinse, ensuring thorough rinsing, and spot and streak free drying.

Attention!

Only use branded rinse aid for dishwasher. Never fill the rinse aid dispenser with any other substances (e.g. Dishwasher cleaning agent, liquid detergent). This would damage the appliance.

When to Refill the Rinse Aid Dispenser

If there is no rinse-aid warning light in the control panel, you can estimate the amount from the colour of the optical level indicator **C** located next to the cap.

When the rinse-aid container is full, the whole indicator will be dark. As the rinse-aid diminishes, the size of the dark dot decreases. You should never let the rinse aid level fall 1/4 full. As the rinse aid diminishes, the size of the black dot on the rinse aid level indicator changes, as illustrated below.

GB

- Full
- ◐ 3/4 full
- ◑ 1/2 full
- ◒ 1/4 full - Should refill to eliminate spotting
- Empty

C (Rinse-Aid indicator)

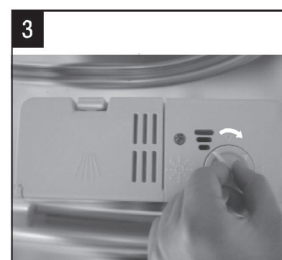
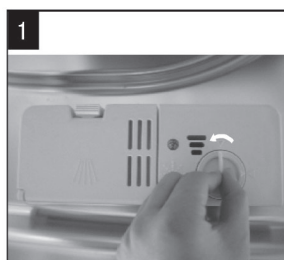
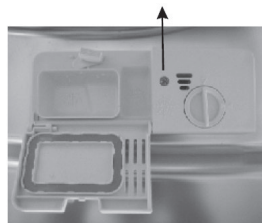

1. To open the dispenser, turn the cap to the “open” (left) arrow and lift it out.
2. Pour the rinse aid into the dispenser, being careful not to overfill.
3. Replace the cap by inserting it aligned with “open” arrow and turning it to the closed (right) arrow.

 **NOTE:**

GB

Clean up any rinse aid spilled while during filling with an absorbent cloth to avoid excessive foaming during the next wash. Don't forget to replace the cap before you close dishwasher door.

Adjusting the rinse aid reservoir



Turn the rinse aid indicator dial to a number. The higher the number, the rinse aid the dishwasher uses. If the dishes are not drying properly or are spotted, adjust the dial to the next higher number until your dishes are spot-free. Reduce it if there are sticky whitish stains on your dishes or a bluish film on glassware or knife blades.

 NOTE:

Increase the dose if there are drops of water or lime spots on the dishes after washing.

Reduce it if there are sticky whitish stains on your dishes or a bluish film on glassware or knife blades.

D. Function of Detergent

Detergents with its chemical ingredients are necessary to remove dirt, crush dirt and transport it out of the dishwasher.

Most of the commercial quality detergents are suitable for this purpose.

GB

Attention!

Proper Use of Detergent

Use only detergent specifically made for the use in dishwashers.

Keep your detergent fresh and dry.

Don't put powdered detergent into the dispenser until you're ready to wash dishes.

Detergents

There are 3 sorts of detergents

1. With phosphate and with chlorine
2. With phosphate and without chlorine
3. Without phosphate and without chlorine

Normally new pulverised detergent is without phosphate. Thus the water softener function of phosphate is not given. In this case we recommend to fill salt in the salt container even when the hardness of water is only 6°dH.

If detergents without phosphate are used in the case of hard water often white spots appear on dishes and glasses. In this case please add more detergent to reach better results. Detergents without chlorine do only bleach a little. Strong and coloured spots will not be removed completely. In this case please choose a program with a higher temperature.

Concentrated Detergent

Based on their chemical composition, detergents can be split in two basic types:

GB

- conventional, alkaline detergents with caustic components
- low alkaline concentrated detergents with natural enzymes

Detergent Tablets

Detergent tablets of different brands dissolve at different speeds. For this reason some detergent tablets cannot dissolve and develop their full cleaning power during short programs. Therefore please use long programs when using detergent tablets, to ensure the complete removal of detergent residuals.

Detergent Dispenser

The dispenser must be refilled before the start of each wash cycle following the instructions provided in the wash cycle table. Your dishwasher uses less detergent and rinse aid than. Conventional dishwasher. Generally, only one tablespoon of detergent is needed for a normal wash load. More heavily soiled items need more detergent. Always add the detergent just before starting the dishwasher, otherwise it could get damp and will not dissolve properly.

Amount of Detergent to Use

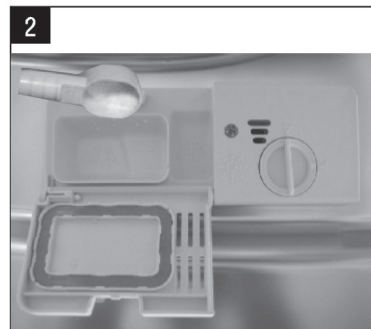
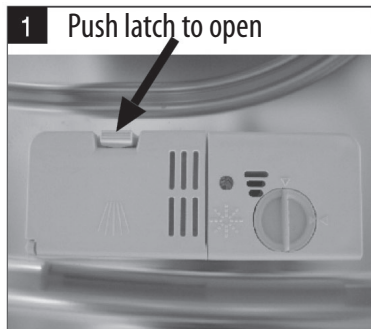

! NOTE:

- If the lid is closed: press release button. The lid will spring open.
- Always add the detergent just before starting each wash cycle.
- Only use branded detergent aid for dishwasher.

! WARNING!

Dishwasher detergent is corrosive!
Take care to keep it out of reach of children.

Fill in Detergent

Fill the detergent dispenser with detergent.

The marking indicates the dosing levels, as illustrated on the right:

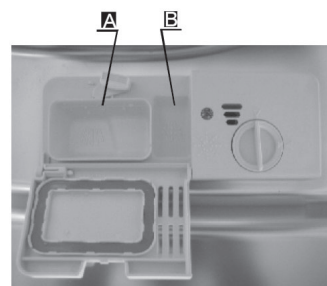

GB

A. The place of main wash cycle detergent placed.

B. The place of pre-wash cycle detergent placed.

Please observe the manufacturers dosing and storage

Recommendations as stated on the detergent packaging.

Close the lid and press until it locks in place.

If the dishes are heavily soiled, place an additional detergent dose in the pre-wash detergent chamber.

This detergent will take effect during the pre-wash phase.

GB

! NOTE:

- You find information about the amount of detergent for the single program on the last page.
- Please aware, that according to the level soiling and the specific hardness of water differences are possible.
- Please observe the manufacturer's recommendations on the detergent packaging.

5. Loading the Dishwasher Baskets

Recommendation

- Consider buying utensils which are identified as dishwasher-proof.
- Use a mild detergent that is described as 'kind to dishes'. If necessary, seek further information from the detergent manufacturers.
- For particular items, select a program with as low a temperature as possible.
- To prevent damage, do not take glass and cutlery out of the dishwasher immediately after the program has ended

GB

For washing in the dishwasher the following cutlery/dishes

Are not suitable

- Cutlery with wooden, horn china or mother-of-pearl handles
- Plastic items that are not heat resistant
- Older cutlery with glued parts that are not temperature resistant
- Bonded cutlery items or dishes
- Pewter or copper items
- Crystal glass
- Steel items subject to rusting
- Wooden platters
- Items made from synthetic fibres

Are of limited suitability

- Some types of glasses can become dull after a large number of washes
- Silver and aluminum parts have a tendency to discolour during washing
- Glazed patterns may fade if machine washed frequently

Attention before or after loading the Dishwasher Baskets

(For best performance of the dishwasher, follow these loading guidelines.

GB

Features and appearance of baskets and cutlery baskets may vary from your model.)

Scrape off any large amounts of leftover food. Soften remnants of burnt food in pans.

It is not necessary to rinse the dishes under running water.

Place objects in the dishwasher in following way:

1. Items such as cups, glasses, pots/pans, etc. are faced downwards.
2. Curved items, or ones with recesses, should be loaded aslant so that water can run off.
3. All utensils are stacked securely and can not tip over.
4. All utensils are placed in the way that the spray arms can rotate freely during washing.

 **NOTE:** Very small items should not be washed in the dishwasher as they could easily fall out of the basket.

- Load hollow items such as cups, glasses, pans etc.
With the opening facing downwards so that water cannot collect in the container or a deep base.
- Dishes and items of cutlery must not lie inside one another, or cover each other.
- To avoid damage to glasses, they must not touch.
- Load large items which are most difficult to clean into the lower basket.
- The upper basket is designed to hold more delicate and lighter dishware such as glasses, coffee and tea cups
- Long bladed knives stored in an upright position are a potential hazard!
- Long and/or sharp items of cutlery such as carving knives must be positioned horizontally in the upper basket.
- Please do not overload your dishwasher. This is important for good results and for reasonable consumption of energy.

GB

Removing the Dishes

To prevent water dripping from the upper basket into the lower basket, we recommend that you empty the lower basket first and then the upper basket.

The Method Loading Normal Dishware

Loading the Upper Basket

The upper basket is designed to hold more delicate and lighter dishware such as glasses, coffee and tea cups and saucers, as well as plates, small bowls and shallow pans (as long as they are not too dirty). Position the dishes and cookware so that they will not get moved by the spray of water.

GB

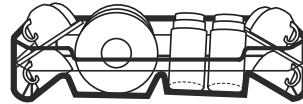

Loading the Lower Basket

We suggest that you place large items and the most difficult to clean items are to be placed into the lower basket: such as pots, pans, lids, serving dishes and bowls, as shown in the figure below. It is preferable to place serving dishes and lids on the side of the racks in order to avoid blocking the rotation of the top spray arm.

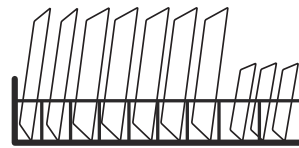

Please be reminded that:

- Pots, serving bowls, etc, must always be placed top down.
- Deep pots should be slanted to allow water to flow out.
- The Bottom Basket features folding spikes so that larger or more pots and pans can be loaded.

Adjusting the Upper Basket

The height of the upper basket can be adjusted in order to create more space for large utensils both for the upper /lower basket. The height of the upper basket can be adjusted by placing the wheels on different height of the rails. Long items, serving cutlery, salad servers and knives should be placed on the shelves so that they do not obstruct the rotation of the spray arms.

GB

Lower position

Upper position



Wheels

Sliding cutlery rack

The cutlery rack can slide to the right or left at will.

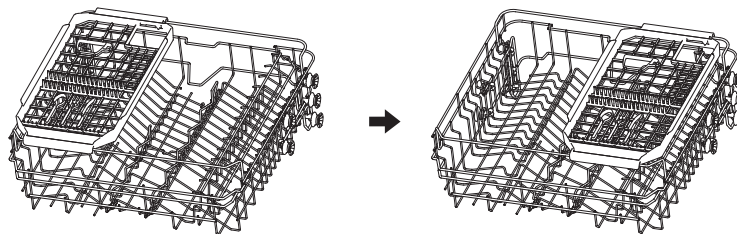

Folding back the cup shelves

For better stacking of pots and pans, the spikes can be folded down as show in the picture right.

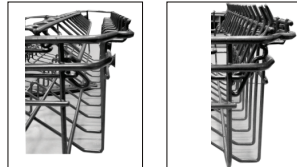

Folding Spikes of Lower Basket

For better stacking of pots and pans, the spikes can be folded down as show in the picture right.

GB



Cutlery Basket

Cutlery should be placed in the cutlery rack separately from each other in the appropriate positions, and do make sure the utensils do not nest together, this may cause bad performance.



! WARNING!

- Do not let any item extend through the bottom.
- Always load sharp utensils with the sharp point down!

For a top quality cleaning, place the silverware in the basket making sure that:

- They do not nest together.
 - Silverware is placed with the male face up.
- 97 • Long utensils in the middle.

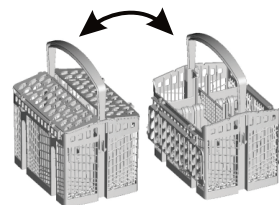





6. Programming the dishwasher

Wash Cycle Table (EN 60436)

The table below shows which programs are best for the levels of food residue on them and how much detergent is needed. It also show various information about the programs.

(●) Means: Rinse Aid is released during the rinse phase.

Program	Description Of Cycle	Detergent Pre/ Main	Running Time(min)	Energy (kWh)	Water (L)	Rinse Aid
Intensive 	Pre-wash Wash(60°C) Rinse Rinse(65-72°C) Drying	4/18g (1 or 2 pieces)	175	1.275 - 1.385	13.9	●
Universal 	Pre-wash Wash(60°C) Rinse Rinse(65-72°C) Drying	4/18g (1 or 2 pieces)	150	1.185 - 1.290	13.9	●
ECO (*EN 60436)	Wash(50°C) Rinse Rinse(45°C) Drying	22g (1 piece)	220	0.747	9.8	●
Glass 	Pre-wash Wash(45°C) Rinse Rinse(55-60°C) Drying	4/18g (1 or 2 pieces)	120	0.850 - 0.925	13.9	●
90 min 	Wash(55 °C) Rinse Rinse(60-65 °C) Drying	22g (1 piece)	90	0.955 - 1.030	11.2	●
Rapid 	Wash(45°C) Rinse Rinse(45°C)	12g (1 piece)	30	0.584	10.3	○

GB



NOTE:

ECO
(*EN 60436)

This program is the test cycle. The information for comparability test in accordance with EN60436. The values given for programmes other than the eco programme are indicative only.

Turning On the Appliance

Starting a cycle wash

GB

1. Draw out the lower and upper basket, load the dishes and push them back. It is recommended to load the lower basket first, then the upper one (see the section entitled «Loading the Dishwasher»).
2. Pour in the detergent (see the section entitled «Salt, Detergent and Rinse Aid»).
3. Insert the plug into the socket. The power supply is 220-240VAC150Hz, the specification of the socket is 10A 250VAC. Make sure that the water supply is turned on to full pressure.
4. Press the program button, the wash program will be changed as follows direction: **ECO->Glass->90min->Rapid->Intensive->Universal.**
5. If a program is selected, the response light will light. Then press the **Start/Pause** button, the dishwasher begins to start.

Auto Open

After washing, the door will open automatically to achieve better drying effect.



NOTE:

The dishwasher door must not be blocked when set to open automatically. This can disrupt door lock functionality. The rapid and soak program do not have the Auto open function.



GB

Change the Program...

Premise:

1. A cycle that is underway can only be modified if it has only been running for a short time. Otherwise, the detergent may have already been released, and the appliance may have already drained the wash water. If this is the case, the detergent dispenser must be refilled (see the section entitled «Loading the Detergent»).
2. Press the Start/Pause button, the machine will be in standby state, press the program button more than 3s then you can change the program to the desired cycle setting (see the section entitled «Starting a wash cycle...»).

! NOTE:

If you open the door during a wash cycle, the machine will pause. The program light will stop blinking and the buzzer will mooring

every minute unless you close the door. After you close the door, the machine will keep on working.

IF Your model has broken remember function, the machine will go on to finish the selected program after the power cut.

Forgot to Add a Dish ?

A forgotten dish can be added anytime before the detergent cup opens.

GB

1. Press the Start/Pause Button to stop the washing.
2. Open the door a little.
3. After the spray arms stop working, you can open the door completely.
4. Add forgotten dishes.
5. Close the door
6. Press the Start/Pause Button, the dishwasher will run after 10 seconds.

At the end of the Wash Cycle

When the working cycle has finished, the buzzer of the dishwasher will sound for 8 seconds, then stop. Turn off the appliance using the Power switch button, shut off the water supply and open the door of the dishwasher. Wait for a few minutes before unloading the dishwasher to avoid handling the dishes and utensils while they are still hot and more susceptible to breakage. They will also dry better.

Switch Off the Dishwasher

1. Switch off the dishwasher by pressing the Power button.
2. Turn off the water tap!

Open the door carefully.

Hot dishes are sensitive to knocks. The dishes should therefore be allowed to cool down around 15 minutes before removing from the appliance.

Open the dishwasher's door, leave it ajar and wait a few minutes before removing the dishes. In this way they will be cooler and the drying will be improved.

Unloading the dishwasher

It is normal that the dishwasher is wet inside.

Empty the lower basket first and then the upper one. This will avoid water dripping from the upper Basket onto the dishes in the lower one.

GB

WARNING!

It is dangerous to open the door when washing, because the hot water may scald you.

7. Maintenance and Cleaning

Filtering System

The filter prevents larger remnants of food or other objects from getting inside the pump. This residue can occasionally clog up the filters.

The filter system consists of a coarse filter, a flat (Main filter) And a microfilter (Fine filter).

Main filter 1

Food and soil particles trapped in this filter are pulverized by a special jet on the lower spray arm and washed down to drain.

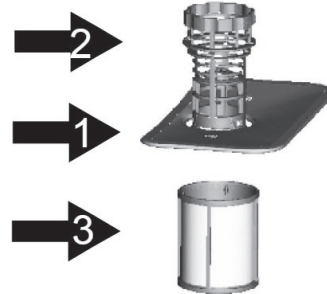

Coarse filter 2

Larger items, such as pieces of bones or glass, that could block the drain are trapped in the coarse filter. To remove the items caught by the filter, gently squeeze the tap on the top of this filter and lift out.

GB

Fine filter 3

This filter holds soil and food residues in the sump area and prevents it from being redeposit on the dishes during wash cycle.

Filter assembly

The filter efficiently removes food particles from the wash water, allowing it to be recycled during the cycle. For best performance and results, the filter must be cleaned regularly. For this reason, it is a good idea to remove the larger food particles trapped in the filter after each wash cycle by rinsing the semicircular filter and cup under running water. To remove the filter device, pull the cup handle in the upward direction.

! WARNING!

- The dishwasher must never be used without the filters.
- Improper replacement of the filter may reduce the performance level of the appliance and damage dishes and utensils.

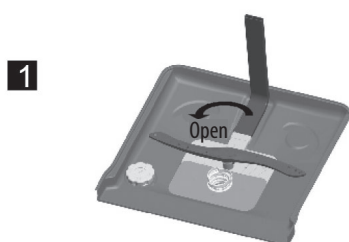

Step 1: Turn the filter in anti-clockwise direction

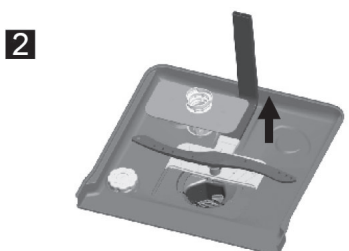

Step 2: lift the filter assy up

GB

! NOTE:

When following this procedure from step 1 to step 2, the filter system will be removed; when following it from Step 2 to Step 1, the filter system will be installed.

Remarks:

- Inspect the filters for blocking after every time the dishwasher has been used.

- By unscrewing the coarse filter, you can remove the filter system. Remove any food remnants and clean the filters under running water.

! NOTE:

The entire filter assembly should be cleaned once a week.

Cleaning the Filter

To clean the coarse filter and the fine filter, use a cleaning brush.

Reassemble the filter parts as shown in the figures on the last page and reinsert the entire assembly in the dishwasher, positioning it in its seat and pressing downwards.

GB

! WARNING!

When cleaning the filters, don't knock on them. Otherwise, the filters could be contorted and the performance of the dishwasher could be decreased.

Caring for the Dishwasher

The control panel can be cleaned by using a lightly dampened cloth.

After cleaning, make sure to dry it thoroughly.

For the exterior, use a good appliance polish wax.

Never use sharp objects, scouring pads or harsh cleaners on any part of the dishwasher.

Cleaning the Door

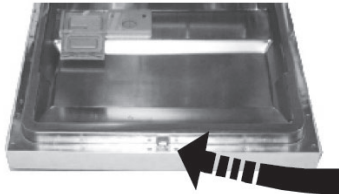

To clean the edge around the door, you should use only a soft warm, damp cloth.

To avoid penetration of water into the door lock and electrical components, do not use a spray cleaner of any kind.

WARNING!

- Never use a spray cleaner to clean the door panel as it may damage the door lock and electrical components.
- Abrasive agents or some paper towels should not be used because of the risk of scratching or leaving spots on the stainless steel surface.

GB

Protect Against Freezing

please take frost protection measures on the dishwasher in winter. Every time after washing cycles, please operate as follows:

1. Cut off the electrical power to the dishwasher.
2. Turn off the water supply and disconnect the water inlet pipe from the water valve.
3. Drain the water from the inlet pipe and water valve.
(Use a pan to gather the water)
4. Reconnect the water inlet pipe to the water valve.
5. Remove the filter at the bottom of the tub and use a sponge to soak up water in the sump.

! NOTE:

If your dishwasher cannot work because of the ice, please contact professional service persons.

Cleaning the Spray Arms

It is necessary to clean the spray arms regularly for hard water chemicals will clog the spray arm jets and bearings.

To remove the upper spray arm, hold the nut, rotate the arm clockwise to remove it.

GB

To remove the lower spray arm, pull out the spray arm upward. Wash the arms in soapy and warm water and use a soft brush to clean the jets. Replace them after rinsing them thoroughly.

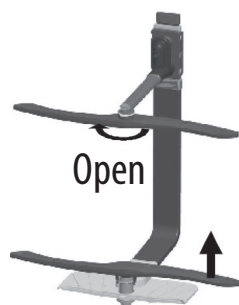

How To Keep Your Dishwasher in Shape

• **After Every Wash**

After every wash, turn off the water supply to the appliance and leave the door slightly open so that moisture and odours are not trapped inside.

- **Remove the Plug**

Before cleaning or performing maintenance, always remove the plug from the socket.

- **No Solvents or Abrasive Cleaning**

To clean the exterior and rubber parts of the dishwasher, do not use solvents or abrasive cleaning products. Only use a cloth with warm soapy water. To remove spots or stains from the surface of the interior, use a cloth dampened with water and a little vinegar, or a cleaning product made specifically for dishwashers.

- **When not in Use for a Long Time**

It is recommended that you run a wash cycle with the dishwasher empty and then remove the plug from the socket, turn off the water supply and leave the door of the appliance slightly open. This will help the door seals to last longer and prevent odours from forming within the appliance.

- **Moving the Appliance**

If the appliance must be moved, try to keep it in the vertical position. If absolutely necessary, it can be positioned on its back.

- **Seals**

One of the factors that cause odours to form in the dishwasher is food that remains trapped in the seals. Periodic cleaning with a damp sponge will prevent this from occurring.

GB

8. Installation instruction

Positioning the Appliance

Position the appliance in the desired location. The back should rest against the wall behind it, and the sides, along the adjacent cabinets or walls. The dishwasher is equipped with water supply and drain hoses that can be positioned either to the right or the left sides to facilitate proper installation.

GB

Levelling the Appliance

Once the appliance is positioned for levelling, the height of the dishwasher may be altered via adjustment of the screwing level of the feet.

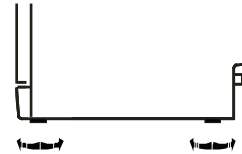

About Power Connection

! WARNING!

For personal safety:

- Do not use an extension cord or an adapter plug with this appliance.
- Do not, under any circumstances, cut or remove the earthing
- Connection from the power cord.

Electrical Requirements

Please look at the rating label to know the rating voltage and connect the dishwasher to the appropriate power supply. Use the required fuse 10 amp, time delay fuse or circuit breaker recommended and provide separate circuit serving only this appliance.

⚠ Insure proper ground exists before use

Electrical Connection

Ensure the voltage and frequency of the power being corresponds to those on the rating plate. Only insert the plug into an electrical socket which is earthed properly. If the electrical socket to which the appliance must be connected is not appropriate for the plug, replace the socket, rather than using a adaptors or the like as they could cause overheating and burns.

GB

Water Connection

Cold Water Connection

Connect the cold water supply hose to a threaded 3/4(inch) connector and make sure that it is fastened tightly in place.

If the water pipes are new or have not been used for an extended period of time, let the water run to make sure that the water is clear.

This precaution is needed to avoid the risk of the water inlet to be blocked and damage the appliance.

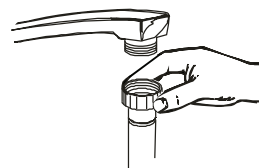

⚠ WARNING! Please close the hydrant after using.

Drain hose Connection

Insert the drain hose into a drain pipe with a minimum diameter of 40mm, or let it run into the sink, making sure to avoid bending or crimping it. The top of the hose must be less than 1000mm.

⚠ PLEASE HANG UP THE DRAIN HOSE EITHER WAY OF A, B.

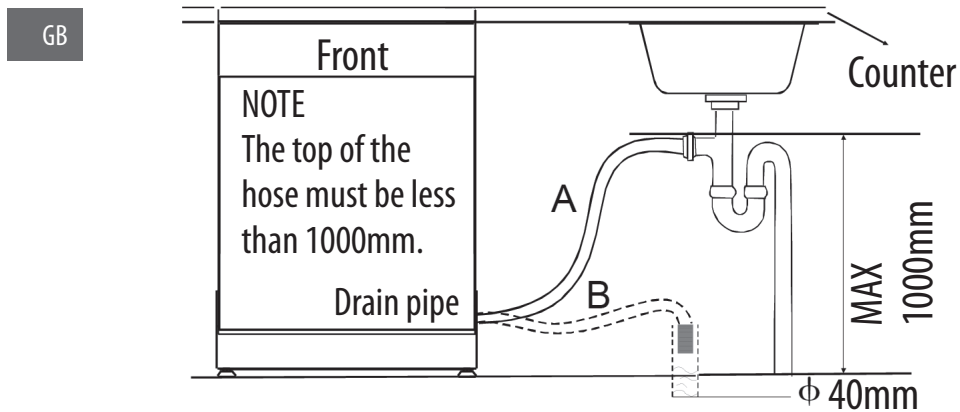

How to Drain Excess Water From Hoses

If the sink is 1000 higher from the floor, the excess water in hoses cannot be drained directly into the sink. It will be necessary to drain excess water from hoses into a bowl or suitable container that is held outside and lower than the sink.

Water Outlet

Connect the water drain hose. The drain hose must be correctly fitted to avoid water leaks. Ensure that the water drain hose is not kinked or squashed.

Extension Hose

If you need a drain hose extension, make sure to use a similar drain hose. It must be no longer than 4 metres; otherwise the cleaning effect of the dishwasher could be reduced.

Syphon Connection

The waste connection must be at a height less than 1000 mm (maximum) from the bottom of the dish. The water drain hose should be fixed .

Start of Dishwasher

The following things should be checked before starting the dishwasher.

1. The dishwasher is level and fixed properly
2. The inlet valve is open
3. There is a leakage at the connections of the conducts
4. The wires are tightly connected
5. The power is switched on
6. The inlet and drain hoses are knotted
7. All packing materials and printings should be taken out from the dishwasher

Attention:

After installation, please make sure to keep this manual.
The content of this manual is very helpful to the users.

GB

9. Troubleshooting Tips

Before Calling for Service

Review the charts on the following pages may save you from calling for service.

GB

	Problem	Possible Causes	What to Do
 Technical problems	Dishwasher doesn't start	Fuse blown, or the circuit breaker acted	Replace fuse or reset circuit breaker. Remove any other appliances sharing the same circuit with the dishwasher
		Power supply is not turned on	Make sure the dishwasher is turned on and the door is closed securely. Make sure the power cord is properly plugged into the wall socket.
		Water pressure is low	Check that the water supply is connected properly and the water is turned on.
		Door of dishwasher not properly closed.	Make sure to close the door properly and latch it.
	water not pumped or dishwasher	Kink in drain hose	Check drain hose.
		Filter clogged	Check and clean the filter (see section titled "Cleaning The Filter")
		Kitchen sink clogged	Check the kitchen sink to make sure it is draining well. If the problem is the kitchen sink not draining, you may need a plumber rather than a serviceman for dishwashers.

	Problem	Possible Causes	What to Do
General problems	Suds in the tub	Improper detergent	Use only the special dishwasher detergent to avoid suds. If this occurs, open the dishwasher and let suds evaporate. Add 1 gallon of cold water to the tub. Close and latch the dishwasher, then select any cycle. Dishwasher will drain out the water at the first step. Open the door after draining is stop and check if the suds is disappeared. Repeat if necessary.
		Spilled rinse-aid	Always wipe up rinse-aid spills immediately.
	Stained tub interior	Detergent with colourant was used	Make sure that the detergent is the one without colourant.
	White film on inside surface	Hard water minerals	To clean the interior, use a damp sponge with dishwasher detergent and wear rubber gloves. Never use any other cleaner than dishwasher detergent for the risk of foaming or suds.
	There are rust stains on cutlery	The affected items are not corrosion resistant.	
		A program was not run after dishwasher salt was added. Traces of salt have gotten into the wash cycle.	Always run the quick wash program. without any crockery in the dishwasher and without selecting the Turbo function (if present), after adding dishwasher salt.
		The lid of the softer is loose	Check the lip. Ensure the fix is fine.

GB

GB

	Problem	Possible Causes	What to Do
Noise	Knocking noise in the wash cabinet	A spray arm is knocking against an item in a basket	Interrupt the program, and rearrange the items which are obstructing the spray arm.
	Rattling noise in the wash cabinet	Items of crockery are loose in the wash cabinet	Interrupt the program, and rearrange the items of crockery.
	Knocking noise in the water pipes	This may be caused by on-site installation or the cross-section of the piping.	This has no influence on the dishwasher function. if in doubt, contact a suitably qualified plumber.
Unsatisfactory washing result	The dishes are not clean	The dishes were not loaded correctly.	See notes in "Loading the Dishwasher Baskets".
		The program was not powerful enough.	Select a more intensive program. See "Wash Cycle Table".
		Not enough detergent was dispensed.	Use more detergent, or change your detergent.
		Items are blocking the path of spray arms.	Rearrange the items so that the spray can rotate freely.
		The filter combination in the base of wash cabinet is not clean or is not correctly fitted. This may cause the spray arm jets to get blocked.	Clean and/or fit the filter combination correctly. Clean the spray arm jets. See "Cleaning the Spray Arms".

	Problem	Possible Causes	What to Do
Unsatisfactory washing result	Cloudiness on glassware	Combination of soft water and too much detergent.	Use less detergent if you have soft water and select a shortest cycle to wash the glassware and to get them clean.
	Black or gray marks on dishes	Aluminum utensils have rubbed against dishes.	Use a mild abrasive cleaner to eliminate those marks.
	Detergent left in dispenser cups	Dishes block detergent cups.	Re-loading the dishes properly.
Unsatisfactory drying result	The dishes are not drying	Improper loading	Load the dishwasher as suggested in the directions.
		Too little rinse-aid	Increase the amount of rinse-aid/ refill the rinse-aid dispenser.
		Dishes are removed too soon	Do not empty your dishwasher immediately after washing. Open the door slightly so that the steam can escape. Begin unloading the dishwasher only once the dishes are barely warm to the touch. Empty the low basket first. This prevents water from dropping off dishes in the upper basket.
		Wrong program has been selected	In short program the washing temperature is lower. This also lowers cleaning performance. Choose a program with a long washing time.
		Use of cutlery with a low-quality coating	Water drainage is more difficult with these items. Cutlery or dishes of this type are not suitable for washing in the dishwasher.

GB

Error Codes

When some malfunctions come on, the appliance will display error codes to warn you:

Codes	Meanings	Possible Causes
E1	Longer inlet time.	Faucets is not opened, or water intake is restricted, or water pressure is too low.
E3	Not reaching required temperature.	Malfunction of heating element.
E4	Overflow.	Some element of dishwasher leaks.
E8	Failure of orientation of distributary valve.	Open circuit or break of distributary valve.
Ed	Failure of communication between main PCB with display pcb.	Open circuit or break wiring for the communication.

GB

WARNING!

- If overflow occurs, turn off the main water supply before calling a service.
- If there is water in the base pan because of an overfill or small leak, the water should be removed before restarting the dishwasher.

USAGE COUNTER

When the power cord is connected, but the dishwasher is not turned on, open the door, press and hold the Delay button for 5 seconds, the dishwasher display will show the usage count.

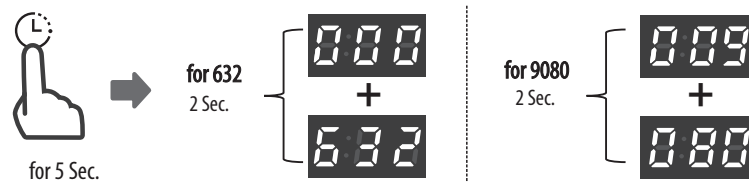

GB

Example:

632: Show "000" for two seconds, then show "632" for two seconds, at last it will be off. 9080: Show "009" for two seconds, then show "080" for two seconds, at last it will be off.

LOADING THE BASKETS ACCORDING TO EN60436:

1. Upper basket:

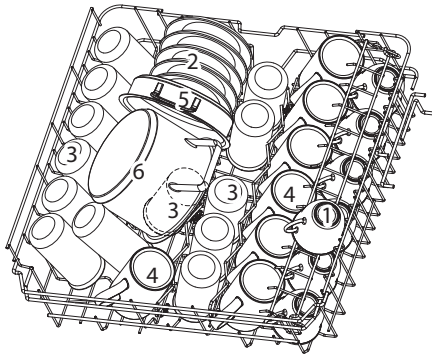

	Item
1	Cups
2	Saucers
3	Glasses
4	Mugs
5	Oven pot
6	Small pot

GB

2. Lower basket:

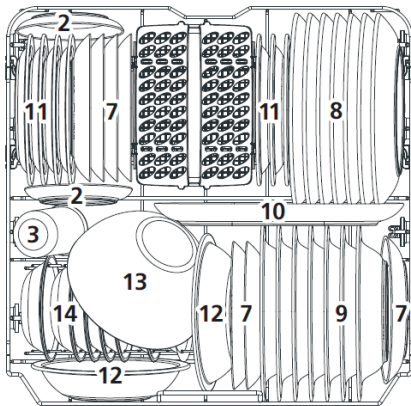

	Item
7	Dessert plates
8	Dinner plates
9	Soup plates
10	Oval platter
11	Melamine dessert plates
12	Melamine bowls
13	Glass bowl
14	Dessert bowls
15	Cutlery basket

3. Cutlery rack:

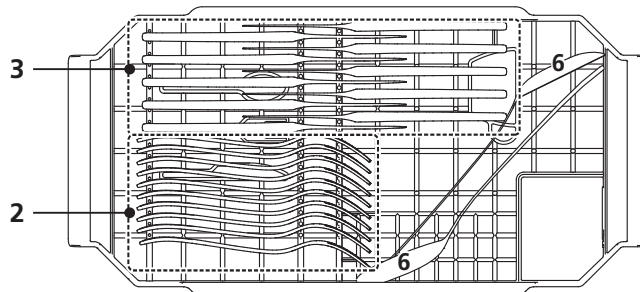

4. Cutlery basket:

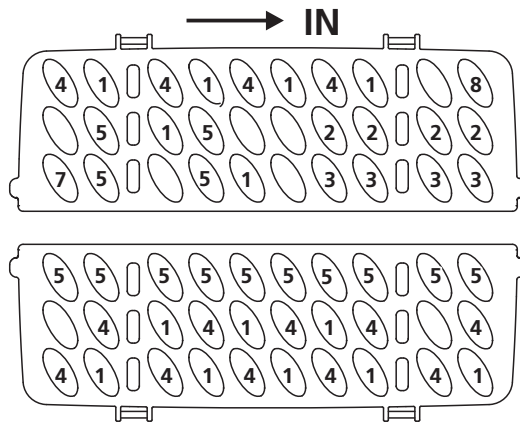

GB

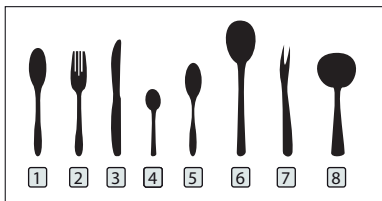

	Item
1	Soup spoons
2	Forks
3	Knives
4	Tea spoons
5	Dessert spoons
6	Serving spoons
7	Serving fork
8	Gravy ladle

Information for comparability tests in accordance with EN60436
 Capacity: 14 place settings Position of the upper basket: lower position Program: ECO Rinse aid setting: Max Softener setting: H3

Product Information Sheet

COMMISSION DELEGATED REGULATION (EU) 2019/2017 with regard to energy labelling of household dishwashers

Supplier's name or trade mark: SABA

Supplier's address: CONFORAMA, 80 BOULEVARD DU MANDINET, 77432 CEDEX 2 MARNE LA VAL-LÉE, FR

Model identifier: DW14C44M24CBK,DW14C44M24CS,DW14C44M24CW

General product parameters:

Parameter	Value	Parameter	Value	
Rated capacity ^(a) (ps)	14	Dimensions in cm	Height	845
			Width	598
			Depth	600
EEl ^(a)	43,9	Energy efficiency class ^(a)	C	
Cleaning performance index ^(a)	1,125	Drying performance index ^(a)	1,065	
Energy consumption in kWh [per cycle], based on the eco programme using cold water fill. Actual energy consumption will depend on how the appliance is used.	0,747	Water consumption in litres [per cycle], based on the eco programme. Actual water consumption will depend on how the appliance is used and on the hardness of the water.	9,8	
Programme duration ^(a) (h:min)	3:40	Type	Free-standing	
Airborne acoustical noise emissions ^(a) (dB(A) re 1 pW)	44	Airborne acoustical noise emission class ^(a)	B	
Off-mode (W) (if applicable)	-	Standby mode (W) (if applicable)	0,49	
Delay start (W) (if applicable)	1,00	Networked standby (W) (if applicable)	-	

Minimum duration of the guarantee offered by the supplier: 24 months

Additional information:

Weblink to the supplier's website, where the information in point 6 of Annex II to Commission Regulation (EU) 2019/2022 is found: www.conforama.fr

^(a) for the eco programme.

GB

(^a) for the eco program.

(^b) changes to these items shall not be considered relevant for the purposes of paragraph 4 of Article 4 of Regulation (EU) 2017/1369.

(^c) if the product database automatically generates the definitive content of this cell the supplier shall not enter these data.

(¹) Commission Regulation (EU) 2019/2022 of 1 October 2019 laying down eco design requirements for household dish-washers pursuant to Directive 2009/125/EC of the European Parliament and of the Council amending Commission Regulation (EC) No 1275/2008 and repealing Commission Regulation (EU) No 1016/2010 (see page 267 of this Official Journal).

GB

Note: loading the household dishwasher up to the 14 sets will contribute to energy and water savings on correct loading of tableware.

The ECO program is suitable to clean normally soiled tableware, for this use, it is the most efficient program in terms of its combined energy and water consumption, and that it is used to assess compliance with the EU eco-design legislation.

Pre-rinsing of tableware items leads to increased water and energy consumption and is not recommended.

Washing tableware in a dishwasher usually consumes less energy and water in the use phase than hand dishwashing when the dishwasher is used according to these instructions.

Flash the QR code on your appliance to access its main information.

This instruction book is also available on our website: www.conforama.fr

10. Disposal of old electrical appliances



European directive 2012/19/EU on Waste from Electrical and Electronic Equipment (WEEE), requires that used household appliances are not thrown into the normal municipal waste stream. Used appliances must be collected separately in order to optimize the rate of recovery and recycling of materials that compose them, and to reduce the impact on human health and on the environment. The crossed bin symbol is affixed to all the products to remind you of the obligations of separated collection.

GB

If you need access to the list of spare parts and technical documentation for your product, please go to <https://sav-pieces.conforama.fr>. There you will be able to buy spare parts for repairing your product or having it repaired. Period of availability of repair spare parts: 10 years .

CE



SABA is a German brand born in 1923 in the heart of the black forest.

Pioneers in electrical equipment, it continues its search for quality by offering smart products that will accompany you on a daily life.

This product has been manufactured and sold under the responsibility of CONFORAMA FRANCE

SABA, and the SABA logo are trademarks used under license by CONFORAMA FRANCE – further information at www.saba-brand.com.

All other products, services, companies, trademarks, trade or product names and logos referenced herein are the property of their respective owners.

GB

If you have a problem with your product, before going to your Conforama store, please get in touch with our aftersales services for electrical household appliances:

<https://sav-client.conforama.fr>

09 69 32 05 05