

LVC6C51M21W
LVC6C51M21S
LVC6C51M21BK

MANUEL D'UTILISATION

LVC6C51M21W
LVC6C51M21S
LVC6C51M21BK

Nous vous remercions d'avoir choisi la qualité FAR. Ce produit a été créé par notre équipe de professionnels et selon la réglementation européenne. Pour une meilleure utilisation de votre nouvel appareil, nous vous recommandons de lire attentivement ce manuel d'instructions et de le conserver pour toute référence ultérieure.

TABLE DES MATIÈRES

CONSIGNES DE SÉCURITÉ IMPORTANTES	FR-2
MISE AU REBUT	FR-8
INFORMATIONS TECHNIQUES	FR-10
FICHE D'INFORMATIONS PRODUIT (EN 60436).....	FR-11
GUIDE D'UTILISATION RAPIDE	FR-13
LISEZ CE MANUEL	FR-15
AVANT DE CONTACTER LE SERVICE APRÈS-VENTE	FR-15
INSTRUCTIONS D'UTILISATION.....	FR-16
AVANT LA PREMIÈRE UTILISATION.....	FR-19
CHARGER LES PANIERS DU LAVE-VAISSELLE.....	FR-32
CHARGEMENT DES PANIERS CONFORMÉMENT À EN60436	FR-36
PROGRAMMATION DU LAVE-VAISSELLE	FR-39
ENTRETIEN ET NETTOYAGE.....	FR-46
INSTRUCTIONS D'INSTALLATION.....	FR-54
SPÉCIFICATIONS ÉLECTRIQUES.....	FR-55
BRANCHEMENT DES TUYAUX DE VIDANGE.....	FR-57
CONSEILS DE DÉPANNAGE	FR-60

CONSIGNES DE SÉCURITÉ IMPORTANTES



AVERTISSEMENT !

Lors de l'utilisation de votre lave-vaisselle, respectez les précautions indiquées ci-dessous :

- Cet appareil est destiné à être utilisé dans des applications domestiques et analogues telles que :
 - dans l'espace cuisine du personnel de magasins, bureaux et autres environnements professionnels ;
 - dans des fermes ;
 - par les clients d'hôtels, de motels et d'autres types d'environnements résidentiels ;
 - dans des environnements de type chambres d'hôte.
- L'appareil doit être raccordé au réseau d'eau à l'aide de tuyaux neufs fournis avec l'appareil. Les tuyaux usagés ne doivent pas être réutilisés.
- Cet appareil peut être utilisé par des enfants à partir de 8 ans et par des personnes aux capacités physiques, sensorielles ou mentales réduites ou manquant d'expérience et de connaissances, si elles bénéficient d'une surveillance ou ont reçu des instructions relatives à l'utilisation de l'appareil en toute

sécurité et si elles comprennent les risques encourus. Les enfants ne doivent pas jouer avec l'appareil. Le nettoyage et l'entretien ne doivent pas être effectués par des enfants sans surveillance.

- **MISE EN GARDE** : Les couteaux et les autres ustensiles pointus doivent être placés dans le panier avec leur pointe vers le bas ou à l'horizontale.
- La porte ne doit pas être laissée en position ouverte, car cela peut créer un risque de Basculement.
- SI le cordon d'alimentation est endommagé, il doit être remplacé par le fabricant, son agent de réparation ou des personnes de qualification similaire afin d'éviter tout danger.
- Concernant les informations relatives à l'installation, la manipulation, l'entretien et la mise au rebut de l'appareil, veuillez consulter le paragraphe ci-dessous du manuel.
- Les ouvertures de ventilation ne doivent pas être obstruées par un tapis.
- Les appareils ne sont pas conçus pour être utilisés avec un minuteur externe ou un système de télécommande séparé.

- Pour l'installation et les branchements, veuillez consulter les chapitres : « INSTRUCTIONS D'INSTALLATION » page FR-55 et « BRANCHEMENTS » page FR-58.
- Pour l'entretien, veuillez consulter le chapitre : « ENTRETIEN ET NETTOYAGE », page FR-49.
- Nombre maximal de couverts pouvant être lavés : 6.
- La pression de l'arrivée d'eau minimale est de 0,04 MPa.
- La pression de l'arrivée d'eau maximale est de 1 MPa.
- Pour savoir <comment charger le lave-vaisselle>, veuillez consulter le chapitre « CHARGER LES PANIERS DU LAVE-VAISSELLE » page FR-36.
- Cet appareil est conçu pour une utilisation exclusivement domestique et en intérieur.
- Pour éviter tout risque de décharge électrique, n'immergez pas l'appareil, le cordon ou la fiche dans l'eau ou un autre liquide.
- Veuillez débrancher l'appareil avant de le nettoyer et de l'entretenir.

- Utilisez un chiffon doux humecté de savon doux, puis utilisez un chiffon sec pour essuyer l'appareil.
- Ouvrez la porte avec prudence si le lave-vaisselle est en marche afin d'éviter le risque de projection d'eau.
- Ne placez aucun objet lourd sur la porte et ne montez pas sur celle-ci lorsqu'elle est ouverte. Cela pourrait faire basculer l'appareil vers l'avant.
- Lors du chargement de la vaisselle à laver : Disposez les articles coupants ou pointus de sorte qu'ils ne risquent pas d'endommager le joint de la porte.
- Vérifiez que le compartiment de détergent est vide à la fin du cycle de lavage.
- Ne lavez pas d'objets en plastique sauf s'ils comportent l'indication « compatible lave-vaisselle » ou une indication équivalente.
- Pour les objets en plastique ne comportant aucune de ces indications, consultez les recommandations du fabricant.
- N'utilisez que des détergents et des additifs de rinçage conçus pour un lave-vaisselle automatique.

- N'utilisez jamais de savon, de lessive ou de liquide vaisselle dans votre lave-vaisselle.
- Les enfants doivent être surveillés pour s'assurer qu'ils ne jouent pas avec l'appareil.
- Pendant l'installation, le cordon d'alimentation ne doit pas être excessivement ou dangereusement plié ou aplati.
- Ne modifiez pas les commandes.
- Les ouvertures de ventilation ne doivent pas être obstruées par un tapis/une moquette.
- Les appareils ne sont pas conçus pour être utilisés avec un minuteur externe ou un système de télécommande séparé.



INSTRUCTIONS DE MISE À LA TERRE

- Cet appareil doit être relié à la terre. En cas de dysfonctionnement ou de panne, la mise à la terre réduit le risque de choc électrique en fournissant au courant électrique un chemin de moindre résistance. Cet appareil est

équipé d'un cordon d'alimentation muni d'un conducteur de mise à la terre et d'une fiche de mise à la terre.

- La fiche doit être branchée sur une prise appropriée installée et mise à la terre conformément aux codes et règlements locaux.
- Le raccordement incorrect du conducteur muni d'un dispositif de mise à la terre peut entraîner le risque de choc électrique.
- Consultez un électricien qualifié ou le personnel de service après-vente si vous n'êtes pas certain que l'appareil est correctement relié à la terre.
- Ne modifiez pas la fiche fournie avec l'appareil si elle ne rentre pas dans la prise.
- Faites installer une prise correcte par un électricien qualifié.

MISE AU REBUT

- Mettez les éléments d'emballage du lave-vaisselle au rebut de manière appropriée.
- Tous les éléments d'emballage peuvent être recyclés.
- Les pièces en plastique sont marquées avec les abréviations internationales standard :

PE : polyéthylène, par exemple les films d'emballage

PS : polystyrène, par exemple les éléments de rembourrage

POM : polyoxyméthylène, par exemple les clips en plastique

PP : polypropylène, par exemple le dispositif de remplissage du sel

ABS : acrylonitrile butadiène styrène, par exemple le panneau de commande.



AVERTISSEMENT !

- Les éléments d'emballage peuvent être dangereux pour les enfants !

- Pour la mise au rebut de l'emballage et de l'appareil, veuillez vous rendre dans un centre de recyclage. Par conséquent, coupez le câble d'alimentation électrique et rendez le dispositif de fermeture de la porte inutilisable.
- L'emballage en carton est fabriqué avec du papier recyclé. Il doit être jeté dans une poubelle à carton et papier pour être recyclé.
- En vous assurant que ce produit est correctement mis au rebut, vous contribuez à empêcher toute conséquence négative potentielle sur l'environnement et la santé humaine pouvant être causée par le traitement inadapté de ce produit.
- Pour en savoir plus sur le recyclage de ce produit, veuillez contacter votre municipalité et votre service de traitement des déchets ménagers.
- **MISE AU REBUT** : Ne jetez pas ce produit comme un déchet ménager non trié. Ce produit doit être collecté séparément pour être traité de manière spécifique.
- Les nouveaux tuyaux fournis avec l'appareil doivent être utilisés tandis que les anciens tuyaux ne doivent pas être réutilisés.

INFORMATIONS TECHNIQUES

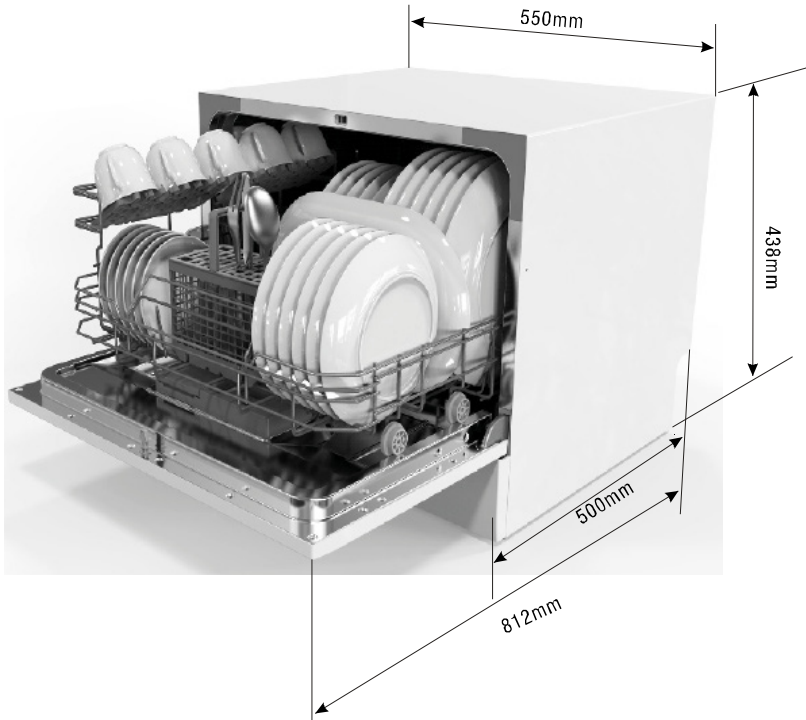

Hauteur :	438 mm
Largeur :	550 mm
Profondeur :	500 mm
Tension de la charge connectée :	AC220-240V/50Hz
Pression d'eau :	0,04 - 1,0 MPa
Alimentation électrique :	1170 - 1380 W
Capacité :	6 couverts

FICHE D'INFORMATIONS PRODUIT (EN 60436)

Nom ou marque commerciale du fournisseur :

FAR

Adresse du fournisseur (^b) : 80 Boulevard du
Mandinet Lognes 77432 Marne la Vallee Cedex 2
FRANCE

Identification du modèle : LVC6C51M21W /
LVC6C51M21S /LVC6C51M21BK

Paramètres généraux du produit :

Paramètre	Valeur	Paramètre	Valeur	
Capacité nominale (a) (ps)	6	Dimensions en cm	Hauteur	43,8
			Largeur	55,0
			Profondeur	50,0
EEI (^a)	61,9	Classe d'efficacité énergétique (^a)	F (c)	
Indice de performances de nettoyage (^a)	1,13	Indice de performances de séchage (^a)	1,07	
Consommation d'énergie en kWh [par cycle], sur la base du programme Eco à l'eau froide. La consommation d'énergie réelle dépend des conditions d'utilisation de l'appareil.	0,613	Consommation d'eau en litres [par cycle], sur la base du programme Eco. La consommation réelle d'eau dépend des conditions d'utilisation de l'appareil et de la dureté de l'eau.	6,5	
Durée du programme (^a) (h:min)	3:50	Type	Pose libre	
Émissions acoustiques aériennes (^a) (dB(A) re 1 pW)	49	Classe d'émissions acoustiques aériennes (^a)	C (c)	
Mode arrêt (W)	0,49	Mode veille (W)	N/A	
Départ différé (W) (le cas échéant)	1,00	Veille en réseau (W) (le cas échéant)	N/A	

Durée minimale de la garantie proposée par le fournisseur ^(b) :

Informations complémentaires :

Lien Web vers le site Web du fournisseur, où se trouvent les informations du point 6 de l'Annexe II au règlement de la Commission (UE) 2019/2022 ⁽¹⁾ ^(b) :

^(a) pour le programme Eco.

^(b) les modifications apportées à ces éléments ne doivent pas être considérées pertinentes aux fins du paragraphe 4 de l'Article 4 du règlement (UE) 2017/1369.

^(c) si la base de données des produits génère automatiquement le contenu définitif de cette case, le fournisseur ne doit pas indiquer ces données.





⁽¹⁾ Règlement de la Commission (UE) 2019/2022 du 1er octobre 2019 définissant les exigences d'écoconception applicables aux lave-vaisselle ménagers conformément à la directive 2009/125/CE du Parlement européen et du Conseil, modifiant le règlement de la Commission (CE) n° 1275/2008 et abrogeant le règlement de la Commission (UE) n° 1016/2010 (voir la page 267 de ce Journal officiel).

GUIDE D'UTILISATION RAPIDE

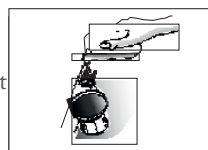
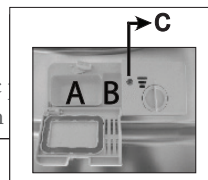
Pour connaître la méthode de fonctionnement détaillée, lisez le contenu correspondant dans le manuel d'instructions.

Allumer l'appareil	Appuyez sur le bouton Marche/Arrêt pour allumer l'appareil, ouvrez la porte.
Remplir le distributeur de détergent	<p>Compartiment A :</p> <p>Avec chaque cycle de lavage.</p> <p>Compartiment B :</p> <p>Uniquement pour les programmes avec (Respectez les instructions d'utilisation</p>
Contrôler le niveau de liquide de rinçage	<p>Indicateur mécanique C.</p> <p>Indicateur électrique du panneau de commande (le cas échéant).</p>
Vérifier le niveau de sel régénérant	<p>(Uniquement sur les modèles dotés d'un système d'adoucisseur d'eau.)</p> <p>Indicateur électrique du panneau de commande (le cas échéant).</p> <p>Si le panneau de commande ne comporte pas de voyant d'avertissement de sel (sur certains modèles), vous pouvez évaluer quand rajouter du sel dans l'adoucisseur en fonction du nombre de cycles effectués par le lave-vaisselle.</p>
Charger les paniers	Raclez et enlevez tous les gros résidus d'aliments. Faites ramollir les restes d'aliments brûlés dans les poêles et les casseroles, puis chargez les paniers. Consultez les instructions de chargement du lave-vaisselle.
Sélectionner un programme	Fermez la porte. Appuyez sur le bouton Programme jusqu'à ce que le programme sélectionné s'allume. (Voir le chapitre intitulé « Instructions d'utilisation »)



Démarrer le lave-vaisselle	Ouvrez le robinet d'eau et appuyez sur le bouton Démarrer/Pause. La machine démarre après environ 10 secondes.
 <ul style="list-style-type: none"> • Changer de programme 	<ol style="list-style-type: none"> 1. Un programme en cours ne peut être modifié que s'il a commencé depuis peu de temps. Dans le cas contraire, il se peut que le détergent ait déjà été libéré et l'eau déjà vidée. Dans ce cas, le distributeur de détergent doit être à nouveau rempli. 2. Appuyez sur le bouton Démarrer/Pause, puis appuyez sur le bouton Programme pendant plus de 3 secondes pour annuler le programme en cours. 3. Sélectionnez un nouveau programme. 4. Redémarrez le lave-vaisselle.
<ul style="list-style-type: none"> • Ajoutez la vaisselle oubliée dans le lave-vaisselle. 	<ol style="list-style-type: none"> 1. Appuyez sur le bouton Démarrer/Pause pour arrêter la machine. 2. Ouvrez la porte. 3. Ajoutez les plats oubliés. 4. Fermez la porte, puis appuyez sur le bouton Démarrer/Pause. Le lave-vaisselle redémarre après 10 secondes. <div data-bbox="759 657 963 858" style="border: 1px solid black; padding: 5px; margin-top: 10px;">  <p>AVERTISSEMENT ! Ouvrez la porte avec prudence. De la vapeur chaude peut s'échapper lorsque la porte est ouverte !</p> </div>
<ul style="list-style-type: none"> • Si le lave-vaisselle est éteint pendant un cycle de lavage. 	<ul style="list-style-type: none"> • Si l'appareil est éteint pendant un cycle de lavage, une fois rallumé, veuillez sélectionner à nouveau le cycle de lavage et faire fonctionner le lave-vaisselle conformément à l'état de mise sous tension d'origine.
 <p>Éteindre l'appareil</p>	<p>Une fois le cycle de fonctionnement terminé, le lave-vaisselle sonne 8 fois, puis s'arrête.</p> <p>Éteignez l'appareil avec le bouton Marche/Arrêt.</p> <p>Comme l'appareil est en veille, il s'éteint automatiquement après 30 minutes sans opération.</p>
 <p>Fermez le robinet d'eau et videz les paniers.</p>	<p>Avvertissement : attendez quelques minutes (environ 15 minutes) avant de vider le lave-vaisselle pour éviter de manipuler la vaisselle et les ustensiles encore chauds et plus susceptibles de se casser.</p> <p>Ils sécheront également mieux ainsi. Videz l'appareil en commençant par le panier inférieur.</p>

LISEZ CE MANUEL



Cher client,

- Veuillez lire attentivement ce manuel avant d'utiliser le lave-vaisselle. Il vous permettra de l'utiliser et de l'entretenir correctement.
- Conservez-le pour consultation ultérieure.
- Remettez-le à tout propriétaire ultérieur de l'appareil.

Ce manuel comporte des chapitres sur les consignes de sécurité, les instructions d'utilisation, les instructions d'installation, le dépannage, etc.

AVANT DE CONTACTER LE SERVICE APRÈS-VENTE



- Consulter le chapitre relatif aux conseils de dépannage vous aidera à résoudre vous-même certains problèmes courants.
- Si vous ne parvenez pas à résoudre les problèmes vous-même, veuillez demander l'avis de techniciens professionnels.

REMARQUE :

- Dans un souci constant de développement et de mise à jour du produit, le fabricant se réserve le droit d'apporter des modifications sans préavis.
- Ce manuel d'utilisation peut également être obtenu après du fabricant ou du vendeur responsable.

INSTRUCTIONS D'UTILISATION

! **IMPORTANT** Pour que les performances de votre lave-vaisselle soient optimales, lisez toutes les instructions d'utilisation avant la première utilisation.

Panneau de commande

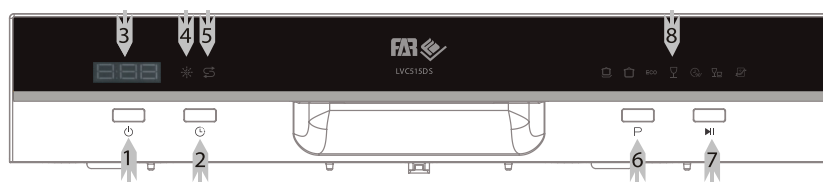

1. Bouton Marche/Arrêt : Pour mettre l'appareil sous tension/hors tension.
2. Bouton Départ différé :
 - Appuyez sur «  » pour prérégler la durée de lavage et différer le démarrage jusqu'à 24 heures.

- Chaque appui sur « ☺ » permet d'augmenter la durée du départ différé par intervalles de 1 heure.
3. Écran :
 1. État de fonctionnement du programme :
En appuyant sur « P » pour sélectionner un autre programme de lavage, l'écran affiche la durée totale de fonctionnement du programme sélectionné.
 2. Durée restante du programme : Après avoir sélectionné le programme de lavage, appuyez sur « ► », l'écran affiche alors la durée restante du programme en cours.
 3. Durée du départ différé : Appuyez sur « ☺ », la durée du départ différé est affichée à l'écran.
 4. Voyant d'avertissement du liquide de rinçage : S'allume lorsque le distributeur de liquide de rinçage doit être rempli.
 5. Voyant d'avertissement du sel : S'allume lorsque l'adoucisseur doit être rempli.
 6. Sélecteur du programme de lavage : Appuyez sur le bouton pour sélectionner les cycles de lavage.

7. Bouton Démarrer/Pause : Appuyez sur ce bouton pour lancer ou mettre en pause le lave-vaisselle.
8. Voyant lumineux du programme.

Description du lave-vaisselle

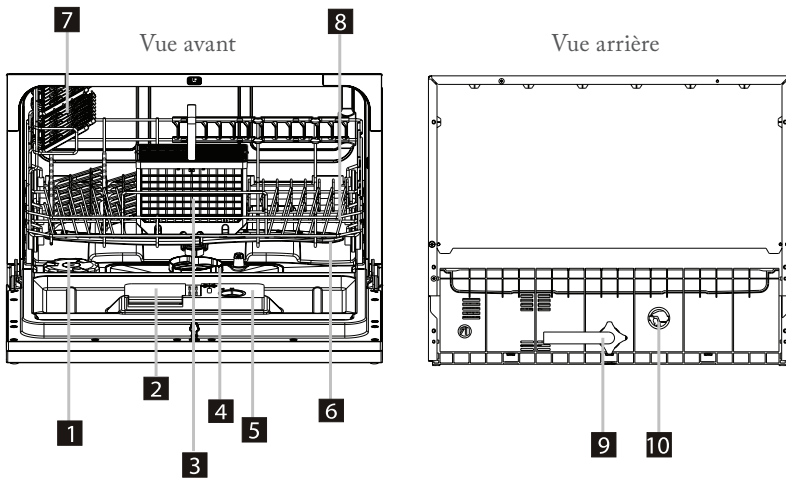

- | | |
|---------------------------------------|------------------------------------|
| 1. Réservoir de sel | 6. Bras de lavage |
| 2. Bac à détergent | 7. Clayette à tasses |
| 3. Panier à couverts | 8. Panier |
| 4. Assemblage des filtres | 9. Connecteur de tuyau d'arrivée |
| 5. Distributeur de liquide de rinçage | 10. Connecteur de tuyau de vidange |

AVANT LA PREMIÈRE UTILISATION

 **REMARQUE :** Si votre modèle ne possède pas d'adoucisseur d'eau, vous pouvez ignorer cette section.

A. Remplir l'adoucisseur de sel

Utilisez toujours du sel destiné à une utilisation avec un lave-vaisselle.

Le réservoir de sel se trouve sous le panier et doit être rempli comme suit :

Attention !

- N'utilisez que du sel spécifiquement conçu pour les lave-vaisselle ! Tous les autres types de sel non spécifiquement conçus pour les lave-vaisselle, en particulier le sel de table, endommageront l'adoucisseur d'eau. En cas de dommages causés par l'utilisation de sel non adapté, le fabricant n'accorde aucune garantie et décline toute responsabilité pour les dommages causés.
- Remplissez le réservoir de sel juste avant de démarrer l'un des programmes complets de lavage. Cela permet d'éviter que des grains de sel ou de l'eau salée renversés restent au fond de l'appareil et causent de la corrosion.

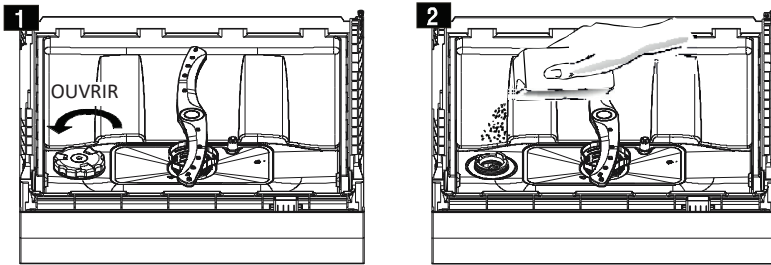

- A. Retirez le panier, puis dévissez et retirez le bouchon du réservoir de sel **1**.
- B. Avant le premier lavage, ajoutez 1 l. d'eau dans le réservoir de sel de votre appareil.
- C. Placez l'extrémité de l'entonnoir (fourni) dans le trou et mettez environ 1 kg de sel. Il est normal qu'une petite quantité d'eau déborde du réservoir de sel **2**.
- D. Après avoir rempli le réservoir, revissez fermement le bouchon en tournant dans le sens des aiguilles d'une montre.
- E. Généralement, le voyant d'avertissement du sel s'éteint quelques minutes après avoir rempli le réservoir de sel.
- F. Immédiatement après avoir rempli le réservoir de sel, un programme de lavage doit être lancé (**Un programme rapide est conseillé**). Cela permet d'éviter que le système de filtration, la pompe et d'autres pièces importantes de

l'appareil soient endommagés par l'eau salée.
Cela n'est pas couvert par la garantie.

 **REMARQUE :**

1. Remplissez le réservoir de sel uniquement si le voyant d'avertissement du sel s'allume sur le panneau de commande. Selon le niveau de dissolution du sel, le voyant d'avertissement du sel peut rester allumé même après le remplissage du réservoir de sel.
Si le panneau de commande ne comporte pas de voyant d'avertissement de sel (sur certains modèles), vous pouvez juger quand mettre du sel dans l'adoucisseur en fonction du nombre de cycles effectués par le lave-vaisselle.
2. Si du sel a été renversé, utilisez un programme Trempage ou Rapide pour éliminer l'excès de sel.

Régler la consommation de sel

Étape 1 : Accéder au statut de réglage du sel

Fermez la porte, dans les 60 secondes après la mise sous tension, appuyez sur le bouton Programme et maintenez-le enfoncé pendant 5 secondes, l'appareil passe en mode réglage.



Étape 2 : sélectionner un certain niveau de consommation de sel

Appuyez sur le bouton Programme pour sélectionner le réglage approprié en fonction de votre environnement local. Les réglages changent dans l'ordre suivant :

H1->H2->H3->H4->H5->H6 ;

Étape 3 : Quitter le statut de réglage du sel

Sans opération dans les cinq secondes, l'appareil quitte le mode défini et passe en mode veille.

Il existe 6 niveaux de consommation de sel. Il est recommandé de sélectionner le niveau en fonction du tableau ci-dessous :

Sans opération dans les cinq secondes ou appui sur le bouton Marche/Arrêt pour terminer le mode de configuration, le réglage est mémorisé par le programme.

Dureté de l'eau		Réglage de l'adoucisseur d'eau	L'affichage numérique se fige
°dH ¹⁾	mmol/l ²⁾		
0 - 5	0 - 0,9	1	H1
6 - 11	1,0 - 2,0	2	H2
12 - 17	2,1 - 3,0	3	H3
18 - 22	3,1 - 4,0	4*	H4
23 - 34	4,1 - 6,1	5	H5
35 - 55	6,2 - 9,8	6	H6

Remarque :

1. Degré allemand de mesure de la dureté de l'eau
2. millimole, unité internationale pour la dureté de l'eau

* réglage d'usine

Contactez votre fournisseur d'eau local pour obtenir des informations sur la dureté de votre eau.

B. Remplissez le distributeur de liquide de rinçage

Distributeur de liquide de rinçage

Le liquide de rinçage est libéré lors du rinçage final pour éviter que l'eau ne forme des gouttelettes sur votre vaisselle. Cela peut laisser des marques et des traînées. Il améliore également le séchage en permettant à l'eau de ne pas rester sur les plats. Votre lave-vaisselle est conçu pour utiliser des produits de rinçage liquides. Le distributeur de liquide de rinçage se trouve dans la porte, à côté du distributeur de détergent. Pour remplir le distributeur, ouvrez le bouchon et versez le liquide de rinçage dans le distributeur jusqu'à ce que l'indicateur de niveau devienne complètement noir. Le volume du distributeur de liquide de rinçage est d'environ 110 ml.

Fonction du liquide de rinçage

Le liquide de rinçage est automatiquement ajouté lors du rinçage final pour garantir un rinçage optimal et un séchage sans marques ni traînées.

Attention !

Utilisez exclusivement des liquides de rinçage de marque pour lave-vaisselle. Ne remplissez jamais le distributeur de liquide de rinçage avec

une autre substance (par exemple du détergent liquide ou du nettoyant pour lave-vaisselle). Cela endommagerait l'appareil.

Quand remplir le distributeur de liquide de rinçage

Si le panneau de commande ne comporte pas de voyant d'avertissement de liquide de rinçage, vous pouvez juger la quantité de liquide de rinçage grâce à la couleur de l'indicateur de niveau optique « C » situé près du bouchon. Lorsque le distributeur de liquide de rinçage est plein, l'indicateur est entièrement noir. Au fur et à mesure que le niveau de liquide de rinçage diminue, la taille du point noir se réduit. Veillez à ce que le liquide de rinçage ne baisse jamais sous 1/4 du niveau maximum.

Au fur et à mesure que le niveau de liquide de rinçage baisse, la taille du point noir change sur l'indicateur de niveau de liquide de rinçage, comme illustré ci-dessous.

- Plein
- 3/4 plein
- 1/2 plein
- 1/4 plein - Ajoutez du produit pour éliminer les traces
- Vide

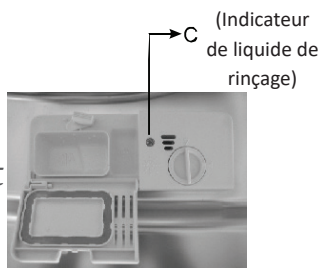



1. Pour ouvrir le distributeur, tournez le bouchon vers la flèche « ouvrir » (à gauche) et retirez-le en le soulevant.
2. Versez le liquide de rinçage dans le distributeur en veillant à ne pas le faire déborder.
3. Remettez le bouchon en l'insérant aligné avec la flèche « ouvrir » et tournez-le vers la flèche « fermer » (à droite).



REMARQUE : Si du liquide de rinçage s'est renversé pendant le remplissage, essuyez-le avec un chiffon absorbant pour éviter qu'une quantité excessive de mousse se forme lors du lavage suivant. N'oubliez pas de remettre le bouchon avant de fermer la porte du lave-vaisselle.

Régler le réservoir de liquide de rinçage

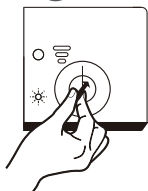

Tournez la molette de l'indicateur du liquide de rinçage sur un chiffre. Plus le chiffre est élevé, plus le lave-vaisselle utilise de liquide de rinçage.

Si la vaisselle ne sèche pas correctement ou présente des traces, tournez la manette sur le chiffre suivant jusqu'à ce que la vaisselle soit exempte de traces. Réduisez-la si des taches blanchâtres et collantes sont présentes sur la vaisselle ou si un film bleuté apparaît sur les articles en verre et les lames de couteau.

! REMARQUE :

Augmentez la dose s'il y a des gouttes d'eau ou des traces de calcaire sur la vaisselle après le lavage. Réduisez-la si des taches blanchâtres et collantes sont présentes sur la vaisselle ou si un film bleuté apparaît sur les articles en verre et les lames de couteau.

C. Fonction du détergent

Les composés chimiques des détergents sont nécessaires pour décoller, dissoudre et évacuer la saleté hors du lave-vaisselle. La plupart des détergents vendus dans le commerce conviennent à cette utilisation.

Les nouveaux détergents en poudre sont généralement sans phosphates. La fonction d'adoucisseur d'eau des phosphates n'est pas assurée. Dans ce cas, nous vous recommandons de remplir de sel le réservoir de sel même si la dureté de l'eau n'est que de 6 °dH. Si vous avez utilisé des détergents sans phosphates avec de l'eau dure, des traces blanches apparaissent généralement sur la vaisselle et les verres. Dans ce cas, ajoutez du détergent pour obtenir de meilleurs résultats. Les détergents sans chlore ne blanchissent que légèrement. Les taches tenaces et colorées ne seront pas complètement éliminées. Dans ce cas, veuillez sélectionner un programme avec une température plus élevée.

Détergent concentré

Selon leur composition chimique, les détergents peuvent être classés en deux catégories :

- détergents alcalins conventionnels avec des composants caustiques
- détergents concentrés faiblement alcalins avec des enzymes naturels

Tablettes de détergent

Les tablettes de détergent de marques différentes se dissolvent à des vitesses différentes. De ce fait,

certaines tablettes de détergent ne peuvent pas se dissoudre et développer leur capacité de lavage maximale pendant les programmes courts. Par conséquent, veuillez sélectionner des programmes longs en cas d'utilisation de tablettes de détergent, afin de garantir l'élimination complète des résidus de détergent.



REMARQUE : Les tablettes de détergent sont réservées aux modèles dotés de la fonction 3 en 1 ou du programme 3 en 1.

Bac à détergent

Le bac doit être rempli avant le démarrage de chaque cycle de lavage conformément aux instructions fournies dans le tableau des cycles de lavage. Votre lave-vaisselle utilise moins de détergent et de liquide de rinçage qu'un lave-vaisselle traditionnel. Une seule cuillère à soupe de détergent suffit généralement pour une quantité normale de vaisselle. Par ailleurs, augmentez la dose de détergent si la vaisselle est très sale. Ajoutez toujours le détergent juste avant de démarrer le lave-vaisselle. Dans le cas contraire, il pourrait devenir humide et ne pas se dissoudre correctement.

Quantité de détergent à utiliser

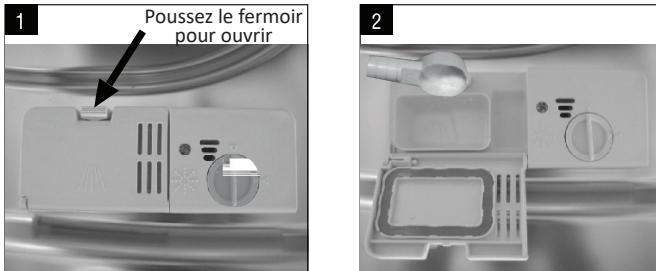

! REMARQUE :

- Si le couvercle est fermé, appuyez sur le bouton de déblocage. Le couvercle s'ouvre.
- Ajoutez toujours le détergent juste avant de lancer chaque cycle de lavage.
- Utilisez exclusivement des détergents de marque pour lave-vaisselle.

! AVERTISSEMENT !

Les détergents pour lave-vaisselle sont corrosifs !

Maintenez-les hors de portée des enfants.

Utilisation correcte du détergent

N'utilisez que des détergents spécifiquement conçus pour les lave-vaisselle. Rangez vos détergents dans un endroit frais et sec. Ne mettez pas de détergent en poudre dans le distributeur tant que vous n'êtes pas prêt à lancer le lavage.

Ajouter le détergent

Remplissez le distributeur de détergent.

Les marquages indiquent les niveaux de dosage, comme indiqué à droite :

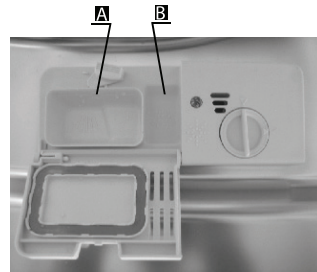

- A. Emplacement du détergent pour le cycle de lavage principal.
- B. Emplacement du détergent pour le cycle de pré-lavage.

Veillez respecter les recommandations des fabricants, inscrites sur l'emballage du détergent, pour le dosage et le stockage.

Fermez le couvercle et appuyez dessus jusqu'à ce qu'il se verrouille en place.

Si la vaisselle est très sale, mettez une dose supplémentaire de détergent dans le compartiment de détergent pour le pré-lavage. Ce détergent prendra effet pendant la phase de pré-lavage.

⚠ REMARQUE :

- Vous trouverez des informations relatives à la quantité de détergent pour chaque programme en dernière page.

- Veuillez noter que des différences sont possibles selon le niveau de saleté et la dureté de l'eau.
- Veuillez respecter les recommandations des fabricants inscrites sur l'emballage du détergent.

CHARGER LES PANIERS DU LAVE-VAISSELLE

Recommandation

- Envisagez d'acheter des ustensiles identifiés comme compatibles lave-vaisselle.
- Utilisez un détergent doux portant la mention « Non agressif pour la vaisselle ». Si nécessaire, demandez des informations complémentaires auprès des fabricants de détergents.
- Pour les articles particuliers, sélectionnez un programme avec une température basse.
- Pour éviter tout dommage, ne retirez pas les verres et les couverts du lave-vaisselle immédiatement après la fin du programme.

Concernant le lavage au lave-vaisselle, les couverts/plats suivants :

Ne sont pas adaptés

- Couverts avec poignées en bois, porcelaine ou nacre
- Articles en plastique non résistants à la chaleur
- Couverts anciens comportant des pièces collées ne résistant pas à la chaleur
- Couverts ou plats assemblés
- Articles en étain ou en cuivre
- Verres en cristal
- Articles en acier susceptibles de rouiller
- Plats en bois
- Articles en fibres synthétiques

Présentent une compatibilité limitée

- Certains types de verres peuvent ternir après de nombreux lavages
- Les pièces en argent et en aluminium ont tendance à se décolorer pendant le lavage
- Les motifs émaillés peuvent s'estomper s'ils sont fréquemment lavés au lave-vaisselle.

Précautions avant ou après le chargement des paniers du lave-vaisselle

(Pour des performances optimales du lave-vaisselle, respectez ces conseils de chargement. Les fonctions et l'apparence des paniers à vaisselle et à couverts peuvent différer de ceux de votre modèle.)

Raclez et enlevez tous les gros résidus d'aliments. Faites ramollir les restes d'aliments brûlés dans les poêles et les casseroles. Il n'est pas nécessaire de rincer les plats sous l'eau du robinet.

Placez les articles dans le lave-vaisselle de la manière suivante :

1. Les articles tels que les tasses, verres, casseroles/poêles, etc., doivent être orientés vers le bas.
2. Les articles courbés ou qui comportant des évidements doivent être placés inclinés pour que l'eau puisse s'écouler.
3. Tous les ustensiles doivent être correctement disposés sans risquer de basculer.
4. Tous les ustensiles sont placés de sorte qu'ils ne gênent pas la rotation des bras de lavage.



REMARQUE : Les très petits articles ne doivent pas être lavés au lave-vaisselle, car ils pourraient facilement tomber hors du panier.

- Articles creux tels que les tasses, les verres, les casseroles/poêles, etc. Avec l'ouverture vers le bas pour que l'eau ne s'accumule pas dans le récipient ou une base creuse.
- La vaisselle et les couverts ne doivent pas être placés les uns dans les autres, ni se recouvrir.
- Pour éviter d'endommager les verres, ils ne doivent pas se toucher.
- Placez les grands articles les plus difficiles à nettoyer dans le panier.
- Les couteaux à longue lame sont dangereux s'ils sont placés à la verticale !
- Les couverts longs et/ou tranchants, par exemple les couteaux de cuisine, doivent être placés à l'horizontale dans le panier.
- Veuillez ne pas surcharger votre lave-vaisselle. Ceci est important pour obtenir de bons résultats et pour maintenir une consommation d'énergie raisonnable.

CHARGEMENT DES PANIERS CONFORMÉMENT À EN60436

1. Panier :

avec le panier à tasses

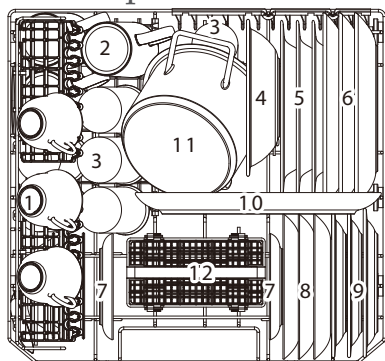

sans le panier à tasses

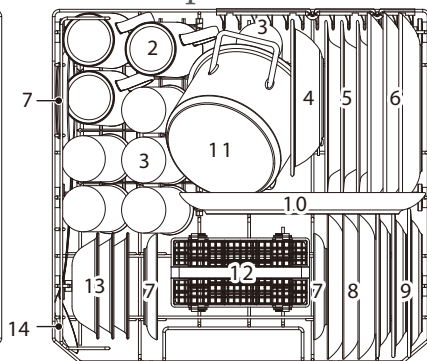

	Élément
1	Tasses
2	Grandes tasses
3	Verres
4	Bol en mélamine
5	Assiettes creuses
6	Assiettes plates
7	Soucoupes

	Élément
8	Coupes à dessert
9	Assiettes à dessert en mélamine
10	Plat ovale
11	Petite casserole
12	Panier à couverts
13	Bols à dessert
14	Cuillère de service

2. Panier à couverts :

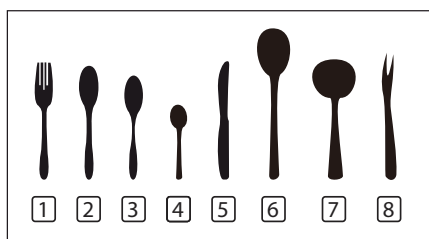
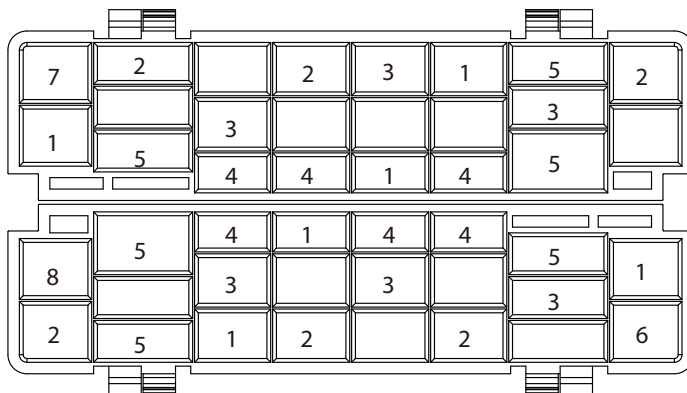

Informations relatives
aux tests comparatifs
conformément à la norme
EN60436

- Capacité : 6 couverts
- Programme : ECO
- Réglage du liquide de rinçage : Max
- Réglage de l'adoucissant : H4

	Élément
1	Fourchettes
2	Cuillères à soupe
3	Cuillères à dessert
4	Cuillères à café
5	Couteaux
6	Cuillères de service
7	Louches à sauce
8	Fourchettes de service



! AVERTISSEMENT !

Veillez à ce qu'aucun article ne dépasse par le bas.

Placez toujours les ustensiles tranchants avec la pointe tranchante dirigée vers le bas !

Pour votre sécurité et un lavage de qualité optimale, placez les couverts dans le panier :



- Les couverts ne se touchent pas.
- Placez les couverts avec le manche en bas.
- Mais placez les couteaux et les autres ustensiles potentiellement dangereux avec le manche en haut.





PROGRAMMATION DU LAVE-VAISSELLE

Tableau des cycles de lavage

Le tableau ci-dessous indique les programmes les mieux adaptés en fonction du niveau de résidus alimentaires et de la quantité de détergent nécessaire. Il fournit également diverses informations sur les programmes.

(●) Signification : Le liquide de rinçage est libéré pendant la phase de rinçage

Programme	Description du cycle	Détergent de pré lavage/ lavage principal	Durée de fonctionnement (min)	Énergie (kWh)	Eau (l)	Liquide de rinçage
 Intensif	Prélavage (50 °C) Lavage (70 °C) Rinçage (70 °C) Séchage	4/10 g	140	1,200	9,6	●
 Universel	Prélavage Lavage (60 °C) Rinçage (70 °C) Séchage	4/10 g	120	1,050	7,7	●
ECO (*EN 60436)	Prélavage Lavage (45 °C) Rinçage (65 °C) Séchage	14 g	230	0,613	6,5	●

Programme	Description du cycle	Détergent de pré-lavage/ lavage principal	Durée de fonctionnement (min)	Énergie (kWh)	Eau (l)	Liquide de rinçage
 Verre	Lavage (45 °C) Rinçage (60 °C) Séchage	14 g	75	0,650	5,8	●
 90 minutes	Lavage (65 °C) Rinçage (70 °C) Séchage	14 g	90	1,100	6,6	●
 Rapide	Lavage (40 °C) Rinçage Rinçage	12 g	30	0,500	5,8	○
 Auto-nettoyage	Lavage (70 °C) Rinçage Rinçage (65 °C) Séchage	14 g	80	0,700	5,6	●

REMARQUE :

ECO Ce programme est le cycle de test.
 (*EN 60436) Informations relatives aux tests comparatifs conformément à la norme EN 60436.

Allumer l'appareil

Lancer un cycle de lavage...

- Sortez le panier (voir la section intitulée « Charger le lave-vaisselle »).
- Mettez du détergent (voir le chapitre « Sel, détergent et liquide de rinçage »).
- Branchez la fiche dans une prise électrique. L'alimentation électrique est 220-240 V/CA 50 Hz et les spécifications de la prise sont 10 A 250 V CA.
- Vérifiez que le robinet d'alimentation en eau est ouvert au maximum.

Appuyez sur le bouton « Marche/Arrêt » puis appuyez sur le bouton Programme, le programme de lavage change dans l'ordre suivant : **ECO → Verre → 90 minutes → Rapide → Auto-nettoyage → Intensif → Universel** ; Si un programme est sélectionné, le voyant correspondant s'allume. Appuyez ensuite sur le bouton Démarrer/Pause, le lave-vaisselle démarre.

REMARQUE :



Lorsque vous appuyez sur le bouton Démarrer/Pause pour mettre en pause le lavage, l'indicateur lumineux du programme arrête de clignoter et le lave-vaisselle émet un son toutes les minutes jusqu'à ce que vous appuyiez sur le bouton Démarrer/Pause pour redémarrer.

Changer le programme...

Remarques importantes : Vous pouvez modifier le programme de lavage, lorsque le lave-vaisselle ne fonctionne que pendant une courte durée. Dans le cas contraire, il se peut que le détergent ait déjà été libéré et que l'appareil ait déjà vidangé l'eau de lavage. Dans ce cas, le distributeur de détergent doit être rempli à nouveau (voir la section intitulée « Charger le détergent »).

- Appuyez sur le bouton Démarrer/Pause pour mettre en pause l'appareil lorsque la porte est fermée. Appuyez sur le bouton Programme pendant plus de trois secondes, l'appareil se met en veille. Vous pouvez alors changer et sélectionner le programme souhaité (voir la section intitulée « Lancer un cycle de lavage... »).

REMARQUE : Si vous ouvrez la porte pendant le lavage, l'appareil se met en pause. Lorsque vous fermez la porte et appuyez sur le bouton Démarrer/Pause, l'appareil se remet en marche après 10 secondes.

Les voyants de programme indiquent l'état du lave-vaisselle :

- A. Un voyant de programme allumé -----
veille ou pause
- B. Un voyant de programme clignotant -----
marche

REMARQUE :

Si vous ouvrez la porte lors du lavage, l'appareil se met en pause. Lorsque vous fermez la porte, l'appareil se remet en marche après 10 secondes.



Si votre modèle est équipé d'une mémoire, il poursuivra et terminera le programme sélectionné après une coupure de courant.

Vous avez oublié un plat ?

Il est possible d'ajouter un plat à tout moment avant que le distributeur de détergent s'ouvre.

1. Appuyez sur le bouton Démarrer/ Pause.
2. Ouvrez légèrement la porte pour arrêter le lavage.
3. Une fois les bras de lavage à l'arrêt, vous pouvez ouvrir complètement la
- porte.
4. Ajoutez les plats oubliés.
5. Fermez la porte
6. Appuyez sur le bouton Démarrer/ Pause, le lave-vaisselle se met en marche 10 secondes plus tard.

À la fin du cycle de lavage

Une fois le cycle de fonctionnement terminé, le lave-vaisselle sonne pendant 8 secondes, puis s'arrête. Éteignez l'appareil à l'aide du bouton Marche/Arrêt, coupez l'alimentation en eau et ouvrez la porte du lave-vaisselle.

Attendez quelques minutes avant de vider le lave-vaisselle pour éviter de manipuler la vaisselle et les ustensiles encore chauds et plus susceptibles de se casser. Ils sécheront également mieux ainsi.

■ Éteindre le lave-vaisselle

1. Éteignez le lave-vaisselle en appuyant sur le bouton Marche/Arrêt.
2. Fermez le robinet d'eau !

■ Ouvrez la porte avec prudence.

La vaisselle chaude est sensible aux chocs. La vaisselle doit donc refroidir environ 15 minutes avant d'être sortie de l'appareil.

Ouvrez la porte du lave-vaisselle, laissez-la entrouverte et attendez quelques minutes avant de sortir la vaisselle. Cela permet à la vaisselle de refroidir et améliore le séchage.

■ Vider le lave-vaisselle

Il est normal que le lave-vaisselle soit mouillé à l'intérieur.



AVERTISSEMENT ! Il est dangereux d'ouvrir la porte pendant le lavage, car l'eau chaude peut vous brûler

ENTRETIEN ET NETTOYAGE

Système de filtration

💡 REMARQUE :

Les images sont uniquement fournies à titre de référence, les modèles des systèmes de filtration et des bras de lavage peuvent être différents. Veuillez agir en conséquence.

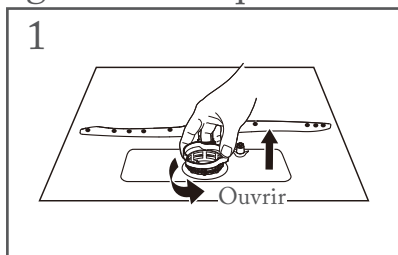

Tenez le filtre grossier et tournez-le dans le sens inverse des aiguilles d'une montre pour déverrouiller le filtre. Soulevez le filtre et retirez-le du lave-vaisselle.

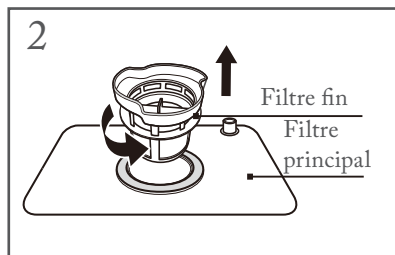

Décoller le filtre fin du filtre principal.

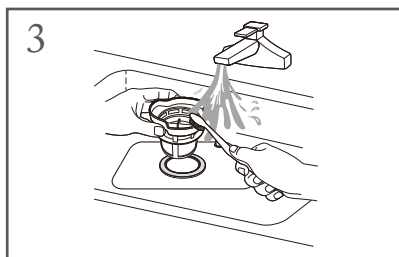

Des résidus d'aliments plus gros peuvent être nettoyés en rinçant le filtre sous l'eau du robinet.

Pour un nettoyage plus complet, utilisez une brosse de nettoyage souple.

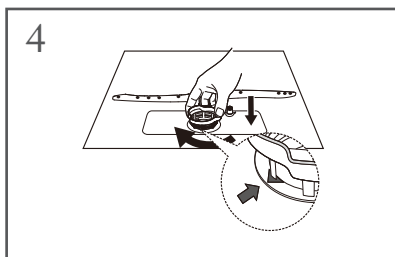

Remontez les filtres dans l'ordre inverse du démontage, remettez l'insert du filtre et tournez-le dans le sens des aiguilles d'une montre vers flèche indiquant la fermeture.

! AVERTISSEMENT !

- Ne serrez pas trop les filtres. Remettez bien les filtres dans l'ordre, sinon de gros résidus pourraient pénétrer dans le système et causer une obstruction.
- N'utilisez jamais le lave-vaisselle sans les filtres en place. La réinstallation incorrecte des filtres peut réduire les performances de l'appareil et endommager la vaisselle et les ustensiles.

AVERTISSEMENT !



Lors du nettoyage des filtres, ne leur faites pas subir de chocs. Dans le cas contraire, les filtres risquent de se déformer et les performances du lave-vaisselle peuvent être dégradées.

Entretien du lave-vaisselle

- Le panneau de commande peut être nettoyé avec un chiffon légèrement humide et en le séchant soigneusement.
- L'extérieur nécessite une cire de bonne qualité pour appareils électroménagers.
- N'utilisez jamais d'objet coupant, de tampon à récurer ou de nettoyant agressif sur les différentes parties du lave-vaisselle.

Nettoyer la porte

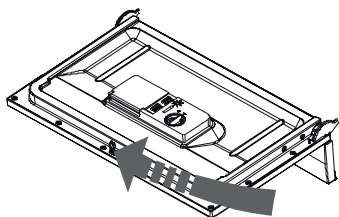

Pour nettoyer le pourtour de la porte, utilisez uniquement un chiffon doux avec de l'eau chaude. Pour éviter la pénétration d'eau dans le système de verrouillage de la porte et les composants électriques, n'utilisez jamais de nettoyant à pulvériser.

AVERTISSEMENT !



- N'utilisez jamais de produit nettoyant en spray pour nettoyer le panneau de la porte, car cela peut endommager le dispositif de verrouillage de la porte et les composants électriques.
- Les agents abrasifs et certaines serviettes en papier ne doivent pas être utilisés, car ils risquent de rayer ou de tacher la surface en inox.

Protection contre le gel

Prenez des mesures contre le gel pour protéger votre lave-vaisselle en hiver. Après chaque cycle de lavage, veuillez suivre les instructions suivantes :

1. Coupez l'alimentation électrique du lave-vaisselle.
2. Fermez le robinet d'alimentation en eau et débranchez le tuyau d'alimentation en eau de la vanne d'eau.
3. Vidangez l'eau du tuyau d'alimentation et de la vanne d'eau. (Utilisez une bassine pour récupérer l'eau)
4. Raccordez à nouveau le tuyau d'alimentation sur la vanne d'eau.
5. Retirez le filtre du fond de la cuve et enlevez l'eau du collecteur avec une éponge.

REMARQUE :



Si votre lave-vaisselle ne fonctionne plus à cause du gel, veuillez contacter un réparateur professionnel.

Nettoyer les bras de lavage

Les bras de lavage peuvent être facilement retirés pour le nettoyage périodique des buses afin d'empêcher tout colmatage. Lavez-les sous l'eau courante et remettez-les soigneusement dans leur logement, en vous assurant que leur mouvement rotatif n'est pas gêné de quelque manière que ce soit.

Saisissez le milieu du bras de lavage, tirez-le vers le haut pour le retirer. Lavez les bras sous un jet d'eau courante et remettez-les soigneusement dans leur logement. Après le remontage, vérifiez que les bras de lavage tournent librement. Dans le cas contraire, vérifiez qu'ils ont été installés correctement.

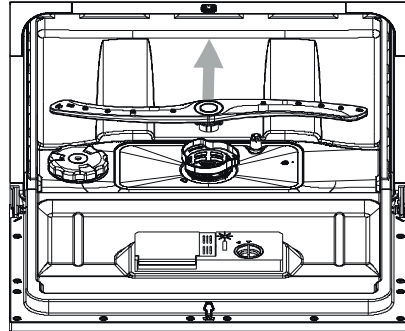

Comment maintenir votre lave-vaisselle en bon état

■ Après chaque lavage

Après chaque lavage, coupez l'alimentation en eau de l'appareil et laissez la porte légèrement entrouverte pour que l'humidité et les odeurs ne stagnent pas à l'intérieur.

■ Débranchez la fiche

Avant de nettoyer ou d'entretenir l'appareil, débranchez toujours la fiche de la prise électrique.

■ Pas de solvants ni de produits de nettoyage abrasifs

Ne nettoyez pas l'extérieur et les pièces en caoutchouc du lave-vaisselle avec des produits de nettoyage abrasifs ou des solvants. Utilisez uniquement un chiffon avec de l'eau chaude savonneuse. Pour retirer les taches ou les traces sur les surfaces intérieures, utilisez un chiffon légèrement humidifié avec de l'eau et un peu de vinaigre ou un produit de nettoyage spécifiquement conçu pour les lave-vaisselle.

■ Si l'appareil n'est pas utilisé pendant une durée prolongée

Nous vous conseillons de lancer un cycle de lavage avec le lave-vaisselle vide, puis de débrancher la fiche de la prise électrique, de couper

l'alimentation en eau et de laisser la porte de l'appareil entrouverte. Cela contribue à prolonger la durée de vie des joints de porte et à empêcher la formation d'odeurs dans l'appareil.

■ Déplacer l'appareil

Si l'appareil doit être déplacé, essayez de le maintenir en position verticale. Si cela est absolument nécessaire, vous pouvez le coucher sur le dos.

■ Joints

L'un des facteurs entraînant la formation d'odeurs dans le lave-vaisselle est le fait que des aliments restent coincés dans les joints. Nettoyez régulièrement les joints avec une éponge humide pour éviter ce problème.

INSTRUCTIONS D'INSTALLATION



ATTENTION ! Les tuyaux et les équipements électriques doivent être installés par des professionnels.



AVERTISSEMENT

Risque de choc électrique. Débranchez l'alimentation électrique avant d'installer le lave-vaisselle. Ne pas respecter cette exigence peut provoquer un choc électrique ou la mort.

Préparation avant installation

Le lave-vaisselle doit être installé près d'un robinet d'arrivée d'eau existant, d'une évacuation d'eau et d'une prise électrique.

Un côté de l'évier doit être choisi pour faciliter le raccordement des tuyaux de vidange du lave-vaisselle.

Positionner l'appareil

Placez l'appareil à l'emplacement souhaité. Sa face arrière doit être placée contre le mur derrière lui et ses côtés doivent être placés le long du mur ou des meubles adjacents. Le lave-vaisselle est équipé d'un tuyau d'alimentation en eau et d'un tuyau de vidange qui peuvent être placés à gauche ou à droite pour faciliter l'installation.

À propos du branchement électrique

AVERTISSEMENT !

Pour votre sécurité :



N'utilisez pas de rallonge électrique ou d'adaptateur avec cet appareil.

Ne retirez jamais et ne coupez jamais le connecteur de terre du cordon d'alimentation.

SPÉCIFICATIONS ÉLECTRIQUES

Lisez la plaque signalétique de l'appareil pour connaître la tension nominale et branchez le lave-vaisselle à une alimentation électrique appropriée. Utilisez un fusible requis de 10 Ampères, un fusible temporisé ou un disjoncteur recommandé et prévoyez un circuit électrique dédié pour alimenter uniquement cet appareil.

Branchement électrique

Vérifiez que la tension et la fréquence de l'alimentation électrique correspondent à celles indiquées sur la plaque signalétique de l'appareil. Branchez la fiche de l'appareil exclusivement dans une prise électrique correctement mise à la terre. Si la prise électrique sur laquelle l'appareil doit être branché ne correspond pas à la fiche, faites

changer la prise au lieu d'utiliser un adaptateur ou un système similaire, car cela peut provoquer une surchauffe et des brûlures.



Vérifiez qu'une mise à la terre appropriée est présente avant utilisation.

Raccordement à l'eau

Raccordement à l'eau froide

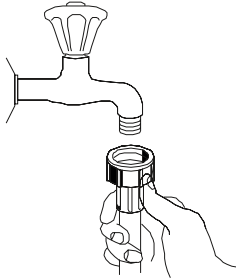

Raccordez le tuyau d'alimentation en eau froide à un raccord fileté de 1,9 cm (3/4") et veillez à ce qu'il soit bien serré. Si les tuyaux d'eau sont neufs ou s'ils n'ont pas été utilisés depuis longtemps, faites couler l'eau pour vérifier qu'elle est claire et sans impuretés. Si cette précaution n'est pas prise, il existe un risque que l'arrivée d'eau soit obstruée et endommage l'appareil.

À noter : Si le flexible fourni n'est pas adapté à votre robinet, veuillez contacter votre magasin local d'articles de plomberie, où vous pourrez acheter un adaptateur.



AVERTISSEMENT !

Veuillez refermer le robinet d'eau après utilisation.

BRANCHEMENT DES TUYAUX DE VIDANGE

Insérez le tuyau de vidange dans une conduite d'évacuation d'un diamètre minimum de 4 cm ou laissez-le pendre dans un évier, en veillant à ce qu'il ne soit ni plié ni écrasé. L'extrémité libre du tuyau doit se trouver à une hauteur inférieure à 60 cm et ne doit pas être immergée dans l'eau pour éviter son refoulement.



VEUILLEZ PLACER LE TUYAU DE VIDANGE DANS LA POSITION A OU B.

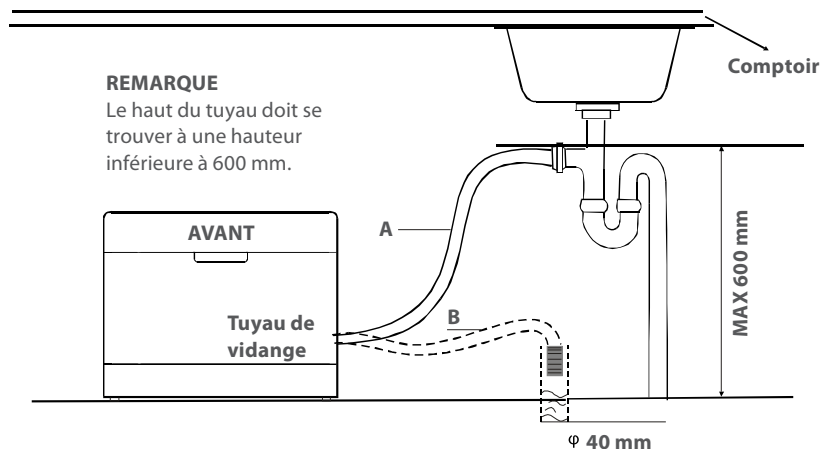

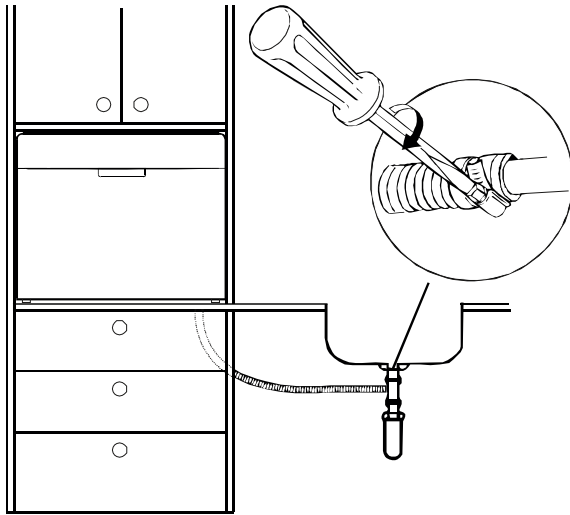

Comment vidanger un excédent d'eau des tuyaux

Si l'évier se trouve à plus de 1000 mm du sol, l'eau présente dans le tuyau ne peut pas être vidangée directement dans l'évier. Il faut alors vider l'eau restant dans les tuyaux dans une bassine ou un autre récipient approprié placé hors de l'évier et plus bas que l'évier.

Sortie d'eau

Raccordez le tuyau de vidange de l'eau. Le tuyau de vidange doit être correctement raccordé afin d'éviter les fuites d'eau. Veillez à ce que le tuyau d'arrivée d'eau ne soit ni plié ni pincé.

Rallonge de tuyau

Si une rallonge de tuyau est requise, assurez-vous d'utiliser un tuyau de vidange similaire.

Le tuyau de rallonge ne doit pas faire plus de 4 mètres de long. Dans le cas contraire, l'efficacité de lavage du lave-vaisselle peut être réduite.

Démarrage du lave-vaisselle

Avant de démarrer le lave-vaisselle, vérifiez les points suivants :

1. Le lave-vaisselle est d'aplomb et correctement installé/raccordé.
2. La vanne d'arrivée d'eau est ouverte.
3. Les raccords du tuyau d'alimentation sont complètement serrés et ne fuient pas.
4. Les câbles sont solidement branchés.
5. L'appareil est sous tension.
6. Les tuyaux d'alimentation et de vidange ne sont pas entortillés.
7. Tous les éléments d'emballage et tous les documents ont été retirés du lave-vaisselle.



ATTENTION :

Après l'installation, veuillez vous assurer de conserver ce manuel.

Le contenu de ce manuel est très utile pour les utilisateurs.

CONSEILS DE DÉPANNAGE

Avant de contacter le service après-vente

Consultez les tableaux des pages suivantes, car cela peut vous éviter de faire appel au service après-vente

	Problème	Causes possibles	Que faire
Problèmes techniques	Le lave-vaisselle ne démarre pas	Le fusible a grillé ou le disjoncteur s'est déclenché.	Remplacez le fusible ou réarmez le disjoncteur. Débranchez tous les autres appareils branchés sur le même circuit électrique que le lave-vaisselle
		L'appareil n'est pas sous tension.	Vérifiez que le lave-vaisselle est allumé et que sa porte est bien fermée. Vérifiez que le cordon d'alimentation est correctement branché sur la prise de courant.
		La porte du lave-vaisselle n'est pas correctement fermée	Fermez le lave-vaisselle en vous assurant que la porte est verrouillée
	L'eau n'est pas pompée hors du lave-vaisselle	Le tuyau de vidange est plié	Contrôlez le tuyau de vidange
		Filtre bouché	Vérifiez le filtre grossier. (voir la section intitulée « Nettoyer le filtre »)
		L'évier est bouché	Vérifiez que l'évier se vide normalement. Si le problème est dû à un évier bouché, contactez un plombier plutôt qu'un réparateur de lave-vaisselle.

Problèmes généraux	De la mousse est présente dans la cuve	Mauvais détergent	Utilisez exclusivement du détergent spécifiquement conçu pour les lave-vaisselle afin d'éviter la formation de mousse. Si de la mousse se forme, ouvrez la porte du lave-vaisselle et attendez que la mousse se dissipe. Ajoutez environ 4 litres d'eau froide dans la cuve. Fermez et verrouillez le lave-vaisselle, puis lancez le cycle de lavage « Trempage » pour vidanger l'eau. Si nécessaire, répétez cette opération.
		Du liquide de rinçage a été renversé	Essayez toujours immédiatement le liquide de rinçage renversé
	L'intérieur de la cuve est taché	Le détergent utilisé contenait du colorant.	Vérifiez que le détergent ne contient pas de colorant
	Les surfaces intérieures sont recouvertes d'un film blanc	Minéraux contenus dans l'eau dure.	Nettoyez l'intérieur avec une éponge humide et du détergent pour lave-vaisselle en portant des gants en caoutchouc. N'utilisez jamais de produit de nettoyage autre que du détergent pour lave-vaisselle pour éviter la formation de mousse.

Problèmes généraux	Des traces de rouille sont présentes sur les couverts	Les articles concernés ne sont pas résistants à la corrosion	
		Aucun programme de lavage n'a été exécuté après l'ajout de sel pour lave-vaisselle. Des traces de sel sont apparues dans le cycle de lavage.	Lancez toujours le programme Lavage rapide sans aucune vaisselle dans le lave-vaisselle et sans sélectionner la fonction Turbo (le cas échéant) après avoir ajouté du sel pour lave-vaisselle
		Le couvercle de l'adoucisseur est mal fermé.	Vérifiez le couvercle. Assurez-vous qu'il est bien fermé.
Bruit	Bruit de cognement dans la cuve	Le bras de lavage cogne contre un article placé dans un panier.	Interrompez le programme et repositionnez les articles gênant la rotation du bras de lavage.
	Bruit de cliquetis dans la cuve	De la vaisselle est instable dans la cuve.	Interrompez le programme et repositionnez les articles de vaisselle.
	Bruit de cognement dans les tuyaux d'eau	Cela peut être dû à l'installation ou à la section efficace des tuyaux.	Cela n'impacte pas le fonctionnement du lave-vaisselle. En cas de doute, contactez un plombier qualifié.

Résultat de lavage non satisfaisant	La vaisselle n'est pas propre	La vaisselle n'a pas été correctement positionnée.	Voir les remarques dans le chapitre « Charger les paniers du lave-vaisselle ».
		Le programme n'était pas assez puissant.	Sélectionnez un programme plus intensif. Voir le « Tableau des cycles de lavage ».
		Une quantité insuffisante de détergent a été utilisée.	Utilisez plus de détergent ou changez de détergent
		Un article bloque le mouvement des bras de lavage.	Repositionnez les articles pour qu'ils ne gênent pas la rotation des bras de lavage
		Le dispositif de filtrage au fond de la cuve n'est pas propre ou il a été incorrectement inséré. Cela peut provoquer le blocage des buses des bras de lavage.	Nettoyez et/ou installez correctement le dispositif de filtrage. Nettoyez les buses des bras de lavage. Voir « Nettoyer les bras de lavage ».
	Les articles en verre sont recouverts d'un film blanchâtre	Cela est dû à la combinaison d'eau douce et d'un excès de détergent	Utilisez moins de détergent si votre eau est douce et sélectionnez le cycle le plus court pour laver les articles en verre.
	Présence de marques grises ou noires sur la vaisselle	Des ustensiles en aluminium ont frotté contre la vaisselle.	Éliminez ces marques avec un produit de nettoyage légèrement abrasif.

Résultat de lavage non satisfaisant	Détergent présent dans le distributeur	La vaisselle bloque les distributeurs de détergent	Remplacez correctement la vaisselle.
Résultat de séchage non satisfaisant	La vaisselle ne sèche pas	La vaisselle n'a pas été correctement placée.	Chargez le lave-vaisselle en respectant les instructions.
		Il n'y a pas assez de liquide de rinçage.	Augmentez la quantité de liquide de rinçage/Remplissez le distributeur de liquide de rinçage.
		La vaisselle a été sortie trop tôt.	Ne videz pas votre lave-vaisselle immédiatement après la fin du lavage. Ouvrez légèrement la porte pour laisser la vapeur s'échapper. Ne commencez à vider le lave-vaisselle qu'une fois que la vaisselle est à peine chaude au toucher. Videz d'abord de panier inférieur. Cela permet d'éviter que l'eau s'écoule de la vaisselle située dans le panier supérieur.
		Mauvaise sélection de programme	Lors de l'utilisation de programmes courts, la température de lavage est plus basse. Cela réduit également l'efficacité de lavage. Sélectionnez un programme avec une durée de lavage plus longue.
		Utilisation de couverts au revêtement de mauvaise qualité	La vidange d'eau est plus difficile avec ces articles. Les couverts et la vaisselle de ce type ne doivent pas être lavés dans le lave-vaisselle.

Codes d'erreur

En cas de dysfonctionnement, l'appareil affiche des codes d'erreurs pour vous informer :

Codes	Significations	Causes possibles
E1	Durée d'arrivée plus longue.	Le robinet n'est pas ouvert, l'arrivée d'eau est restreinte ou la pression d'eau est trop faible.
E4	Débordement	Des éléments du lave-vaisselle fuient .

AVERTISSEMENT !



- En cas de débordement, coupez l'alimentation générale en eau avant d'appeler un réparateur.
- S'il y a de l'eau dans le fond de la cuve à cause d'un débordement ou d'une petite fuite, l'eau doit être retirée avant de redémarrer le lave-vaisselle.

ENLÈVEMENT DES APPAREILS MÉNAGERS USAGÉS



La directive européenne 2012/19/EU sur les Déchets des Équipements Electriques et Electroniques (DEEE), exige que les appareils ménagers usages ne soient pas jetés dans le flux normal des déchets municipaux. Les appareils usagés doivent être collectés séparément afin d'optimiser le taux de récupération et le recyclage des matériaux qui les composent, et réduire l'impact sur la santé humaine et l'environnement. Le symbole de la poubelle barrée est apposé sur tous les produits pour rappeler les obligations de collecte séparée.

Les consommateurs devront contacter les autorités locales ou leur revendeur concernant la démarche à suivre pour l'enlèvement de leur vieil appareil.

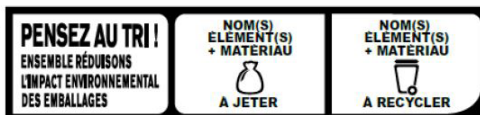

CONSIGNE POUVANT VARIER LOCALEMENT > WWW.CONSIGNESDETRI.FR

MANUEL D'UTILISATION

LVC6C51M21W
LVC6C51M21S
LVC6C51M21BK

Nous vous remercions d'avoir choisi la qualité FAR. Ce produit a été créé par notre équipe de professionnels et selon la réglementation européenne. Pour une meilleure utilisation de votre nouvel appareil, nous vous recommandons de lire attentivement ce manuel d'instructions et de le conserver pour toute référence ultérieure.

TABLE DES MATIÈRES

IMPORTANT SAFETY INFORMATION.....	GB-2
DISPOSAL.....	GB-7
TECHNICAL INFORMATION.....	GB-9
PRODUCT INFORMATION SHEET(EN 60436).....	GB-10
QUICK OPERATION GUIDE.....	GB-12
READ THIS MANUAL	GB-14
BEFORE CALLING FOR SERVICE.....	GB-14
OPERATION INSTRUCTION.....	GB-15
PRIOR USING FOR THE FIRST TIME	GB-18
LOADING THE DISHWASHER BASKETS	GB-30
LOADING THE BASKETS ACCORDING TO EN60436.....	GB-34
PROGRAMMING THE DISHWASHER	GB-37
MAINTENANCE AND CLEANING	GB-44
INSTALLATION INSTRUCTION.....	GB-50
ELECTRICAL REQUIREMENTS.....	GB-51
CONNECTION OF DRAIN HOSES.....	GB-53
TROUBLESHOOTING TIPS	GB-56
DISPOSAL OF OLD ELECTRICAL APPLIANCES.....	GB-61

IMPORTANT SAFETY INFORMATION

WARNING !

When using your dishwasher, follow the precautions listed below:

- This appliance is intended to be used in household and similar applications such as:
 - staff kitchen areas in shops, offices and other working environments;
 - farm houses;
 - by clients in hotels, motels and other residential type environments;
 - bed and breakfast type environments.
- The appliances shall be connected to the water mains using new hose-sets supplied with the appliance; old hose-sets should not be reused.
- This appliance can be used by children aged from 8 years and above and persons with reduced physical, sensory or mental capabilities or lack of experience and knowledge if they have been given supervision or instruction concerning use of the appliance in a safe way and understand the hazards involved. Children shall not play with the appliance. Cleaning and user maintenance shall not be made by children without supervision.

- **WARNING:** Knives and other utensils with sharp points must be loaded in the basket with their points down or placed in a horizontal position.
- The door should not be left in the open position since this could present a tipping hazard.
- If the supply cord is damaged, it must be replaced by the manufacturer, its service agent or similarly qualified persons in order to avoid a hazard.
- Regarding the information pertaining to the installation, handling, servicing and disposal of the appliance, please refer to the below paragraph of the manual.
- The ventilation openings must not be obstructed by a carpet.
- Appliances are not intended to be operated by means of an external timer or separate remote-control system.
- For installation and connection, please refer to chapters: « **INSTALLATION INSTRUCTION** » page GB-55 and « **CONNECTION** » page GB-58.

- For maintenance, please refer to chapter:
« MAINTENANCE AND CLEANING »
pages GB-49.
- The maximum number of place settings to be washed: 6.
- The minimum inlet water pressure is
0,04 MPa.
- The maximum inlet water pressure is 1 MPa.
- Concerning <how to load the dishwasher>, please refer to the chapter « LOADING THE DISHWASHER BASKETS » page GB-36.
- This appliance is for indoor use only, for household use only.
- To protect against the risk of electrical shock, do not immerse the unit, cord or plug in water or other liquid.
- Please unplug before cleaning and maintenance the appliance .
- Use a soft cloth moisten with mild soap, and then use a dry cloth to wipe it again.
- Open the door very carefully if the dishwasher is operating, there is a risk of water squirting out.

- Do not place any heavy objects on or stand on the door when it is open. The appliance could tip forward.
- When loading items to be washed:
Locate sharp items so that they are not likely to damage the door seal.
- Check that the detergent compartment is empty after completion of the wash cycle.
- Do not wash plastic items unless they are marked dishwasher safe or the equivalent.
- For plastic items not so marked, check the manufacturer's recommendations.
- Use only detergent and rinse additives designed for an automatic dishwasher.
- Never use soap, laundry detergent, or hand washing detergent in your dishwasher.
- Children should be supervised to ensure that they do not play with the appliance.
- During installation, the power supply must not be excessively or dangerously bent or flattened.
- Do not tamper with controls.
- The ventilation openings must not be obstructed by a carpet.

- Appliances are not intended to be operated by means of an external timer or separate remote-control system.



EARTHING INSTRUCTIONS

- This appliance must be earthed. In the event of a malfunction or breakdown, grounding will reduce the risk of an electric shock by providing a path of least resistance of electric current. This appliance is equipped with a cord having an equipment-earthing conductor and a earthing plug.
- The plug must be plugged into an appropriate outlet that is installed and earthed in accordance with all local codes and ordinances.
- Improper connection of the equipment-earthing conductor can result in the risk of an electric shock.
- Check with a qualified electrician or service representative if you are in doubt whether the appliance is properly grounded.
- Do not modify the plug provided with the appliance; If it does not fit the outlet.
- Have a proper outlet installed by a qualified electrician.

DISPOSAL

- Dispose of the dishwasher packaging material correctly.
- All packaging materials can be recycled.
- Plastic parts are marked with the standard international abbreviations:
PE – for polyethylene, e.g. sheet wrapping material
PS – for polystyrene, e.g. padding material
POM – polyoxymethylene, e.g. plastic clips
PP – polypropylene, e.g. Salt filler
ABS – Acrylonitrile Butadiene Styrene,
e.g. Control Panel.



WARNING !

- Packaging material could be dangerous for children!
- For disposing of package and the appliance please go to a recycling centre. Therefore cut off the power supply cable and make the door closing device unusable.
- Cardboard packaging is manufactured from recycled paper and should be disposed in the waste paper collection for recycling.

- By ensuring this product is disposed of correctly, you will help prevent potential negative consequences for the environment and human health, which could otherwise be caused by inappropriate waste handling of this product.
- For more detailed information about recycling of this product, please contact your local city office and your household waste disposal service.
- **DISPOSAL:** Do not dispose this product as unsorted municipal waste. Collection of such waste separately for special treatment is necessary.
- New hose-sets supplied with the appliance are to be used and old hose-sets should not be reused.

TECHNICAL INFORMATION

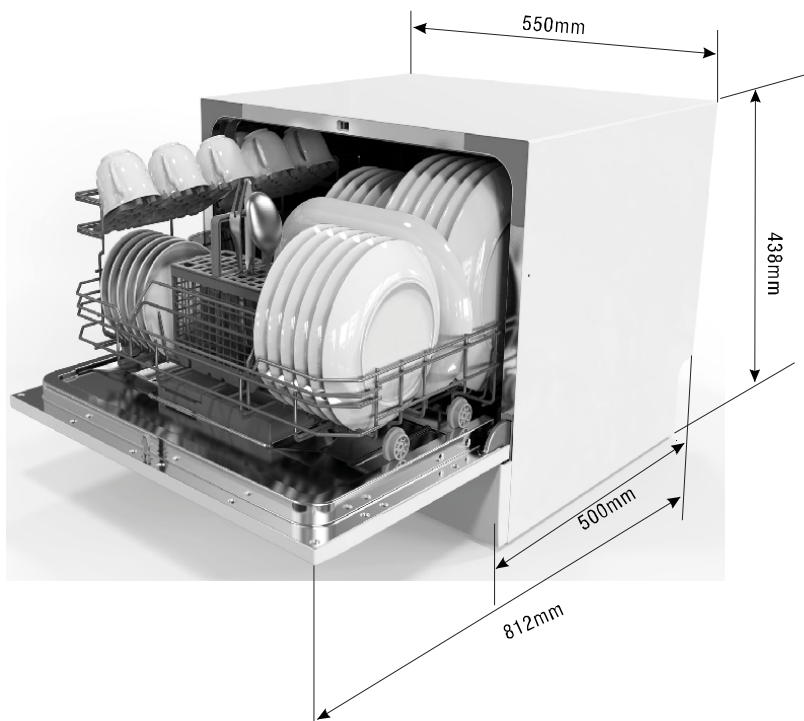

Height:	438mm
Width :	550mm
Depth :	500mm
Voltage connected Load :	AC220-240V/50Hz
Water pressure:	0.04-1.0MPa
Power supply:	1170-1380W
Capacity:	6 Place settings

PRODUCT INFORMATION SHEET(EN 60436)**Supplier's name or trade mark:** FAR**Supplier's address (^b): 80 Boulevard du**

Mandinet Lognes 77432 Marne la Vallee Cedex 2

FRANCE

Model identifier: LVC6C51M21W /

LVC6C51M21S /LVC6C51M21BK

General product parameters:

Parameter	Value	Parameter	Value	
Rated capacity (^a) (ps)	6	Dimensions in cm	Height	43,8
			Width	55,0
			Depth	50,0
EEI (^a)	61,9	Energy efficiency class (^a)	F (^c)	
Cleaning performance index (^a)	1,13	Drying performance index (^a)	1,07	
Energy consumption in kWh [per cycle], based on the eco programme using cold water fill. Actual energy consumption will depend on how the appliance is used.	0,613	Water consumption in litres [per cycle], based on the eco program. Actual water consumption will depend on how the appliance is used and on the hardness of the water.	6,5	
Program duration (^a) (h:min)	3:50	Type	Free standing	
Airborne acoustical noise emissions (^a) (dB(A) re 1 pW)	49	Airborne acoustical noise emission class (^a)	C (^c)	
Off-mode (W)	0,49	Standby mode (W)	N/A	
Delay start (W) (if applicable)	1,00	Networked standby (W) (if applicable)	N/A	

Minimum duration of the guarantee offered by the supplier ^(b):

Additional information:

Weblink to the supplier's website, where the information in point 6 of Annex II to Commission Regulation (EU) 2019/2022 ⁽¹⁾ ^(b) is found:

^(a) for the eco program.

^(b) changes to these items shall not be considered relevant for the purposes of paragraph 4 of Article 4 of Regulation (EU) 2017/1369.

^(c) if the product database automatically generates the definitive content of this cell the supplier shall not enter these data.





⁽¹⁾ Commission Regulation (EU) 2019/2022 of 1 October 2019 laying down eco design requirements for household dishwashers pursuant to Directive 2009/125/EC of the European Parliament and of the Council amending Commission Regulation (EC) No 1275/2008 and repealing Commission Regulation (EU) No 1016/2010 (see page 267 of this Official Journal).

QUICK OPERATION GUIDE

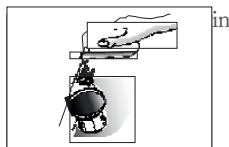
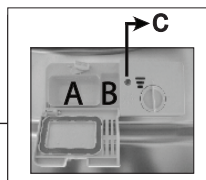
For detailed operating method read the corresponding content on the instruction manual.

Switch on the appliance	Press the Power switch button to switch on the appliance, Open the door.
↓	
Fill the detergent dispenser	Compartment A: With each wash cycle. Compartment B: For programmes with pre-wash only. (Follow the user instructions!)
↓	
Check the rinse aid level	Mechanical indicator C. Electric indicator on control panel (if provided).
↓	
Check the regeneration salt level	(On models with water softener system only.) Electric indicator on control panel (if provided). If there is no salt warning light the control panel (for some models), you can estimate when to fill the salt into the softener by the number of cycles the dishwasher has run.
↓	
Load the baskets	Scrape off any large amount of leftover food. Soften remnants of burnt food in pans, then load the baskets. Refer to the dishwasher loading instructions.
↓	
Select a programme	Close the door. Press the programme button until the selected programme lights up. (See the section entitled "Operation instruction")
↓	



Running the dishwasher	Turn on the water tap and press the Start/ Pause button. The machine will start working after about 10 seconds.	
 <ul style="list-style-type: none"> • Changing the programme 	<ol style="list-style-type: none"> 1. A running cycle can only be modified if it has been running for a short time. Otherwise the detergent may have already been released and the water already drained. If this is the case, the detergent dispenser must be refilled. 2. Press the Start/ Pause button .then press the program button more than 3 seconds to cancel the running programme. 3. Select a new programme. 4. Restart the dishwasher. 	
<ul style="list-style-type: none"> • Add forgotten dishes in the dishwasher. 	<ol style="list-style-type: none"> 1. Press the Start/ Pause button to stop the machine. 2. Open the door. 3. Add the forgotten dishes. 4. Close the door, then press the Start/ Pause button, the dishwasher will start running again after 10 seconds. 	<div style="border: 1px solid black; padding: 5px;"> <p> WARNING!</p> <p>Open the door carefully. Hot steam may escape when the door is opened!</p> </div>
<ul style="list-style-type: none"> • If the appliance is switched off during a wash cycle. 	<ul style="list-style-type: none"> • If the appliance is switched off during a wash cycle, when switched on again, please re-select the washing cycle and operate the dishwasher according to the original Power-on state). 	
 <p>Switch off the appliance</p> 	<p>When the working cycle has finished, the buzzer of the dishwasher will sound 8 times, then stop.</p> <p>Turn off the appliance using the Power button.</p> <p>Since the appliance is standing by, it will power off automatically after 30 minutes without any operation.</p>	
Turn off the water tap, unload the baskets	<p>Warning: wait a few minutes (about 15 minutes) before unloading the dishwasher to avoid handling the dishes and utensils while they are still hot and more susceptible to break. They will also dry better. Unload the appliance, starting from the lower basket.</p>	

READ THIS MANUAL



Dear Customer,

- Please carefully read this manual before using the dishwasher, it will help you to use and maintain the dishwasher properly.
- Keep it to refer to it at a later date.
- Pass it on to any subsequent owner of the appliance.

This manual contains sections on safety Instructions, Operating Instructions, Installation Instructions and Troubleshooting Tips, etc.

BEFORE CALLING FOR SERVICE



- To review the section on troubleshooting Tips will help you to solve some common problems by yourself.
- If you cannot solve the problems by yourself, please ask for the help of professional technicians.

NOTE:

- The manufacturer, following a policy of constant development and updating of the product, may make modifications without giving prior notice.
- This user manual shall also be got from the manufacturer or responsible vendor.

OPERATION INSTRUCTION

! **IMPORTANT** To get the best performance from your dishwasher, read all operating instructions before using it for the first time.

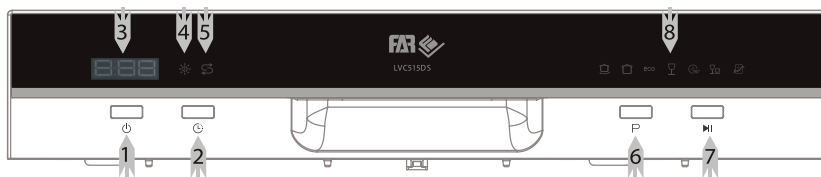
Control Panel

1. Power Button: To turn on/off the power supply.
2. Delay button:
 - Press “⌚” to preset the wash time and delay the starting time by up to 24 hours.
 - Each press of “⌚” is to increase the delay start time by 1 hour intervals.

3. Display screen:
 1. Program running state: When press “ P ” to select different washing program, display screen will show the total running time of selected program.
 2. Program time left: After select the washing program, press “ ▶| ”, display screen will show the time left for running program.
 3. Delay time: Press “ ☉ ”, delay time will be shown on screen.
4. Rinse Aid Warning Light: To be on when the rinse aid dispenser needs to be refilled.
5. Salt Warning Light: To be on when the softener needs to be refilled.
6. Washing Program Selector: Press the button to select wash cycles.
7. Start/ Pause Button: Press this button to start or pause the dishwasher.
8. Program indicator light.

Dishwasher Features

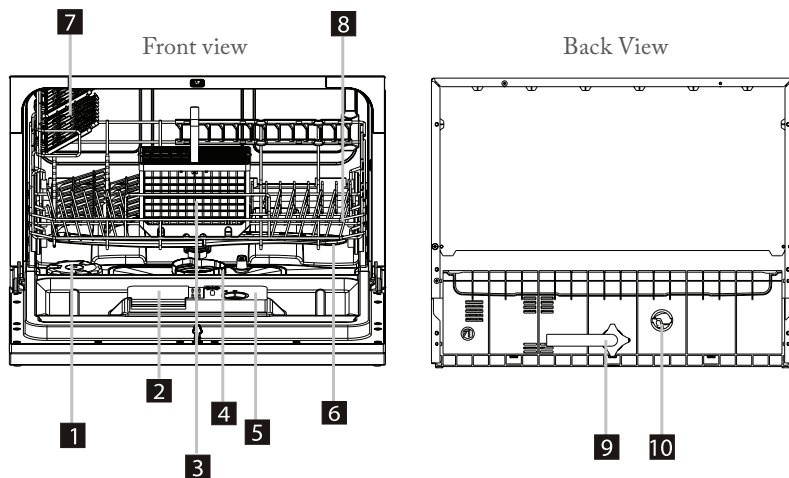

- | | |
|------------------------|--------------------------|
| 1. Salt Container | 6. Spray Arms |
| 2. Detergent Dispenser | 7. Cup Shelf |
| 3. Cutlery Basket | 8. Basket |
| 4. Filter assembly | 9. Inlet pipe connector |
| 5. Rinse Aid Dispenser | 10. Drain pipe connector |

PRIOR USING FOR THE FIRST TIME



NOTE: If your model have no water softener, you may skip this section.

A. Loading the Salt Into the Softener

Always use salt intended for use with dishwasher. The salt container is located beneath the basket and should be filled as follows:

Attention!

- Only use salt specifically designed for use in dishwashers! All other types of salt not specifically designed for use in a dishwasher, especially table salt, will damage the water softener, in case of damages caused by the use of unsuitable salt the manufacturer does not give any warranty nor is liable for any caused damages.
- Only fill with salt just before starting one of the complete washing programmes. This will prevent any grains of salt or salty water, which may have been split, remaining of the bottom of the machine for any period of time, which may cause corrosion.

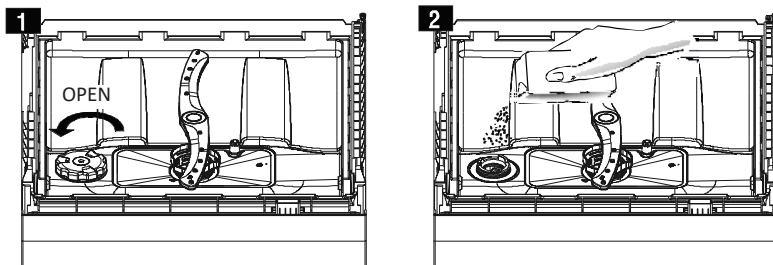

- A. Remove the basket and then unscrew and remove the cap from the salt container **1**.
- B. Before first wash, add 11t. of water in the salt container of your machine.
- C. Place the end of the funnel (supplied) into the hole and introduce about 1 kg of salt. It is normal for a small amount of water to come out of the salt container **2**.
- D. After filling the container, screw the cap tightly back clockwise.
- E. Usually, the salt warning light will turn off a few minutes after the salt container has been filled.
- F. Immediately after filling the salt into the salt container, a washing programme should be started (**Suggest choose rapid programme**). Otherwise filter system, pump or other important parts of the machine may be damaged by salty water. It is out of warranty.

 **NOTE:**

1. The salt container must only be refilled when the salt warning light in the control panel comes on. Depending on how fully the salt dissolves, the salt warning light may still be on even though the salt container is filled. If there is no salt warning light in the control panel (For some Models), you can judge when to load the salt into the softener by the cycles that the dishwasher had run.
2. If there are spills of the salt, a soak or a rapid program should be run to remove the excess salt.

Adjusting Salt Consumption

Step 1: Enter the status of salt adjustment

Close the door, within 60 seconds after power on, press Program button and hold for 5 seconds, the machine will enter setting mode.



Step 2: select a certain level of salt consumption

Press the Program button to select the proper set according to your local environment, the sets will change in the following sequence:

H1->H2->H3->H4->H5->H6;

Step 3: Exit the status of salt adjustment

Without any operation in five seconds, the machine will exit from set mode, the machine is into standby status.

There are 6 levels of salt consumption in all. It is recommended to select the level according to below table:

Without any operation in five seconds or press the Power button to end the set up model, the setting gear is memorized by the program.

Water hardness		Setting on the water softener	Digital display stalls
°dH ¹⁾	mmol/l ²⁾		
0 - 5	0 - 0.9	1	H1
6 - 11	1.0 - 2.0	2	H2
12 - 17	2.1 - 3.0	3	H3
18 - 22	3.1 - 4.0	4*	H4
23 - 34	4.1 - 6.1	5	H5
35 - 55	6.2 - 9.8	6	H6

Note:

1. German degree of measurement for the water hardness
 2. millimol, international unit for water hardness
- * factory setting

Contact your local water board for information on the hardness of your water supply.

B. Fill the Rinse Aid Dispenser**Rinse Aid Dispenser**

The rinse aid is released during the final rinse to prevent water from forming droplets on your dishes. That can leave spots and streaks. It also improves drying by allowing water to sheet off the dishes. Your dishwasher is designed to use liquid rinse aids. The rinse aid dispenser is located inside

the door next to the detergent dispenser. To fill the dispenser, open the cap and pour the rinse aid into the dispenser until the level indicator turns completely black.

The volume of the rinse aid container is about 110ml.

Function of Rinse Aid

Rinse aid is automatically added during the last rinse, ensuring thorough rinsing, and spot and streak free drying.

Attention!

Only use branded rinse aid for dishwasher.

Never fill the rinse aid dispenser with any other substances (e.g. Dishwasher cleaning agent, liquid detergent). This would damage the appliance.

When to Refill the Rinse Aid Dispenser

If there is no rinse-aid warning light in the control panel, you can judge the amount of rinse-aid by the color of the optical level indicator “ C ” located next to the cap. When the rinse-aid container is full, the whole indicator will be dark .As the rinse-aid diminishes, the size of the dark dot decreases. You should never let the rinse aid get below 1/4 full.

As the rinse aid diminishes, the size of the black

dot on the rinse aid level indicator changes, as illustrated below.

- Full
- ◐ 3/4 full
- ◑ 1/2 full
- ◒ 1/4 full - Should refill to eliminate spotting
- Empty

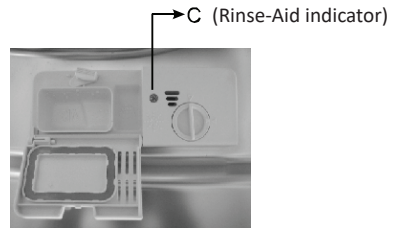

1. To open the dispenser, turn the cap to the “open” (left) arrow and lift it out.
2. Pour the rinse aid into the dispenser, being careful not to overfill.
3. Replace the cap by inserting it aligned with “open” arrow and turning it to the closed (right) arrow.

! **NOTE:** Clean up any rinse aid split during filling with an absorbent cloth to avoid excessive foaming during the next wash. Don't forget to replace the cap before you close dishwasher door.

Adjusting the rinse aid reservoir

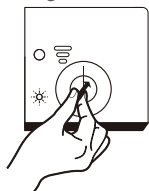

Turn the rinse aid indicator dial to a number. The higher the number, the more rinse aid the dishwasher uses. If the dishes are not drying properly or are spotted, adjust the dial to the next higher number until your dishes are spot-free. Reduce it if there are sticky whitish stains on your dishes or a bluish film on glassware or knife blades.

! **NOTE:**

Increase the dose if there are drops of water or lime spots on the dishes after washing. Reduce it if there are sticky whitish stains on your dishes or a bluish film on glassware or knife blades.

C. Function of Detergent

Detergents with its chemical ingredients are necessary to remove dirt, crush dirt and transport it out of the dishwasher. Most of commercial quality detergents are suitable for this purpose.

Normally new pulverised detergent is without phosphate. The water softener function of phosphate is not given. In this case we recommend to fill salt in the salt container even when the hardness of water is only 6 °dH. If detergents without phosphate were used in case of hard water often white spots appear at dishes and glasses. In this case please add more detergent to reach better results. Detergents without chlorine do only bleach a little. Strong and coloured spots will not removed completely. In this case please choose a programme with higher Temperature.

Concentrated Detergent

Based on their chemical composition, dishwasher can be split in two basic types:

- conventional, alkaline detergents with caustic components
- low alkaline concentrated detergents with natural enzymes

Detergent Tablets

Detergent tablets of different brands dissolve at different speeds. For this reason some detergent tablets cannot dissolve and develop their full cleaning power during short programmes.

Therefore please use long programmes when using detergent tablets, to ensure the complete removal of detergent residuals.



NOTE: Detergent tablets are only for the models with 3 in 1 function or 3 in 1 program.

Detergent Dispenser

The dispenser must be refilled before the start of each wash cycle following the instructions provided in the Wash Cycle Table . Your dishwasher uses less detergent and rinse aid than conventional dishwasher. Generally, only one table spoon of detergent is needed for a normal wash load. Also, more heavily soiled items need more detergent. Always add the detergent just before starting the dishwasher, otherwise it could get damp and will not dissolve properly.

Amount of Detergent to Use

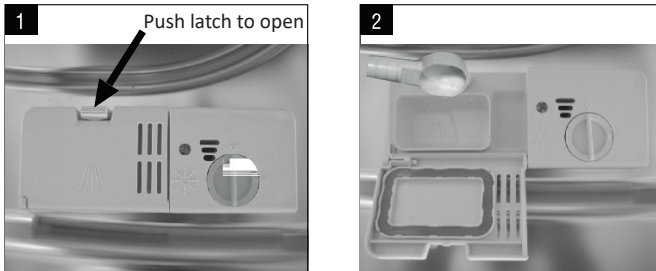

! NOTE:

- If the lid is closed: press release button. The lid springs open.
- Always add the detergent just before starting each wash cycle.
- Only use branded detergent aid for dishwasher.

! WARNING !

Dishwasher detergent is corrosive!

Take care to keep it out of reach of children.

Proper Use of Detergent

Use only detergent specifically made for use in dishwashers. Keep your detergent fresh and dry. Don't put powder detergent into the dispenser until you're ready to wash dishes.

Fill in detergent

Fill the detergent dispenser with detergent.

The marking indicates the dosing levels , as illustrated on right:

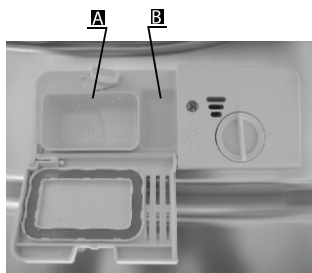

A. The place of main wash cycle detergent placed.

B. The place of pre-wash cycle detergent placed.

Please observe the manufacturers dosing and storage Recommendations as stated on the detergent packaging.

Close the lid and press until it locks in place.

If the dishes are heavily soiled, place an additional detergent dose in the pre-wash detergent chamber. This detergent will take effect during the pre-wash phase.

 **NOTE:**

- You find information about the amount of detergent for the single programme on the last page.
- Please aware, that according to the level soiling and the specific hardness of water differences are possible.
- Please observe the manufacturer's recommendations on the detergent packaging.

 **LOADING THE DISHWASHER BASKETS****Recommendation**

- Consider buying utensils which are identified as dishwasher-proof.
- Use a mild detergent that is described as 'kind to dishes'. If necessary, seek further information from detergent manufacturers.
- For particular items, select a programme with as low a temperature.
- To prevent damage, do not take glass and cutlery out of the dishwasher immediately after the programme has ended.

For washing in the dishwasher the following cutlery/dishes

Are not suitable

- Cutlery with wooden, horn china or mother-of-pearl handles
- Plastic items that are not heat resistant
- Older cutlery with glued parts that is not temperature resistant
- Bonded cutlery items or dishes
- Pewter or copper items
- Crystal glass
- Steel items subject to rusting
- Wooden platters
- Items made from synthetic fibres

Are of limited suitability

- Some types of glasses can become dull after a large number of washes
- Silver and aluminium parts have a tendency to discolour during washing
- Glazed patterns may fade if machine washed frequently

Attention before or after loading the Dishwasher Baskets

(For best performance of the dish washer, follow these loading guidelines. Features and appearance of baskets and cutlery baskets may vary from your model.)

Scrape off any large amounts of leftover food.
Soften remnants of burnt food in pans It is not necessary to rinse the dishes under running water. Place objects in the dishwasher in following way:

1. Items such as cups, glasses, pots/pans, etc. are face down.
2. Curved items, or those with recesses, should be loaded at a slant so that water can run off.
3. All utensils are stacked securely and cannot tip over.
4. All utensils are placed in the way that the spray arms can rotated freely during washing.



NOTE: Very small items should not be washed in the dishwasher as they could easily fall out of the basket.

- Load hollow items such as cups, glasses, pans etc. With the opening downwards so that water cannot collect in the container or a deep base.

- Dishes and items of cutlery must not lie inside one another, or cover each other.
- To avoid damage to glasses, they must not touch.
- Load large items which are most difficult to clean into the basket.
- Long bladed knives stored in an upright position are a potential hazard!
- Long and/or sharp items of cutlery such as carving knives must be positioned horizontally in the basket.
- Please do not overload your dishwasher. This is important for good results and for reasonable energy consume.

LOADING THE BASKETS ACCORDING TO EN60436

I. Basket:

with the cup rack

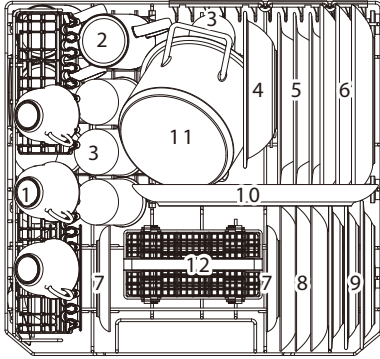

without the cup rack

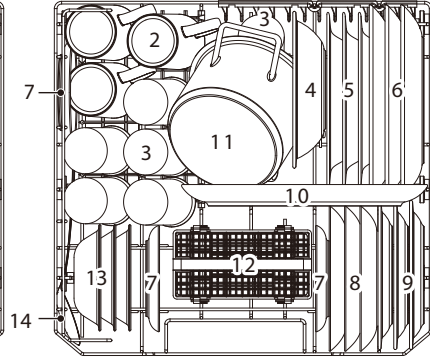

	Item
1	Cups
2	Mugs
3	Glasses
4	Melamine bowl
5	Soup plates
6	Dinner plates
7	Saucers

	Item
8	Dessert dishes
9	Melamine dessert plates
10	Oval platter
11	Small pot
12	Cutlery basket
13	Dessert bowls
14	Serving spoon

2. Cutlery basket:

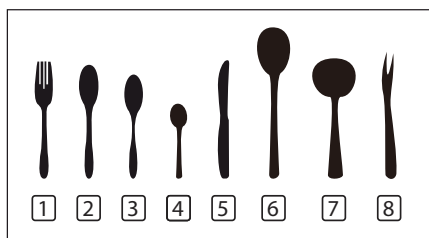
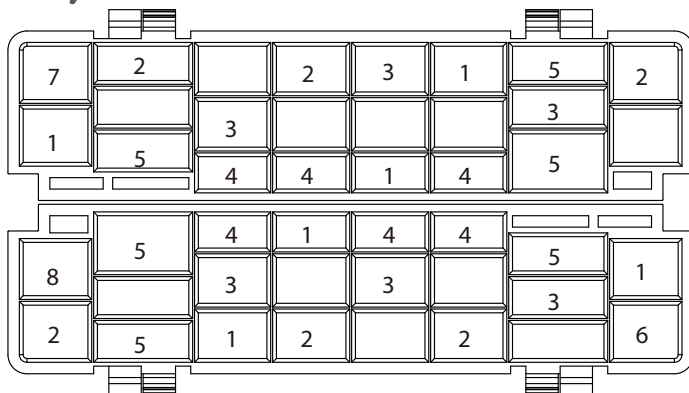

	Item
1	Forks
2	Soup spoons
3	Dessert spoons
4	Teaspoons
5	Knives
6	Serving spoons
7	Gravy ladles
8	Serving forks

Information for comparability tests in accordance with EN60436

- Capacity: 6 place settings
- Program: ECO
- Rinse aid setting: Max
- Softener setting: H4



! WARNING !

Do not let any item extend through bottom.

Always load sharp utensils with the sharp point down !

For personal safety and a top quality clean, place the silverware in the basket:





- They do not nest together.
- Place silverware with handles-down.
- But place knives and other potentially dangerous utensils handles-up.



PROGRAMMING THE DISHWASHER

Wash Cycle Table

The table below shows which programs are best for the levels of food residue on them and how much detergent is needed. It also show various information about the programs.

(●) Means: Rinse Aid is released during the rinse phase

Program	Description Of Cycle	Detergent Pre/Main	Running Time(min)	Energy (Kwh)	Water (L)	Rinse Aid
 Intensive	Pre-wash(50°C) Wash(70°C) Rinse(70°C) Drying	4/10g	140	1.200	9.6	●
 Universal	Pre-wash Wash(60°C) Rinse(70°C) Drying	4/10g	120	1.050	7.7	●
ECO (*EN 60436)	Pre-wash Wash(45°C) Rinse(65°C) Drying	14g	230	0.613	6.5	●
 Glass	Wash (45°C) Rinse(60°C) Drying	14g	75	0.650	5.8	●
 90 min	Wash (65°C) Rinse(70°C) Drying	14g	90	1.100	6.6	●

Program	Description Of Cycle	Detergent Pre/Main	Running Time(min)	Energy (Kwh)	Water (L)	Rinse Aid
 Rapid	Wash(40°C) Rinse Rinse	12g	30	0.500	5.8	○
 Self-Cleaning	Wash (70°C) Rinse Rinse (65°C) Dryin	14g	80	0.700	5.6	●

 NOTE:

ECO This program is the test cycle. The information for comparability test in accordance with EN 60436.

(*EN 60436)

Turning On the Appliance

Starting a wash cycle...

- Draw out the basket (see the section entitled “Loading the Dishwasher”).
- Pour in the detergent (see the section entitled “Salt, Detergent and Rinse Aid”).
- Insert the plug into the socket. The power supply is 220-240V/AC 50Hz, the specification of the socket is 10 A 250 VAC.
- Make sure that the water supply is turned on to full pressure.

Press the “Power” button, then press the program button, the wash program will be changed as follows direction **ECO** → **Glass** → **90 min** → **Rapid** → **Self-Cleaning** → **Intensive** → **Universal**;

If a program is selected, the response light will light. Then press the Start/ Pause button, the dishwasher begins to start.

NOTE:

When you press the Start/ Pause button to pause during washing, the program light will stop blinking and the dishwasher will mooring every minute unless you press the Start/ Pause button to start.

Change the Programme...

Premise: You can modify the washing program, When the dishwasher just runs fora short time. Otherwise, the detergent may have already been released, and the appliance may have already drained the wash water. If this is the case, the detergent dispenser must be refilled (see the section entitled “Loading the Detergent”).

- Press Start/ Pause Button to pause the machine when the door is closed. Press Program Button more than three seconds the machine will be in stand by state, then you can change the program to the desired cycle setting (see the section entitled “Starting a wash cycle...”).

NOTE: If you open the door during washing, the machine will pause. When you close the door and press the Start/ Pause Button, the machine will keep on working after 1 0 seconds.

The program lights show the state of the dishwasher:

- A. One of the program lights on ----- stand by or pause
- B. One of the program lights blinking ----- run

NOTE:

If you open the door when washing, the machine will pause. When you close the door, the machine will keep on working after 10 seconds.



If your model has broken remember function, the machine will go on to finish the selected program after the power cut.

Forget to Add a Dish?

A forgotten dish can be added any time before the detergent cup opens.

1. Press the Start/ Pause button completely.
2. Open the door a little to stop the washing.
3. After the spray arms stop working, you can open the door completely.
4. Add forgotten dishes.
5. Close the door
6. Press the Start/ Pause button, the dish washer will run after 10 seconds.

At the end of the Wash Cycle

When the working cycle has finished, the buzzer of dishwasher will sound 8 seconds, then stop.

Turn off the appliance using the Power button, shut off the water supply and open the door of the dishwasher.

Wait a few minutes before unloading the dish washer to avoid handling the dishes and utensils while they are still hot and more susceptible to breakage. They will also dry better.

■ Switch Off the Dishwasher

1. Switch off the dishwasher by pressing the Power button.
2. Turn off the water tap!

■ **Open the door carefully.**

Hot dishes are sensitive to knocks. The dishes should therefore be allowed to cool down around 15 minutes before removing from the appliance. Open the dishwasher's door, leave it ajar and wait a few minutes before removing the dishes. In this way they will be cooler and the drying will be improved.

■ **Unloading the dishwasher**

It is normal that the dishwasher is wet inside.



WARNING! It is dangerous to open the door when washing, because the hot water may scald you

MAINTENANCE AND CLEANING

Filtering system

💡 NOTE:

Pictures are only for reference, different models of the filtering system and spray arm may be different. Please prevail in kind.

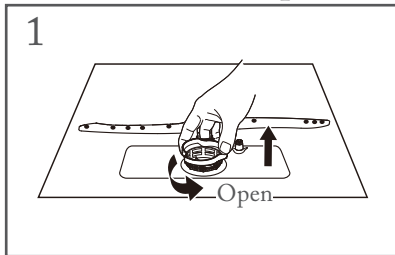

Hold the coarse filter and rotate it anticlockwise to unlock the filter. Lift the filter upwards and out of the dishwasher.

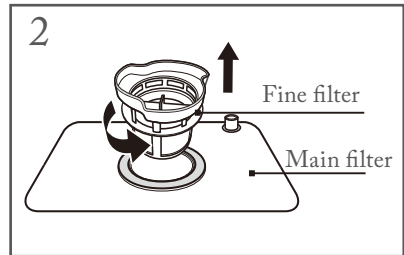

Lift fine filter up from main filter.

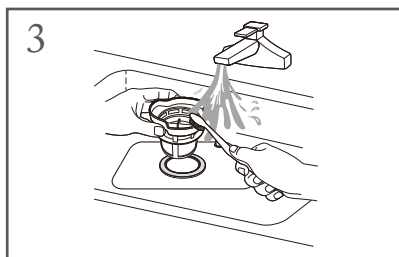

Larger food remnants can be cleaned by rinsing the filter under running water. For a more thorough clean, use a soft cleaning brush.

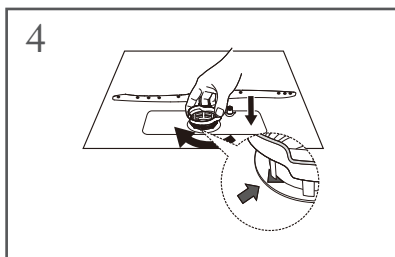

Reassemble the filters in the reverse order of the disassembly, replace the filter insert, and rotate clockwise to the close arrow.

! WARNING !

- Do not over tighten the filters. Put the filters back in sequence securely, otherwise coarse debris could get into the system and cause a blockage.
- Never use the dishwasher without filters in place. Improper replacement of the filter may reduce the performance level of the appliance and damage dishes and utensils.

WARNING!



When cleaning the filters, don't knock on them. Otherwise, the filters could be contorted and the performance of dishwasher could be debased.

Caring for the Dishwasher

- The control panel can be cleaned by using a lightly dampened cloth and dry thoroughly.
- The exterior use a good appliance polish wax.
- Never use sharp objects, scouring pads or harsh cleaners on any part of the dishwasher.

Cleaning The Door

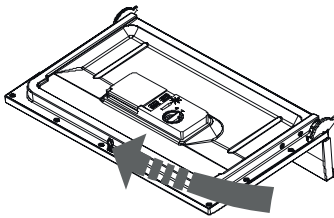

To clean the edge around the door, you should use only a soft warm, damp cloth. To avoid penetration of water into the door lock and electrical components, do not use a spray cleaner of any kind.

WARNING!



- Never use a spray cleaner to clean the door panel as it may damage the door lock and electrical components.
- Abrasive agent or some paper towel should not be used because of the risk of scratching or leaving spots on the stainless steel surface.

Protect Against Freezing

Please take frost protection measures on dishwasher in winter. Each time after washing cycles, please operate as follows:

1. Cut off electrical power to the dishwasher.
2. Turn off the water supply and disconnect the water inlet pipe from the water valve.
3. Drain water from the inlet pipe and water valve. (Use a pan to catch the water)
4. Reconnect the water inlet pipe to the water valve.
5. Remove the filter at the bottom of the tub and use a sponge to use up water in sump.

NOTE:



If your dishwasher cannot work because of the ice, please contact professional service persons.

Cleaning the Spray Arms

The spray arms can be easily removed for periodic cleaning of the nozzles to prevent possible clogging. Wash them under running water and carefully replace them in their seats, checking that their rotary movement is in no way impeded. Grasp the middle of the spray arm, pull it upwards to remove it. Wash the arms under a jet of running water and replace it carefully to its seat. After reassembly, check that the spray arms rotate freely. Otherwise, check that they have been installed correctly.

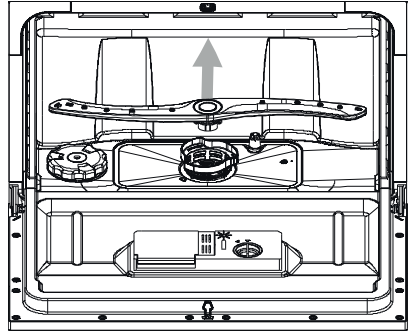

How to Keep Your Dishwasher in Shape

■ After Every Wash

After every wash, turn off the water supply to the appliance and leave the door slightly open so that moisture and odors are not trapped inside.

■ Remove the Plug

Before cleaning or performing maintenance, always remove the plug from the socket.

■ **No Solvents or Abrasive Cleaning**

To clean the exterior and rubber parts of the dishwasher, do not use solvents or abrasive cleaning products. Only use a cloth with warm soapy water. To remove spots or stains from the surface of the interior, use a cloth dampened with water with a little vinegar, or a cleaning product made specifically for dishwashers.

■ **When not in use for a long time**

It is recommend that you run a wash cycle with the dishwasher empty and then remove the plug from the socket, turn off the water supply and leave the door of the appliance slightly open. This will help the door seals to last longer and prevent odours from forming within the appliance.

■ **Moving the Appliance**

If the appliance must be moved, try to keep it in the vertical position. If absolutely necessary, it can be positioned on its back.

■ **Seals**

One of the factors that cause odors to form in the dishwasher is food that remain strapped in the seals. Periodic cleaning with a damp sponge will prevent this from occurring.

INSTALLATION INSTRUCTION



ATTENTION! The installation of the pipes and electrical equipments should be done by professionals.

WARNING



Electrical Shock Hazard. Disconnect electrical power before installing dishwasher. Failure to do so can result in death or electrical shock.

Installation preparation

The installation position of dishwasher should be near the existing water inlet tap and drain outlet and power socket.

One side of the cabinet sink should be chosen to facilitate the connection of drain hoses of the dishwasher.

Positioning the Appliance

Position the appliance in the desired location. The back should rest against the wall behind it, and the sides, along the adjacent cabinets or wall. The dishwasher is equipped with water supply and drain hoses that can be positioned to the right or the left to facilitate proper installation.

About Power Connection

WARNING!

For personal safety:



Do not use an extension cord or an adapter plug with this appliance.

Do not, under any circumstances, cut or remove the earthing connection from the power cord.

ELECTRICAL REQUIREMENTS

Please look at the rating label to know the rating voltage and connect the dishwasher to the appropriate power supply. Use the required fuse 10 amp, time delay fuse or circuit breaker recommended and provide separate circuit serving only this appliance.

Electrical Connection

Ensure the voltage and frequency of the power being corresponds to those on the rating plate. Only insert the plug into an electrical socket which is earthed properly. If the electrical socket to which the appliance must be connected is not appropriate for the plug , replace the socket, rather than using a adaptors or the like as they could cause overheating and burns.

! Insure proper ground exists before use

Water Connection

Cold Water Connection

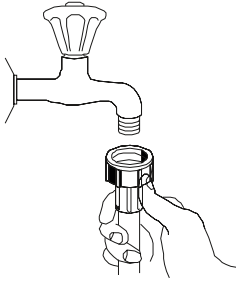

Connect the cold water supply hose to a threaded 3/4(inch) connector and make sure that it is fastened tightly in place. If the water pipes are new or have not been used for an extended period of time, let the water run to make sure that the water is clear and free of impurities. If this precaution is not taken, there is a risk that the water inlet can get blocked and damage the appliance.

Please Note: If the supplied hose does not fit your tap, please contact your local plumbing supply center where adapters are available for purchase.

! **WARNING!**
please close the hydrant after using.

CONNECTION OF DRAIN HOSES

Insert the drain hose into a drain pipe with a minimum diameter of 4cm, or let it run into the sink, making sure to avoid bending or crimping it. The free end of the hose must be at a height lower than 60cm and must not be immersed into water to avoid the backflow of it.

 PLEASE HANG UP THE DRAIN HOSE EITHER WAY OF A, B

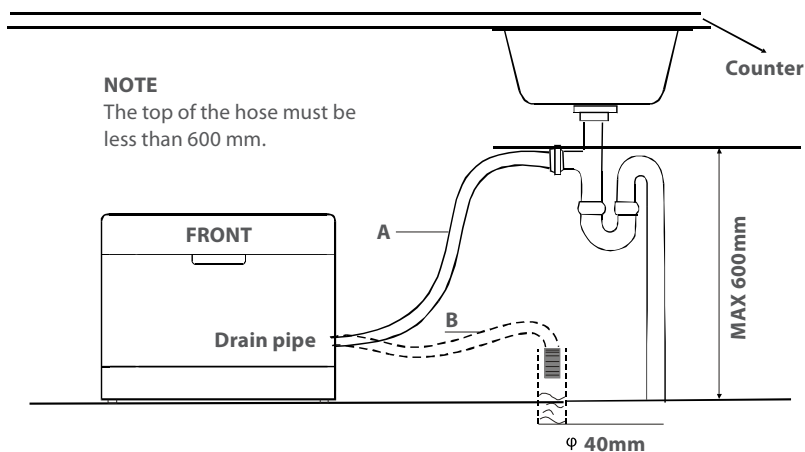

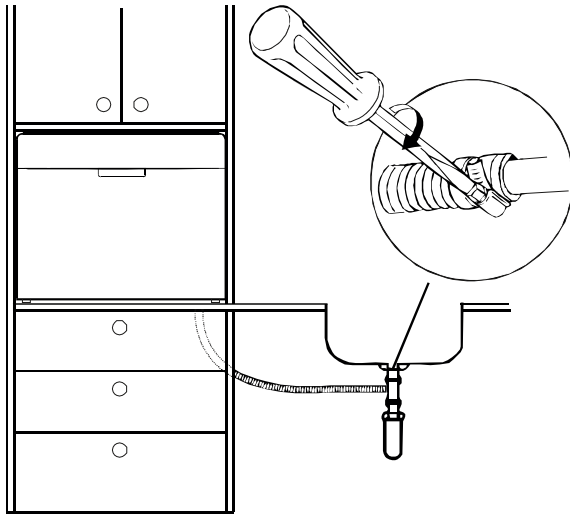

How to Drain Excess Water From Hoses

If the sink is 100 0 higher from the floor, the excess water in hoses cannot be drained directly into the sink. It will be necessary to drain excess water from hoses into a bowl or suitable container that is held outside and lower than the sink.

Water Outlet

Connect the water drain hose. The drain hose must be correctly fitted to avoid water leaks. Ensure that the water inlet hose is not kinked or squashed.

Extension Hose

If you need a drain hose extension, observe to use a similar drain hose.

It must be no longer than 4 metres; otherwise the cleaning effect of the dishwasher could be reduced.

Start of dishwasher

The following things should be checked before starting the dishwasher.

1. The dishwasher is level and fixed properly.
2. The inlet valve is open.
3. Inlet hose connections are fully tightened and not leaking.
4. The wires are tightly connected.
5. The power is switched on.
6. The inlet and drain hoses are not kinked.
7. All packing and print materials should be taken out of the dishwasher.

ATTENTION:

After installation, please make sure to keep this manual.

The content of this manual is very helpful to the users.

TROUBLESHOOTING TIPS

Before Calling for Service

Review the charts on the following pages may save you from calling for service

	Problem	Possible Causes	What To Do
Technical problems	Dishwasher doesn't start	Fuse blown, or the circuit breaker tripped.	Replace fuse or reset circuit breaker. Remove any other appliances sharing the same circuit with the dishwasher
		Power supply is not turned on.	Make sure the dishwasher is turned on and the door is closed securely. Make sure the power cord is properly plugged into the wall socket.
		Door of dishwasher not properly closed	Closed dishwasher making sure that door latches
	Water not pumped from dishwasher	Kink in drain hose	Check drain hose
		Filter dogged	Check coarse the filter. (see section titled "Cleaning The Filter")
		Kitchen sink dogged	Check kitchen sink to make sure it is draining well. If problem is kitchen sink not draining, you may need a plumber rather than a serviceman for dishwasher.

General problems	Suds in the tub	Improper detergent	Use only the special dishwasher detergent to avoid suds. If this occurs, open the dishwasher and let suds evaporate. Add 1 gallon of cold water to the tub. Close and latch the dishwasher, then Start the "soak" wash cycle to drain out the water. Repeat if necessary.
		Spilled rinse-aid	Always wipe up rinse-aid spills immediately
	Stained tub interior	Detergent with colourant was used.	Make sure that the detergent is the one without colourant
	White film on inside surface	Hard water minerals	To clean the interior, use a damp sponge with dishwasher detergent and wear rubber gloves. Never use any other cleaner than dishwasher detergent for the risk of foaming or suds.
	There are rust stains on cutlery	The affected items are not corrosion resistant	
A programme was not run after dishwasher salt was added. Traces of salt have got into the wash cycle.		Always run the Quick wash programme without any crockery in the dishwasher and without selecting the Turbo function (if present), after adding dishwasher salt	
The lid of softer is loose.		Check the lip .Ensure the fix is fine.	
Noise	Knocking noise in the wash cabinet	The spray arm is knocking against an item in a basket.	Interrupt the programme, and rearrange the items which are obstructing the spray arm.
	Rattling noise in the wash cabinet	Item of crockery are insecure in the wash cabinet.	Interrupt the programme, and rearrange the items of crockery.
	Knocking noise in the water pipes	This may be caused by on-site installation or the cross-section of the piping.	This has no influence on dishwasher function if in doubt contact a suitably qualified plumber.

Unsatisfactory washing result	The dishes are not dean	The dishes were not loaded correctly.	See notes in "Loading the Dishwasher Baskets".
		The programme was not powerful enough.	Select a more intensive programme. See "Wash Cycle Table".
		Not enough detergent was dispensed.	Use more detergent or change your detergent
		Item are blocking the path of spray arms.	Rearrange the items so that the spray can rotate freely
		The filter combination in the base of wash cabinet is not dean or is not correctly fitted. This may cause the spray arm jets to get blocked.	Clean and/or fit the filter combination correctly. Clean the spray arm jets. See "Cleaning the Spray Arms"
	Cloudiness on glassware	Combination of soft water and too much detergent	Use less detergent if you have soft water and select a shortest cycle to wash the glassware and to get them clean.
	Black or gray marks on dishes	Aluminum utensils have rubbed against dishes.	Use a mild abrasive cleaner to eliminate those marks.
	Detergent left in dispenser cups	Dishes block detergent cups.	Re-loading the dishes properly.

Unsatisfactory drying result	The dishes are not drying	Improper loading	Load the dishwasher as suggested in the directions.
		Too little rinse-aid	Increase the amount of rinse-aid/ Refill the rinse-aid dispenser.
		Dishes are removed too soon.	Do not empty your dishwasher immediately after washing. Open the door slightly so that the steam can escape. Begin unloading the dishwasher only once the dishes are barely warm to the touch. Empty the low basket first. This prevents water from dropping off dishes in the upper basket.
		Wrong programme selection	In short programmes the washing temperature is lower. This also lowers cleaning performance. Choose a programme with a long washing time.
		Using cutlery with a low-quality coating	Water drainage is more difficult with these items. Cutlery or dishes of this type are not suitable for washing in the dishwasher.

Error Codes

When some malfunctions come on, the appliance will display error codes to warn you:

Codes	Meanings	Possible Causes
E1	Longer inlet time.	Faucets is not opened, or water intake is restricted, or water pressure is too low.
E4	Overflow	Some element of dishwasher leaks .

WARNING!



- If overflow occurs, turn off the main water supply before calling a service.
- If there is water in the base pan because of an overflow or small leak, the water should be removed before restarting the dishwasher.

DISPOSAL OF OLD ELECTRICAL APPLIANCES



The European directive 2012/19/EU on Waste Electrical and Electronic Equipment (WEEE), requires that old household electrical appliances must not be disposed of in the normal unsorted municipal waste stream. Old appliances must be collected separately in order to optimize the recovery and recycling of the materials they contain, and reduce the impact on human health and the environment.

The crossed out “wheeled bin” symbol on the product reminds you of your obligation, that when you dispose of the appliance, it must be separately collected.

Consumers should contact their local authority or retailer for information concerning the correct disposal of their old appliance.

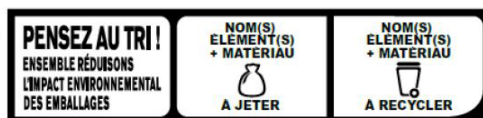

CONSIGNE POUVANT VARIER LOCALEMENT > WWW.CONSIGNESDETRI.FR



CONFORAMA France SA
80 Boulevard du Mandinet
Lognes
77432 Marne la Vallée Cedex 2
FRANCE

