

Qilive



Frost-Free Refrigerator-Freezer

Q. 6863

- FR** Réfrigérateur-congérateur sans givre
- ES** Frigorífico-congelador sin escarcha
- PT** Frigorífico e congelador sem gelo
- PL** Bezszronowa lodówka-zamrażarka
- HU** Fagymentes hűtőszekrény-fagyasztó
- RO** Frigider cu congelator fără îngheț
- RU** Холодильник с морозильной камерой без инея
- UA** Морозильна камера з функцією захисту від намерзання

EN	User manual	P. 4
FR	Manuel d'utilisation	P. 19
ES	Manual de instrucciones	P. 37
PT	Manual de utilização	P. 54
PL	Instrukcja obsługi	S. 71
HU	Használati utasítás	88. O.
RO	Manual de instrucțiuni	P. 105
RU	Руководство пользователя	C. 122
UA	Довідник користувача	C. 140

EN

FR

ES

PT

PL

HU

RO

RU

UA

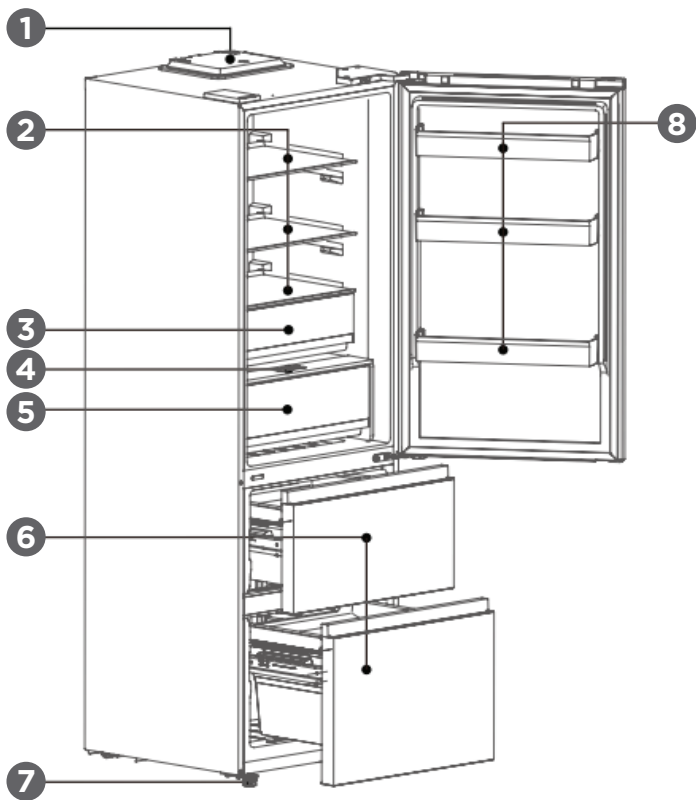





CONTENT OVERVIEW:

1. SAFETY INSTRUCTIONS	P.4
2. TECHNICAL SPECIFICATIONS	P.7
3. PRODUCT DESCRIPTION	P.7
4. PRODUCT FEATURES	P.7
5. PREPARATIONS FOR USE	P.8
6. FUNCTIONS	P.10
7. FOOD STORAGE	P.11
8. MAINTENANCE AND CLEANING	P.15
9. SIMPLE FAULT ANALYSIS AND ELIMINATION	P.17
10. CERTIFICATIONS	P.18
11. SAFE RECOVERY INSTRUCTIONS	P.18

1. SAFETY INSTRUCTIONS

1.1. SAFETY TIPS

1.   **WARNING!** It is hazardous for anyone other than authorized service personnel to carry out servicing or repairs which involves the removal of covers. To avoid the risk of an electric shock, do not attempt to repair this appliance yourself.
2.  **WARNING! Risk of fire / flammable materials.**
3. Do not use electrical appliances such as a hair dryer or heater to defrost your Fridge/Freezer.
4. Containers with flammable gases or liquids can leak at low temperatures.
5. Do not store any containers with flammable materials, such as spray cans, fire extinguisher refill cartridges etc. in the Fridge/Freezer.
6. Do not place carbonated or fizzy drinks in the Freezer compartment. Ice lollies can cause "Frost/Freeze burns", if consumed straight from the Fridge/ Freezer.
7. Do not remove items from the Fridge/ Freezer compartment if your hands are damp/wet, as this could cause skin abrasions or "Frost/Freezer burns". Bottles and cans must not be placed in the Freezer compartment as they can burst when the contents freeze.
8. Manufacturer's recommended storage times should be adhered to. Refer to relevant instructions.
9. Do not allow children to tamper with the controls or play with the Fridge/ Freezer. The Fridge/ Freezer is heavy. Care should be taken when moving it. It is dangerous to alter the specification or attempt to modify this product in any way.
10. Do not store inflammable gases or liquids inside your Fridge/ Freezer.
11. If the power cable is damaged, it must be replaced by the manufacturer, its service agent or similarly qualified persons in order to avoid a hazard.
12. This appliance can be used by children aged from 8 years and above and persons with reduced physical, sensory, or mental capabilities or lack of experience and knowledge if they have been given supervision or instruction concerning use of the appliance in a safe way and understand the hazards involved. Children shall not play with the appliance. Cleaning and user maintenance shall not be made by children without supervision.
13. This refrigerating appliance is not intended to be used as a built-in appliance.
14. This appliance is intended to be used in household and similar applications such as
 - Staff kitchen areas in shops, offices, and other working environments;
 - Farm houses and by clients in hotels, motels, and other residential type environments;
 - Bed and breakfast type environments;
 - Catering and similar non-retail applications.

15. Keep ventilation openings, in the appliance enclosure or in the built-in structure, clear of obstruction.
16. Do not use mechanical devices or other means to accelerate the defrosting process, other than those recommended by the manufacturer.
17. Do not damage the refrigerant circuit.
18. Do not use electrical appliances inside the food storage compartments of the appliance, unless they are of type recommended by the manufacturer.
19. Do not store explosive substances such as aerosol cans with a flammable propellant in this appliance.
20. This appliance is not intended for use by persons (including children) with reduced physical, sensory or mental capabilities, or lack of experience and knowledge, unless they have been given supervision or instruction concerning use of the appliance by a person responsible for their safety. Children should be supervised to ensure that they do not play with the appliance.
- **WARNING:** Keep ventilation openings, in the appliance enclosure or in the built-in structure, clear of obstruction.
 - **WARNING:** Do not use mechanical devices or other means to accelerate the defrosting process, other than those recommended by the manufacturer.
 - **WARNING:** Do not damage the refrigerant circuit.
 - **WARNING:** Do not use electrical appliances inside the food storage compartments of the appliance, unless they are of the type recommended by the manufacturer.
 - **WARNING:** Refrigerating appliances – in particular a refrigerator-freezer Type I – might not operate consistently (possibility of defrosting of contents or temperature becoming too warm in the frozen food compartment) when sited for an extended period of time below the cold end of the range of temperatures for which the refrigerating appliance is designed.
 - **WARNING:** The necessity that, for doors or lids fitted with locks and keys, the keys be kept out of the reach of children and not in the vicinity of the refrigerating appliance, in order to prevent children from being locked inside.
 - **WARNING:** The refrigerant used in your appliance and insulation materials requires special disposal procedures.
 - **WARNING:** When positioning the appliance, ensure the supply cord is not trapped or damaged.
 - **WARNING:** Do not locate multiple portable socket-outlets or portable power supplies at the rear of the appliance.
21. Children aged from 3 to 8 years are allowed to load and unload refrigerating appliances.
22. To avoid contamination of food, please respect the following instructions:
- Opening the door for long periods can cause a significant increase of the temperature in the compartments of the appliance.
 - Clean regularly surfaces that can come in contact with food and accessible drainage systems.
 - Clean water tanks if they have not been used for 48 h; flush the water system connected to a water supply if water has not been drawn for 5 days.
 - Store raw meat and fish in suitable containers in the refrigerator, so that it is not in contact with or drip onto other food.
 - Two-star frozen-food compartments are suitable for storing pre-frozen food, storing, or making ice-cream and making ice cubes.
 - One-, two- and three-star compartments are not suitable for the freezing of fresh food.
 - If the refrigerating appliance is left empty for long periods, switch off, defrost, clean, dry, and leave the door open to prevent mold developing within the appliance.
23.  The marking of this device (symbol of a crossed-out dustbin) complies with European Directive 2012/19/EU relating to „used electrical and electronic equipment“. This marking means that this equipment, at the end of its useful life, cannot be disposed of with other household waste. The user is required to deliver it to operators who collect used electrical and electronic equipment. Collection operators, including local collection points, shops and local authorities, create an appropriate system for collecting equipment. Appropriate collection of used electrical and electronic equipment helps avoid harmful impacts on human health and the environment, resulting from the presence of hazardous components, as well as from improper storage and treatment of this equipment.

1.2. ELECTRICAL CONNECTION

WARNING

- The power cord of this appliance is equipped with a plug which mates with the standard wall outlets to minimize the possibility of electrical shock.
- Under any circumstances, ensure that the power cord is grounded.
- This refrigerator appliance requires a standard 220-240VAC 50/60Hz electrical outlet with grounding.
- This refrigerator appliance is not designed to be used with an inverter.
- The cord should be secured behind the appliance and not left exposed or dangling to prevent accidental injury.
- Never unplug the refrigerator by pulling the power cord. Always grip the plug firmly and pull straight out from the receptacle.
- Do not use an extension cord with this appliance. If the power cord is too short, have a qualified electrician or service technician install an outlet near the appliance. Use of an extension cord can negatively affect the performance of the unit.
- Improper use of the grounded plug can result in the risk of electrical shock. If the power cord is damaged, have it replaced by an authorized service center.

1.3. CLIMATE RANGE

The information about the climate range of the appliance is provided on the rated plate. It indicates at which ambient temperature (that is, the room temperature in which the appliance is working) the operation of the appliance is optimal (proper).

Climate range	Permissible ambient temperature
SN	from +10°C to +32°C
N	from +16°C to +32°C
ST	from +16°C to +38°C
T	from +16°C to +43°C

- Note: Given the limit values of the ambient temperature range for the climate classes for which the refrigerating appliance is designed and the fact that the internal temperatures could be affected by such factors as location of the refrigerating appliance, ambient temperature and the frequency of door opening, the setting of any temperature control device might have to be varied to allow for these factors, if appropriate.
-  Note: When operating in an environment other than the specified climate type (i.e., beyond the rated ambient temperature range), the appliance may not be able to maintain the desirable compartment temperatures.

1.4. LOCKS

If your Refrigerator is fitted with a lock, keep the key out of reach and not in the vicinity of the appliance to prevent children being entrapped. When disposing of an old Refrigerator, break off any old locks or latches as a safeguard.

1.5. FREON-FREE

The freon-free refrigerant (R600a) and the foaming insulation material (cyclopentane) that is environmentally friendly are used for the refrigerator, causing no damage to the ozone layer and having very small impact on the global warming. R600a is flammable, and sealed in a refrigeration system, without leakage during normal use. But, in case of refrigerant leakage due to the refrigerant circuit being damaged, be sure to keep the appliance away from open flames and open the windows for ventilation as quickly as possible.

2. TECHNICAL SPECIFICATIONS

Power supply	220 - 240 V~, 50 Hz
Rated current	0.95 A
Annual energy consumption	233kWh/ year
Protection class	Class I
Climate class	SN/ N/ ST/ T
Total storage volume	282 L
Fresh food compartment volume	197 L
Freezer compartment	85 L
Refrigerant and inject amount	R600a/ 48g

3. PRODUCT DESCRIPTION

- | | |
|-------------------------------------|--------------------------------|
| 1. Control panel | 5. Vegetable and fruit crisper |
| 2. Cooling room shelves | 6. Freezing drawers |
| 3. Double crispers (optional) | 7. Adjustable feet |
| 4. Vegetable and fruit crispercover | 8. Door balcony |

Note: Due to technological innovation, the product descriptions in this manual may not be completely consistent with your refrigerator. Details are in accordance with the real product.

4. PRODUCT FEATURES

This is a side-by-side inverter fridge-freezer adopting the electronic control mode. Its upper part is the fridge compartment for fresh food storage, such as fruits, vegetables, eggs, milk, cooked foods, etc.; and its lower part is the freezer compartment where fish, meat, etc. can be frozen for the long-term storage.

4.1. INVERTER TECHNOLOGY

Employing the technologies of precise inverter control, noise reduction, energy saving, and accurate temperature control, etc., the refrigerator is superior in performance. Furthermore, the refrigerator can automatically adjust the working efficiency of the inverter compressor and the inverter fan according to the ambient temperature and the set temperature, so that it keeps operating in an optimal state.

4.2. FROST FREE

The multi airflow design is adopted by the refrigerator air duct, which ensures the uniformity of storage temperature. The refrigerator can perform defrosting intelligently, according to the actual use frequency and the frost formation speed. Before defrosting, the refrigerator internal temperature is automatically judged and precooling is made, so that the temperature fluctuation inside the cabinet before and after defrosting is not significant, which is conducive to food preservation.

4.3. GREEN TECHNOLOGY

The freon-free refrigerant and foam insulation material are used for the refrigerator, causing no damage to the ozonosphere and having a very small impact on the global warming, so it is the environmentally friendly product.

4.4. MORE USER-FRIENDLY DESIGNS

The refrigerator adopts the wide voltage range design, and features automatic temperature control, power-off memory, power-on delay, and other functions.

5. PREPARATIONS FOR USE

5.1. INSTALLATION LOCATION:

1. Ventilation condition

The position you select for the refrigerator installation should be well-ventilated and has less hot air. Do not locate the refrigerator near a heat source such as cooker, and avoid it from direct sunlight, thus guaranteeing the refrigeration effect while saving energy consumption. Do not locate the refrigerator in the damp place, so as to prevent the refrigerator from rusting and leaking electricity. The result of the total space of the room in which the refrigerator is installed being divided by the refrigerant charge amount of the refrigerator shall not be less than $1\text{m}^3(\text{space})/8\text{g}(\text{refrigerant})$.

Note: The amount of refrigerant charged for the refrigerator can be found on the nameplate.

2. Heat dissipation space

When working, the refrigerator gives off heat to surroundings. Therefore, at least 30mm of free space should be spared at the top side, more than 100mm on both sides, and above 50mm at the back side of the refrigerator.

Dimensions in mm:

W	D	H	A	B	C (°)	E	F
540	586	1920	843	1088	125±5	50	100

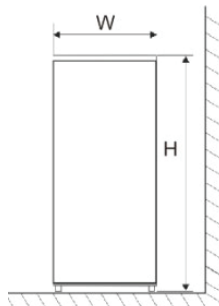

Fig. 1

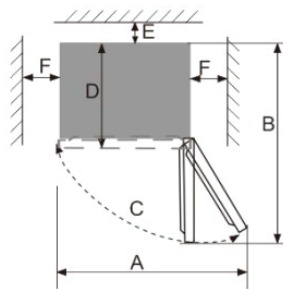

Fig. 2

Note: Figure 1, Figure 2 only illustrate the space demand of the product.

3. Level ground

Place the refrigerator on the solid and flat ground (floor) to keep it stable, or else, it will give rise to vibration and noise. When the refrigerator is placed on such flooring materials as carpet, straw mat, polyvinyl chloride, the solid backing plates should be applied underneath the refrigerator, so as to prevent color change due to heat dissipation.



Unobstructed ventilation shall be maintained around the appliance or in an embedded structure.

5.2. PREPARATIONS FOR USE

1. Standing time

After the refrigerator is properly installed and well cleaned, do not switch it on immediately. Make sure to energize the refrigerator after more than 1 hour of standing, to ensure its normal operation.

2. Cleaning

Confirm the accessory parts inside the refrigerator and wipe the inside with a soft cloth.

3. Power-on

Insert the plug into the solid socket to start the compressor. After 1 hour, open the freezer door,

if the temperature inside the freezer compartment drops obviously, it indicates the refrigeration system is working normally.

4. Storage of food

After the refrigerator runs for a period of time, the internal temperature of the refrigerator will be automatically controlled according to the user's temperature setting. After the refrigerator is fully cooled, put in foods, which usually need 2~3 hours to be fully cooled. In summer, when the temperature is high, it takes more than 4 hours for the foods to be fully cooled (Try to open the refrigerator door as less as possible before the internal temperature cools down).

If the refrigerator is installed in the moisture place, make sure to check whether the ground wire and leakage circuit breaker are normal. If vibration noises are produced due to the refrigerator contacting the wall or if the wall gets blackened by air convection around the compressor, move the refrigerator away from the wall. Setting up the refrigerator may cause jamming noise or image chaos to the mobile phone, fixed-line telephone, radio receiver, television set surrounding it, so try to keep the refrigerator as far away as possible in such case.

5.3. DOOR REVERSAL INSTRUCTION

Schematic diagram	No.	How to reverse the refrigerator door?
	1	Screw off the screws of the upper hinge cover, and then remove the upper hinge cover.
	2	Install the communication cable into the junction box on the top of the refrigerator.
	3	Screw off the three bolts on the upper hinge, and then remove the upper hinge.
	4	Screw off the bolt on the left hole cover on the top of the refrigerator, and then remove the hole cover.
	5	Screw off the two bolts and one screw that fix the middle hinge, and then remove the middle hinge.
	6	Remove the screw cover, screw, and hole plug on the left side of the refrigerator cabinet, and install them on the right side of cabinet.
	7	Screw off the screw of the trim strip cover, and remove the trim strip cover.
	8	Screw off the two screws of the door stopper, and remove the door stopper.
	9	Take out the left stopper (plastic) from the accessory bag, install it on the other side of the door together with the metal stopper removed from the right side, and then fix them with two screws.
	10	Take the trim cover out of the accessory bag, install it on the right side of the door (put the door communication line inside the trim cover), and fix it with screws.
	11	Take out the left middle hinge from the accessory bag, and fix it on the cabinet with two bolts and one screw.
	12	Install the door onto the cabinet.
	13	Take out the upper left hinge from the accessory bag, fix it on the cabinet with bolts, and connect the wire harness.
	14	Take out the upper left hinge cover from the accessory bag, and install it on the cabinet.
	15	Install the hole cover on the top right side of the refrigerator, and fix it with a bolt.

6. FUNCTIONS

The display panel is designed on the fridge door, illustrated as the figures below:

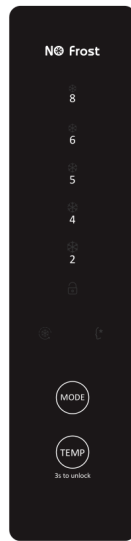

Function Setting

- When the refrigerator system is connected to power supply for the first time, all icons on the display panel gets illuminated for 2s. When the refrigerator door is close, the display gets extinguished automatically if no key operation within 3 minutes. When the display is off, it will light up if refrigerator door is opened or any key is pressed.
- The following key operations are valid only when the keys are unlocked and gets illuminated on the display.

6.1. FUNCTIONS

6.1.1. TEMPERATURE SETTING

Press the “Temp” key to adjust the temperature to the expected temperature value, and if no key operation within 5s, the setting will take effect, with the system running according to the setting immediately.

The temperature setting cycles as following: “5-4-2-8-6-5”.

6.1.2. FAST COOLING

1. When the fast cooling function is enabled, the fridge temperature cools down quickly, so does the freezer temperature, ensuring that the storage foods have fresh taste and maintain nutritious. The fast-cooling function keeps working for at most 30 hours, beyond which it will exit automatically, with the temperature mode restored to that that is set before the fast-cooling function is enabled.
2. To enter the fast cooling function
 - Press the “Mode” key until the fast-cooling icon starts flickering, and if no key operation within 5s, the setting will take effect, with the said icon normally On.
3. To exit the fast-cooling function
 - After a cumulative running period of 30 hours, the fast-cooling function will exit automatically.
 - When the fast-cooling function is active, press the “Mode” key until the icon of smart function gets flickering, and if no key operation within 5s, the smart function will be enabled, with the fast-cooling function disabled.

- When the fast-cooling function is active, press the “TEMP” key to adjust the temperature to the expected mode, and if no key operation within 5s, the setting will take effect, with the temperature controlled accordingly and the fast-cooling function exited.

6.1.3. SMART FUNCTION

1. When the smart function is enabled, the temperature inside the fresh food storage compartment will be adjusted intelligently, according to the internal temperature and ambient temperature monitored in real time, to maintain the stored foods fresh for an extended period of time.
2. To enter the smart function
 - Press the “Mode” key until the icon of smart function starts flickering, and if no key operation within 5s, the setting will take effect, with the said icon normally On.
3. To exit the smart function
 - When the smart function is active, press the “Mode” key until the icon of fast-cooling function starts flickering, and if no key operation within 5s, the fast-cooling function will be enabled, with the smart function disabled.
 - When the smart function is active, press the “TEMP” key to adjust the temperature to the expected mode, and if no key operation within 5s, the setting will take effect, with the temperature controlled accordingly and the smart function exited.

6.1.4. CHILD LOCK

When the Child Lock function is enabled, the temperature and function are subjected to no change to prevent maloperation.

1. In case of no key operation within 3 minutes, the Child Lock function will be enabled automatically.
2. Exiting the Child Lock function manually
 - Press and hold down the TEMP (3s to Unlock) for 3s, then the Child Lock function can be disabled.

6.1.5. DOOR OPEN ALARM

If the refrigerator door is open for more than 3 minutes, buzzer alarms will be continuously issued, which can be stopped when any key is pressed, but will be restored after 3 minutes if the door keeps open. The alarms will not be lifted until the refrigerator door is closed.

6.1.6. POWER CUT MEMORY

In the case of power failure, the refrigerator will maintain the running state that is set before the power outage when the power supply is restored.

6.1.7. POWER-ON DELAY

In order to protect the refrigerator compressor from being damaged in the case of short-time power failure (i.e., less than 5 minutes), the compressor will not be started immediately after it is powered on.

6.1.8. FAULT ALARM

In case the indicator light of Mode 2, 5 or 8 keeps flickering, it indicates fault with the refrigerator. Please contact the aftersales person for visiting service in such case.

7. FOOD STORAGE

7.1. THE REFRIGERATOR

The cooling compartment is **not intended** for storing food for a longer period of time. So, use the cooling compartment for **short-term storage only**. Different temperature areas due to the air circulation occur in the appliance. Use these different temperature areas to store different kinds of food.

Shelves	Food from wheat flour, milk etc. The shelves are removable for cleaning. Adjust the shelves relevant to your needs.
Crisper	Fruit, vegetable, etc.
Door trays	Eggs, beverage cans, bottled beverages, packaged foodstuffs etc.

Store covered or packaged food in the appliance only so the smell or taste of the food will not diffuse. The following materials are suitable for proper packaging:

- Food safe cling film / airtight bags and aluminium foil.
- Food safe covering hoods.
- Food safe containers made of plastic / glass / ceramics.
- Store fresh, packaged food on the shelves, fresh fruit and vegetable in the crisper.
- Store fresh meat packaged in **protective foil** for max. 2 days.
- Let warm food such as cooked meals cool down before you store them in the appliance.
- Store food in such a way that the cooled air can circulate properly.
- Do not place heavy bottles in the bottle pocket as it can come off the door.

7.2. FOOD STORAGE LOCATION

Due to the cold air circulation in the refrigerator, the temperature of each area in the refrigerator is different, so different kinds of food should be placed in different areas.

- The fresh food compartment is suitable for the storage of such foods as need not to be frozen, cooked food, beer, eggs, some condiments that need cold preservation, milk, fruit juice, etc. The crisper box is suitable for the preservation of vegetables, fruits, etc.
- The freezer compartment is suitable for the storage of ice cream, frozen food, and the foods to be preserved for a long time.

Use of the fresh food compartment

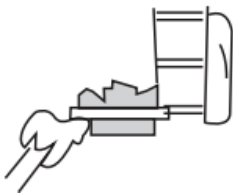
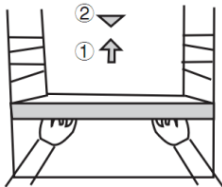

- Set the temperature of the fresh food storage compartment between 2°C ~ 8°C, and store the foods that are intended for short-term storage, or to be eaten at any time in the fresh food compartment.
- Fridge shelf: When removing the shelf, lift it up first, and then pull it out. Keep the shelf rear flange upward, to prevent foods from contact the liner wall. When taking out or putting in the shelf, hold it firmly, and handle with care to avoid damage.
- Crisper box: Pull out the crisper box for access to food. After using or cleaning the cover plate of the crisper box, be sure to put it back onto the crisper, so that the internal temperature of the crisper box will not be affected.

Cautions for fresh food storage



- You'd better clean the foods and wipe them dry before storing them inside the refrigerator. Before foods are put in the refrigerator, it is advisable to seal them up, so as to prevent water evaporation to keep fresh fruits and vegetables on one hand, and prevent taint of odor on the other hand.

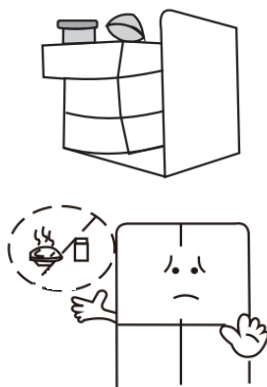

- Do not put too many or too weight foods inside the refrigerator. Keep enough space between foods; if too close, the cold air flow will be blocked, thus affecting the refrigeration effect. Do not store excessive or overweight foods, to avoid the shelf from being crushed. When storing the foods, keep a distance away from the inner wall; and do not place the water-rich foods too close to the fridge rear wall, lest they get frozen on the inner wall.
- Categorized storage of foods: Foods should be stored by category, with the foods you eat every day placed in front of the shelf, so that the door open duration can be shortened and food spoilage due to expiration can be avoided.

- Energy-saving tips: Allow the hot food cool down to the room temperature before putting it in the refrigerator. Put the frozen food in the fresh food compartment to thaw, using the low temperature of the frozen food to cool the fresh food, thus saving energy.

Storage of fruits and vegetables

1. Fruits and vegetables should be placed in the crisper box to maintain moisture and freshness.
2. Vegetables should be stored against the growth direction, which can effectively extend the freshness of vegetables.
3. Radishes should be stored with leaves cut off, to prevent nutrients being absorbed by the leaves.
4. Tomatoes to be stored should be mature; if the immature tomatoes are directly put inside, freshness will decline.
5. Banana, pineapple, melon, papaya and other tropical fruits are not suitable for storage, because low temperature will accelerate metabolism of these foods, or even cause them spoiled sometimes. But it is ok for a short-time cold storage.
6. Root foods such as squash, potatoes, sweet potatoes, garlic, ginger and onions do not need cold storage.

Use of the variable temperature space

The variable temperature space of this refrigerator is a variable temperature crisper box that is designed at the lower part of the fresh food compartment. Users can choose the appropriate function mode to meet the storage needs.

1. When the "Vegetables" mode is selected, the variable temperature space can maintain the appropriate temperature and humidity of fruits and vegetables, to extend the fresh-keeping period.
2. When the "Fresh" mode is selected, the variable temperature space is suitable for storage of beer, drinks, etc.

Use of the frozen food storage compartment

- The freezer temperature is controlled below -18°C , and it is advisable to store the food for long-term preservation in the freezer compartment, but the storage duration indicated on the food packaging should be adhered to.
- The freezer drawers are used to store food that needs to be frozen. Fish and meat of large block size should be cut into small pieces and packed into fresh-keeping bags before they are evenly distributed inside the freezer drawers.

Cautions for frozen food storage

- Allow the hot foods to cool down to the room temperature before putting them in the freezer compartment.

- Do not put a glass container with liquid or the canned liquid that is sealed in the freezer compartment, so as to avoid burst due to volume expansion after the liquid gets frozen up.
- Divide the food into appropriately small portions
- You'd better pack the food up before freezing it, and the packing bag used should be dry, in case the packing bags are frozen together. Foods should be packed or covered by such suitable materials as are firm, tasteless, impervious to air and water, non-toxic and pollution-free, to avoid cross-contamination and transfer of odor.
- Do not put too many fresh foods in the freezer compartment at one time (not exceeding the standard value of the refrigerator's freezing capacity). Do not make the fresh foods newly stored contact with the frozen food inside, so as to avoid them being frozen together.

Tips for frozen food storage

1. Put the same kind of foods together, in order to avoid opening the refrigerator door for a long time, thus saving energy.
2. Store each item of frozen food for the period stated on the packaging bag, so as to avoid food expiration.
3. If you buy frozen food, put it in the freezer as soon as possible before it gets thawed.
4. In principle, take out the amount of foods as needed each time for thawing. Do not freeze the food that has thawed again, unless it has been cooked into dish; Or else, the food quality will be affected.



For better food storage, please store the foods according to the temperature range of the corresponding compartment to avoid unnecessary loss.

Tips on food storage

Do not put food that does not need to be cooled.

- Examples of foods not suitable for frozen storage:
Raw eggs and hard-boiled eggs: The shell of a raw egg will crack and the whites of a hard-boiled egg will harden.
Raw vegetables, raw potatoes, dairy products, salad dressing, vegetables, bean curd, etc.
- Examples of foods not suitable for fresh storage:
Tropical fruits such as bananas, melons, pineapples, papayas, pineapples, etc.: because of the low temperature, the fruit ripens slowly and may deteriorate over time. Of course, it is ok to cool them before eating.
- Food that doesn't need to be stored in the fridge:
Potato, pumpkin, onion, garlic, etc.

Storage time benchmark

- The storage time varies with the freshness of foods before storage and the condition of refrigerator. Only approximate times are presented here. Please use it up as soon as possible according to the date indicated on the food you have purchased.

Brown vegetables



About 7 days

Cabbage



About 10 days

Strawberry



About 3 days

Grape



About 7 days



In case of manual defrosting, maintenance or cleaning, the temperature rise of frozen foods may shorten their storage periods.

Better ways to preserve vegetables

- Lettuce
The rhizome is prone to yellowing. You can put some flour on the roots to prevent them from turning yellow.
- Cabbage
The core tends to decay, so you can remove the core and fill it with the wet paper towel. In this way, not only decaying is not liable to occur, but also the leaves are easy to be broken off.
- Turnip
Leaves will absorb nutrients from roots, so cut the leaves off before putting them in the fridge.

8. MAINTENANCE AND CLEANING



Internal cleaning and external cleaning

- The food residuals in the refrigerator are liable to produce bad odor, so the refrigerator must be cleaned regularly. The fresh food compartment is usually cleaned once a month.



- Before cleaning, unplug the power plug first; Do not plug in or plug out the plug with wet hand, because there is a risk of electric shock and injury. Do not spill water directly on the refrigerator, to avoid rust, electricity leakage and accidents. Do not stretch your hands into the bottom of the refrigerator, since you might be scratched by sharp metal corners.

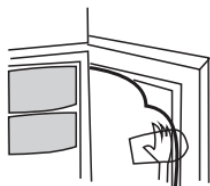

- Remove all shelves, crisper box, door shelf, cover board, and drawers etc., and clean them with a soft towel or sponge dipped in warm water or neutral detergent.
- Clear off the dusts accumulated on the rear panel and side plates of the refrigerator often.
- After using detergent, be sure to rinse it with clean water, and then wipe it dry.



Do not use bristle brush, steel wire brush, detergent, soap powder, alkaline detergent, benzene, gasoline, acid, hot water and other corrosive or soluble items to cleanse the cabinet surface, door gasket, plastic decorative parts, etc., so as to avoid damage.

- Carefully wipe dry the door gasket, clean the groove using a wooden chopstick wrapped with cotton string. After the cleaning, fix the four corners of the door gasket first, and then embed it segment by segment into the door groove.
- This appliance is designed with automatic defrosting function, thus no need to defrost it manually.
- Replacement of LED lamp. The LED lamp is used by the refrigerator for lighting, which features low energy consumption and long service life. In case of any abnormality, please contact the after-sales personnel for visiting service.

Interruption of use

- In case of power interruption or the planned power outage, try to open the refrigerator door as less as possible, and do not put new food into the refrigerator. If you get the power outage notice in advance, do not add more foods, and set the freezer at the fast-freezing mode before power cut. Also, you can make some ice cubes in advance, and put them on the upper part of the fresh food compartment after power failure for urgent needs.
- In the event of an extended non-running of the refrigerator, be sure to wipe clean the internal and external surfaces and accessories of the refrigerator, leave the refrigerator door with proper clearance, and place the refrigerator in a dry and ventilated place to avoid bad smell.



Once the refrigerator is put into use, you'd better use it continuously. Do not stop the refrigerator under normal circumstance, lest affect its service life.

Safety-check after maintenance

- Is the power cord broken or damaged?
- Is the power plug firmly inserted into the socket?
- Is the power plug abnormally overheated?



Note: Electric shock and fire accident may be caused in case the power cord and plug are damaged or stained by dust. If any abnormality, please unplug the power plug and get in contact with the vendor.

The freezer



WARNING! Do not eat food which is still frozen. Children should not eat ice-cream straight from the freezer. The coldness can cause injuries in the mouth.



WARNING! Contact with frozen food, ice and metal components in the freezer compartment can cause injuries similar to burns.



CAUTION! Do not put any bottled or canned beverages (neither still nor carbonated) into the freezer compartment of the appliance as their containers could explode.

The freezer is intended **for long-term storage** of food. Please observe the advice for max. storage time on the packaging of frozen food products. Do not refreeze defrosted food.

- Protect fresh food you want to freeze using aluminium foil, cling film, air and water tight plastic bags, polyethylene containers or other suitable plastic containers with a lid.
- Leave some free space between the single pieces of frozen food as proper air circulation is required.
- The food is frozen completely after 24 hours (you find the relevant information about the maximum freezing capacity within 24 hours in chapter TECHNICAL SPECIFICATIONS).
- Only buy frozen food, when its packaging is not damaged. Damaged packaging may indicate an interruption of the cold chain.
- Avoid or reduce variations in temperature: buy frozen food at the end of shopping and transport it in thermally insulated bags.
- Do not refreeze defrosted and semi-defrosted food. Consume within 24 hours.
- Observe the complete information on the packaging of frozen food.

How to disassemble the parts

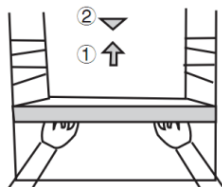

- Fridge or freezer door bottle shelf:
Hold the bottle shelf with both hands, and then push it up.
- Fridge shelf:
Hold one end of the shelf, and lift it up while pulling it outwards.

When you don't use the refrigerator for a long time

When the refrigerator is not to be used for more than one week or it is to be moved, wash it clean with water, and keep it dry. Remove the foods inside and unplug its power plug.

8.1. CHANGING THE LAMP

The LED lamp is used by the refrigerator for lighting, which features low energy consumption and long service life. In case of any abnormality, please contact the after-sales personnel for visiting service. The lamps can only be replaced by the manufacturer.

Lamp type: LED light.

Energy efficiency level: G

9. SIMPLE FAULT ANALYSIS AND ELIMINATION

Regarding the following small faults, not every failure needs to be fixed by the technical service personnel; you can try to solve the problem.

Case	Inspection	Solutions
Completely not refrigerating	<ul style="list-style-type: none"> ■ Is power plug off? ■ Are breakers and fuses broken? ■ No electricity or line trip? 	<ul style="list-style-type: none"> ■ Re-plug ■ Opening the door and checking whether the lamp is lit.
Abnormal noise	<ul style="list-style-type: none"> ■ Is refrigerator stable? ■ Does refrigerator contact the wall? 	<ul style="list-style-type: none"> ■ Adjusting refrigerator's leveling feet. ■ Off the wall.
Poor refrigerating efficiency	<ul style="list-style-type: none"> ■ Do you put hot food or too much food? ■ Do you open the door frequently? ■ Do you clip food bag to the door gasket? ■ Direct sunlight or near a furnace or stove? ■ Is it well-ventilated? ■ Temperature setting in too high? 	<ul style="list-style-type: none"> ■ Putting food into refrigerator when hot food becomes cool. ■ Checking and closing the door. ■ Removing the refrigerator from the heat source. ■ Emptying the distance to maintain good ventilation. ■ Setting at the appropriate temperature.
Peculiar smell in refrigerator	<ul style="list-style-type: none"> ■ Any spoiled food? ■ Do you need to clean refrigerator? ■ Have you packed food of strong flavors? 	<ul style="list-style-type: none"> ■ Throwing away spoiled food. ■ Cleaning refrigerator. ■ Packing food of strong flavors.
No key response	<ul style="list-style-type: none"> ■ Check whether the Child Lock function is enabled on the display panel. 	<ul style="list-style-type: none"> ■ Press & hold the "TEMP 3s to Unlock" key for 3 seconds to unlock the key, and then conduct the key operation. (For details, refer to the Child Lock function.)



Note: If the above descriptions are inapplicable to troubleshooting, do not disassemble and repair it yourself. Repairs carried out by inexperienced persons may cause injury or serious malfunctioning. Contact the local store where your purchase was made. This product should be serviced by an authorized engineer and only genuine spare parts should be used.

When the appliance is not in use for long periods, disconnect from the electricity supply, empty all foods and clean the appliance, leaving the door ajar to prevent unpleasant smells.

10. CERTIFICATIONS

- Electrical information
- This electrical appliance must be grounded
- This product is equipped with a plug, which is suitable for all houses equipped with sockets meeting the current specifications
- If the fitted plug is not suitable for your socket outlets, it should be cut off and carefully disposed of. To avoid a possible shock hazard, do not insert the discarded plug into a socket.
- This product complies the EEC directives.

11. SAFE RECOVERY INSTRUCTIONS

11.1. DISPOSAL

- Old appliances still have some surplus value. An environmentally friendly approach will ensure that valuable raw materials are recycled.
- The refrigerants used in your equipment and insulation materials require special handling procedures. Make sure there is no pipe damage on the back of the equipment before handling.
- Up-to-date information on the options for disposing of old equipment and packaging from old equipment can be obtained from the local municipal office.

11.2. WARNINGS FOR DISPOSAL

- Refrigerant and cyclopentane foaming material used for the refrigerator are flammable. Therefore, when the refrigerator is scrapped, it shall be kept away from any fire source and be recovered by a special recovering company with corresponding qualification other than be disposed by combustion, so as to prevent damage to the environment or any other harm.
- When the refrigerator is scrapped, disassemble the doors, and remove gasket of door and shelves; put the doors and shelves in a proper place, so as to prevent trapping of any child.



TABLE DES MATIÈRES :

1. CONSIGNES DE SÉCURITÉ	P.19
2. CARACTÉRISTIQUES TECHNIQUES	P.22
3. DESCRIPTION DU PRODUIT	P.22
4. CARACTÉRISTIQUES DU PRODUIT	P.22
5. PRÉPARATIONS AVANT L'UTILISATION	P.23
6. FONCTIONS	P.26
7. CONSERVATION DES ALIMENTS	P.28
8. ENTRETIEN ET NETTOYAGE	P.32
9. ANALYSE ET RÉOLUTIONS SIMPLES DES DÉFAILLANCES	P.34
10. CERTIFICATIONS	P.36
11. INSTRUCTIONS POUR UNE ÉLIMINATION EN TOUTE SÉCURITÉ	P.36

FR

1. CONSIGNES DE SÉCURITÉ

1.1. CONSEILS DE SÉCURITÉ

1.   **AVERTISSEMENT !** Il est dangereux pour quiconque autre que le personnel de service agréé d'effectuer des opérations d'entretien ou des réparations qui impliqueraient de retirer les panneaux de protection. Pour éviter le risque d'un choc électrique, ne tentez pas de réparer cet appareil vous-même.

2.  **AVERTISSEMENT ! Risque d'incendie/matériaux inflammables**
3. N'utilisez pas d'appareils électriques tels qu'un sèche-cheveux ou un appareil de chauffage pour dégivrer votre réfrigérateur-congélateur.
4. Les conteneurs renfermant des gaz ou des liquides inflammables peuvent fuir à basse température.
5. Ne placez aucun récipient contenant des matériaux inflammables, tels que des bombes aérosols, des cartouches de recharge pour extincteurs, etc. dans le réfrigérateur/congélateur.
6. Ne placez pas de boissons gazeuses dans le compartiment de congélation. Les glaces à l'eau peuvent provoquer des brûlures dues au gel. Il est risqué de les consommer directement après les avoir retirées du réfrigérateur/congélateur.
7. Ne retirez pas d'articles du compartiment de réfrigération/congélation si vos mains sont humides/mouillées, car cela pourrait provoquer des abrasions cutanées ou des brûlures dues au gel. Les bouteilles et canettes ne doivent pas être placées dans le compartiment de congélation, car elles peuvent exploser lorsque leur contenu gèle.
8. Les durées de conservation recommandées par le fabricant doivent être respectées. Référez-vous aux instructions pertinentes.
9. Ne laissez pas les enfants toucher aux commandes ou jouer avec le réfrigérateur/congélateur. Le réfrigérateur/congélateur est lourd. Des précautions doivent être prises lors de son déplacement. Il est dangereux d'essayer de changer les spécifications de l'appareil ou de le modifier de quelque manière que ce soit.
10. Ne stockez pas de gaz ou liquides inflammables à l'intérieur du réfrigérateur/congélateur.
11. Si le cordon d'alimentation est endommagé, il doit être remplacé par le fabricant, son agent de réparation ou un technicien de qualification similaire, pour des raisons de sécurité.
12. Cet appareil peut être utilisé par des enfants âgés d'au moins 8 ans et par des personnes ayant des capacités physiques, sensorielles ou mentales réduites ou dénuées d'expérience ou de connaissance, si elles sont correctement surveillées ou si des instructions relatives à une utilisation

sûre de l'appareil leur ont été données et si les risques encourus ont été appréhendés. Les enfants ne doivent pas jouer avec l'appareil. Le nettoyage et l'entretien ne doivent pas être effectués par des enfants sans surveillance.

13. Cet appareil de réfrigération n'est pas destiné à être utilisé comme un appareil encastré.

- 14. Cet appareil est destiné exclusivement à des usages domestiques et analogues tels que :
 - espace cuisine du personnel de magasins, bureaux et autres environnements professionnels ;
 - Fermes et clients d'hôtels, de motels et d'autres environnements à caractère résidentiel ;
 - Environnements de type chambres d'hôtes.
 - Applications de restauration et applications similaires hors vente au détail.

15. Veillez à ce que les ouvertures de ventilation dans l'enceinte de l'appareil ou dans la structure intégrée restent bien dégagées.

16. N'utilisez pas d'appareils mécaniques ou d'autres moyens pour accélérer le processus de dégivrage autres que ceux recommandés par le fabricant.

17. N'endommagez pas le circuit frigorifique.

18. N'utilisez pas d'appareils électriques à l'intérieur des compartiments de conservation des aliments de l'appareil, sauf s'ils sont d'un type recommandé par le fabricant.

19. Ne conservez pas de substances explosives (ex : bombes aérosols à gaz propulseur inflammable) dans cet appareil.

20. Cet appareil n'est pas conçu pour être utilisé par des personnes (y compris les enfants) dont les capacités physiques, sensorielles ou mentales sont réduites, ou des personnes dénuées d'expérience ou de connaissance, sauf si elles ont pu bénéficier, par l'intermédiaire d'une personne responsable de leur sécurité, d'une surveillance ou d'instructions préalables concernant l'utilisation de l'appareil. Il convient de surveiller les enfants pour s'assurer qu'ils ne jouent pas avec l'appareil.

- **AVERTISSEMENT** : Veillez à ce que les ouvertures de ventilation dans l'enceinte de l'appareil ou dans la structure intégrée restent bien dégagées.
- **ATTENTION** : N'utilisez pas d'appareils mécaniques ou d'autres moyens pour accélérer le processus de dégivrage autres que ceux recommandés par le fabricant.
- **ATTENTION** : N'endommagez pas le circuit frigorifique.
- **ATTENTION** : N'utilisez pas d'appareils électriques à l'intérieur des compartiments de conservation des aliments de l'appareil, sauf s'ils sont du type recommandé par le fabricant.
- **ATTENTION** : Les appareils de réfrigération, et notamment les réfrigérateurs/congérateurs de type I, peuvent ne pas fonctionner normalement (décongélation du contenu ou température trop élevée dans le compartiment de congélation) lorsqu'ils sont placés pendant une période prolongée dans un endroit présentant une température inférieure à la température minimale pour laquelle ils sont conçus.
- **ATTENTION** : Afin d'empêcher les enfants de rester bloqués à l'intérieur de l'appareil, les éventuelles clés des portes et couvercles munis de serrures doivent être maintenues hors de portée des enfants et ne doivent pas se trouver à proximité de l'appareil.
- **ATTENTION** : Le réfrigérant utilisé dans cet appareil et ses matériaux d'isolation nécessitent des procédures spéciales d'élimination.
- **ATTENTION** : Lorsque vous placez l'appareil, veillez à ce que le câble d'alimentation ne soit pas coincé ni endommagé.
- **ATTENTION** : Ne placez pas plusieurs prises de courant portables ou blocs d'alimentation électriques portables derrière l'appareil.

21. Les enfants entre 3 et 8 ans sont autorisés à mettre des aliments dans le réfrigérateur et à les en ressortir.

22. Afin d'éviter toute contamination des aliments, respectez les instructions ci-dessous :

- Ouvrir la porte pendant une durée prolongée peut causer une augmentation significative de la température dans les compartiments de l'appareil.
- Nettoyez régulièrement les surfaces pouvant entrer en contact avec les aliments et les systèmes d'évacuation accessibles.
- Nettoyez les réservoirs d'eau s'ils n'ont pas été utilisés pendant 48 h ; rincez le système d'eau raccordé à une alimentation en eau si l'eau n'a pas coulé pendant 5 jours.
- Conservez la viande et le poisson crus dans des récipients appropriés au réfrigérateur pour vous assurer qu'ils n'entrent pas en contact ou ne coulent pas sur d'autres aliments.
- Les compartiments pour aliments surgelés 2 étoiles conviennent à la conservation d'aliments pré-congelés, à la conservation ou à la fabrication de crème glacée et à la fabrication de glaçons.

- Les compartiments 1, 2 et 3 étoiles ne conviennent pas à la congélation d'aliments frais.
 - Si l'appareil de réfrigération reste vide sur une longue durée, éteignez-le, dégivrez-le, nettoyez-le, séchez-le et laissez la porte ouverte pour empêcher le développement de moisissure dans l'appareil.
23.  Le marquage de cet appareil (symbole de la poubelle barrée) est conforme à la directive européenne 2012/19/UE relative aux « équipements électriques et électroniques usagés ». Ce marquage signifie que cet équipement, en fin de vie, ne peut pas être jeté avec les ordures ménagères. L'utilisateur est tenu de le rapporter auprès d'un point de collecte pour équipements électriques et électroniques usagés. Les points de collecte locaux, les magasins et les collectivités mettent à votre disposition un système approprié de collecte des équipements. Une collecte appropriée des équipements électriques et électroniques usagés permet d'éviter les impacts nocifs sur la santé et l'environnement qui résultent de la présence de composants dangereux, ainsi que d'un stockage et d'un traitement inappropriés de ces équipements.

1.2. BRANCHEMENT

AVERTISSEMENT

- Le cordon d'alimentation de cet appareil est équipé d'une fiche adaptée aux prises murales standard pour réduire le risque de choc électrique.
- Dans tous les cas, assurez-vous que le cordon d'alimentation est mis à la terre.
- Cet appareil de réfrigération nécessite une prise électrique standard CA 220-240 V 50/60 Hz avec mise à la terre.
- Cet appareil de réfrigération n'est pas conçu pour être utilisé avec un onduleur.
- Le cordon doit être fixé derrière l'appareil et ne doit pas être exposé ou pendre d'un rebord, afin d'éviter toute blessure accidentelle.
- Ne débranchez jamais le réfrigérateur en tirant sur le cordon d'alimentation. Saisissez toujours fermement la fiche et retirez-la directement de la prise.
- N'utilisez pas de rallonge avec cet appareil. Si le cordon d'alimentation est trop court, demandez à un électricien qualifié ou à un technicien de service d'installer une prise à proximité de l'appareil. L'utilisation d'une rallonge peut avoir un impact négatif sur les performances de l'appareil.
- Une mauvaise utilisation de la fiche mise à la terre peut entraîner un risque de choc électrique. Si le cordon d'alimentation est endommagé, faites-le remplacer par un centre de réparation agréé.

1.3. CLASSE CLIMATIQUE

Les informations sur la classe climatique de l'appareil figurent sur la plaque signalétique. La classe climatique indique la température ambiante (c'est-à-dire la température de la pièce dans laquelle l'appareil fonctionne) à laquelle le fonctionnement de l'appareil est optimal et adéquat.

Plage climatique	Température ambiante admissible
SN	De +10 °C à +32 °C
N	De +16 °C à +32 °C
ST	De +16 °C à +38 °C
T	De +16 °C à +43 °C

- Remarque : Compte tenu des valeurs limites de la plage de température ambiante pour les classes climatiques pour lesquelles cet appareil frigorifique est conçu et du fait que les températures internes peuvent être affectées par des facteurs tels que l'emplacement de l'appareil frigorifique, la température ambiante et la fréquence d'ouverture des portes, le réglage de tout dispositif de contrôle de la température devra peut-être être modifié pour tenir compte de ces facteurs, le cas échéant.
-  Remarque : Lorsqu'il fonctionne dans un environnement autre que le type de climat spécifié (c'est-à-dire au-delà de la plage de température ambiante nominale), l'appareil peut ne pas être en mesure de maintenir les températures de compartiment souhaitées.

1.4. SERRURES

Si votre appareil est équipé d'une serrure, gardez la clé hors de portée des enfants et à distance de l'appareil pour éviter que les enfants ne puissent se retrouver bloqués à l'intérieur. Lors de la mise au rebut d'un ancien réfrigérateur, cassez les anciennes serrures ou loquets par mesure de précaution.

1.5. SANS FRÉON

Le réfrigérant sans fréon (R600a) et le matériau isolant moussant (cyclopentane) qui est respectueux de l'environnement sont utilisés dans ce réfrigérateur, ne causant aucun dommage à la couche d'ozone et ayant un très faible impact sur le réchauffement climatique. Le R600a est inflammable et scellé dans un système de réfrigération, sans risque de fuite lors d'une utilisation normale. Cependant, en cas de fuite de réfrigérant due à un circuit réfrigérant endommagé, veillez à maintenir l'appareil à l'écart des flammes nues et à ouvrir les fenêtres pour aérer le plus rapidement possible.

2. CARACTÉRISTIQUES TECHNIQUES

Alimentation	220 – 240 V ~, 50 Hz
Courant nominal	0,95 A
Consommation d'énergie annuelle	233 kWh/an
Classe de protection	Classe I
Classe climatique	SN/N/ST/T
Volume total de stockage	282 L
Volume du compartiment des aliments frais	197 L
Congélateur	85 L
Réfrigérant et quantité d'injection	R600a/48 g

3. DESCRIPTION DU PRODUIT

- | | |
|---|---------------------------|
| 1. Panneau de commande | 5. Bac à légumes |
| 2. Clayettes du compartiment de réfrigération | 6. Tiroirs de congélation |
| 3. Bacs à légumes doubles (facultatifs) | 7. Pieds réglables |
| 4. Couvercle pour bac à légumes | 8. Balconnets de porte |

Remarque : En raison d'innovations technologiques constantes, les descriptions de produits contenues dans ce manuel peuvent ne pas correspondre parfaitement à votre réfrigérateur. Les détails sont conformes au produit réel.

4. CARACTÉRISTIQUES DU PRODUIT

Il s'agit d'un réfrigérateur-congélateur deux portes inverseur avec mode de commande électronique. Sa partie supérieure consiste en un compartiment de réfrigération pour le stockage des aliments frais, tels que les fruits, les légumes, les œufs, le lait, les aliments cuits, etc. ; et sa partie inférieure consiste en un compartiment de congélation où le poisson, la viande, etc. peuvent être congelés pour une conservation à long terme.

4.1. TECHNOLOGIE À INVERSEUR

Utilisant des technologies de contrôle précis de l'inverseur, de réduction du bruit, d'économie d'énergie et de contrôle précis de la température, etc., ce réfrigérateur offre des performances supérieures. De plus, ce réfrigérateur peut ajuster automatiquement l'efficacité de fonctionnement du compresseur inverseur et du ventilateur inverseur en fonction de la température ambiante et de la température réglée, afin de continuer à fonctionner de façon optimale.

4.2. SANS GIVRE

Le design à flux d'air multiples du conduit d'air du réfrigérateur garantit une température de conservation homogène. Le réfrigérateur peut effectuer un dégivrage intelligemment, en fonction de la fréquence d'utilisation réelle et de la vitesse de formation du givre. Avant le dégivrage, la température interne du réfrigérateur est automatiquement évaluée et un pré-refroidissement est effectué, de sorte que la fluctuation de température à l'intérieur de l'appareil avant et après le dégivrage ne soit pas trop importante et ne nuise pas à la conservation des aliments.

4.3. TECHNOLOGIE VERTE

Le réfrigérant sans fréon et le matériau isolant moussant utilisés dans ce réfrigérateur ne causent aucun dommage à l'ozone et n'ont qu'un très faible impact sur le réchauffement climatique, ce qui fait de ce réfrigérateur un appareil respectueux de l'environnement.

4.4. DES CONCEPTS PLUS ADAPTÉS À L'UTILISATEUR

Ce réfrigérateur a été conçu pour une large plage de tension et dispose d'un système de contrôle automatique de la température, d'une mémorisation en cas de mise hors tension, d'une fonction de mise sous tension différée et d'autres fonctions.

5. PRÉPARATIONS AVANT L'UTILISATION

5.1. EMPLACEMENT D'INSTALLATION :

1. Aération

Le lieu choisi pour l'installation du réfrigérateur doit être bien aéré et contenir un minimum d'air chaud. Ne placez pas le réfrigérateur à proximité d'une source de chaleur telle qu'une cuisinière et évitez qu'il ne soit exposé à la lumière directe du soleil. Cela permettra d'optimiser l'effet de réfrigération tout en économisant de l'énergie. Ne placez pas le réfrigérateur dans un endroit humide, afin d'éviter la rouille du réfrigérateur et un choc électrique. Le ratio de la superficie totale de la pièce dans laquelle le réfrigérateur est installé par la quantité de la charge de réfrigérant dans le réfrigérateur ne doit pas être inférieur à $1 \text{ m}^3 (\text{espace})/8 \text{ g}$ (réfrigérant).

Remarque : La quantité de la charge de réfrigérant dans le réfrigérateur est indiquée sur la plaque signalétique.

2. Espace de dissipation de la chaleur

Lorsqu'il est en fonctionnement, le réfrigérateur dégage de la chaleur dans l'environnement. Par conséquent, il doit y avoir au moins 30 mm d'espace libre au-dessus du réfrigérateur, plus de 100 mm des deux côtés du réfrigérateur et plus de 50 mm à l'arrière du réfrigérateur.

Dimensions en mm :

W	D	H	A	B	C (°)	E	F
540	586	1920	843	1088	125±5	50	100

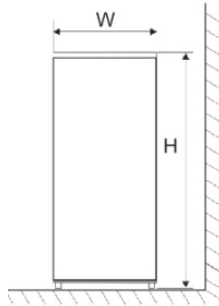

Fig. 1

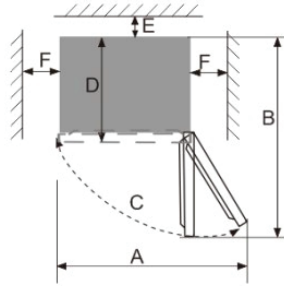

Fig. 2

Remarque : Les figures 1 et 2 illustrent uniquement l'espace requis pour l'installation du produit.

3. Surface plane

Placez le réfrigérateur sur un sol solide et plat pour qu'il reste stable, sinon cela provoquera des vibrations et du bruit. Lorsque le réfrigérateur est placé sur un revêtement de sol tel que de la moquette, un paillason ou du PVC, des plaques de support solides doivent être placées sous le réfrigérateur afin d'éviter tout changement de couleur dû à la dissipation de la chaleur.



Une aération sans obstruction doit être maintenue autour de l'appareil ou dans sa structure d'encastrement.

5.2. PRÉPARATIONS AVANT L'UTILISATION

1. Temps de repos à la verticale
Une fois le réfrigérateur correctement installé et bien nettoyé, ne le mettez pas immédiatement en marche. Veillez à ne mettre le réfrigérateur sous tension qu'après plus d'1 heure de repos, pour garantir son fonctionnement normal.
2. Nettoyage
Vérifiez la présence de tous les accessoires à l'intérieur du réfrigérateur et essuyez l'intérieur avec un chiffon doux.
3. Mise sous tension
Insérez la fiche dans la prise secteur pour que le compresseur démarre. Au bout d'1 heure, ouvrez la porte du congélateur. Si la température à l'intérieur du compartiment de congélation a baissé de manière évidente, cela indique que le système de réfrigération fonctionne normalement.
4. Conservation des aliments
Une fois que le réfrigérateur a fonctionné pendant un certain temps, la température interne du réfrigérateur sera automatiquement contrôlée selon le réglage de température de l'utilisateur. Une fois le réfrigérateur complètement refroidi, placez-y les aliments qui nécessitent généralement 2 à 3 heures pour être complètement refroidis. En été, lorsque la température est élevée, il faut plus de 4 heures pour que les aliments soient complètement refroidis. (Essayez d'ouvrir le moins possible la porte du réfrigérateur pour éviter que la température interne ne diminue).

Si le réfrigérateur est installé dans un endroit humide, assurez-vous de vérifier si le fil de terre et le disjoncteur sont normaux. S'il y a des bruits de vibration parce que le réfrigérateur est contre le mur ou si le mur est noirci par la circulation de l'air chaud autour du compresseur, éloignez le réfrigérateur du mur. L'installation du réfrigérateur peut provoquer des brouillages ou des problèmes d'images pour les téléphones portables, les téléphones fixes, les récepteurs radio ou les téléviseurs à proximité. Essayez donc de garder le réfrigérateur aussi loin que possible de ces appareils dans ce cas.

FR

5.3. INSTRUCTIONS DE CHANGEMENT DE SENS D'OUVERTURE DE LA PORTE

Diagramme schématique	N°	Comment inverser le sens d'ouverture de la porte du réfrigérateur ?
	1	Dévissez les vis du cache de la charnière supérieure, puis retirez le cache de la charnière supérieure.
	2	Installez le câble de communication dans la boîte de raccordement située sur le dessus du réfrigérateur.
	3	Dévissez les trois boulons de la charnière supérieure, puis retirez la charnière supérieure.
	4	Dévissez le boulon sur le cache du trou gauche, sur le dessus du réfrigérateur, puis retirez le cache du trou.
	5	Dévissez les deux boulons et la vis fixant la charnière centrale, puis retirez la charnière centrale.
	6	Retirez le cache-vis, la vis et le cache du trou sur le côté gauche du réfrigérateur et installez-les sur le côté droit du réfrigérateur.
	7	Dévissez la vis du couvercle de la bande décorative et retirez le couvercle de la bande décorative.
	8	Dévissez les deux vis de la butée de porte et retirez la butée de porte.
	9	Retirez la butée gauche (en plastique) du sac d'accessoires, installez-la de l'autre côté de la porte avec la butée en métal retirée du côté droit, puis fixez-les avec deux vis.
	10	Sortez le couvercle de la bande décorative du sac d'accessoires, installez-le sur le côté droit de la porte (placez le câble de communication de la porte à l'intérieur du couvercle de la bande décorative) et fixez-le avec des vis.
	11	Retirez la charnière centrale gauche du sac d'accessoires et fixez-la sur le réfrigérateur avec deux boulons et une vis.
	12	Installez la porte sur le réfrigérateur.
	13	Retirez la charnière supérieure gauche du sac d'accessoires, fixez-la sur le réfrigérateur avec des boulons et connectez le faisceau de câbles.
	14	Retirez le cache de la charnière supérieure gauche du sac d'accessoires et installez-le sur le réfrigérateur.
	15	Installez le cache pour le trou du côté supérieur droit du réfrigérateur et fixez-le avec un boulon.

6. FONCTIONS

L'écran d'affichage est situé sur la porte du réfrigérateur et est représenté sur les images ci-dessous :

FR

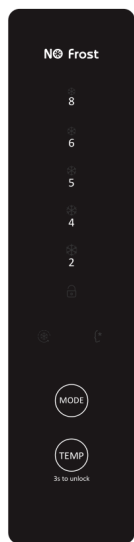

Réglage des fonctions

- Lorsque le système du réfrigérateur est connecté à l'alimentation pour la première fois, toutes les icônes de l'écran d'affichage s'allument pendant 2 secondes. Lorsque la porte du réfrigérateur est fermée, l'écran s'éteint automatiquement si aucune touche n'est actionnée dans les 3 minutes. Lorsque l'écran est éteint, il s'allumera si la porte du réfrigérateur est ouverte ou si une touche est actionnée.
- Les opérations suivantes ne peuvent être correctement effectuées que lorsque les touches sont déverrouillées et allumées sur l'écran.

6.1. FONCTIONS

6.1.1. RÉGLAGE DE LA TEMPÉRATURE

Appuyez sur la touche « Temp » pour régler la température à la valeur de température souhaitée. Si aucune touche n'est actionnée dans les 5 secondes, le réglage sera confirmé et le système appliquera immédiatement le réglage.

Les options de réglage de la température défilent comme suit : « 5-4-2-8-6-5 ».

6.1.2. REFROIDISSEMENT RAPIDE

1. Lorsque la fonction de refroidissement rapide est activée, la température du réfrigérateur baisse rapidement, tout comme la température du congélateur, garantissant ainsi que les aliments stockés conservent leur goût frais et leurs apports nutritifs. La fonction de refroidissement rapide continue de fonctionner pendant 30 heures maximum et s'arrête automatiquement à la fin de cette durée, le mode de température revenant alors à celui défini avant l'activation de la fonction de refroidissement rapide.
2. Pour accéder à la fonction de refroidissement rapide
 - Appuyez sur la touche « Mode » jusqu'à ce que l'icône de refroidissement rapide commence à clignoter. Si aucune touche n'est actionnée dans les 5 secondes, le réglage sera confirmé et l'icône correspondante restera allumée.

3. Pour quitter la fonction de refroidissement rapide
 - Après une durée de fonctionnement cumulée de 30 heures, la fonction de refroidissement rapide prend fin automatiquement.
 - Lorsque la fonction de refroidissement rapide est active, appuyez sur la touche « Mode » jusqu'à ce que l'icône de la fonction intelligente clignote. Si aucune touche n'est actionnée dans les 5 secondes, la fonction intelligente sera activée, et la fonction de refroidissement rapide sera désactivée.
 - Lorsque la fonction de refroidissement rapide est active, appuyez sur la touche « TEMP » pour régler la température sur celle du mode désiré. Si aucune touche n'est actionnée dans les 5 secondes, le réglage sera confirmé et la température sera réglée en conséquence, la fonction de refroidissement rapide étant alors désactivée.

6.1.3. FONCTION INTELLIGENTE

1. Lorsque la fonction intelligente est activée, la température à l'intérieur du compartiment de conservation des aliments frais est réglée de façon intelligente, en fonction de la température interne et de la température ambiante qui sont vérifiées en temps réel, pour maintenir les aliments stockés au frais pendant une période prolongée.
2. Pour accéder à la fonction intelligente
 - Appuyez sur la touche « Mode » jusqu'à ce que l'icône de la fonction intelligente commence à clignoter. Si aucune touche n'est actionnée dans les 5 secondes, le réglage sera confirmé et l'icône correspondante restera allumée.
3. Pour quitter la fonction intelligente
 - Lorsque la fonction intelligente est active, appuyez sur la touche « Mode » jusqu'à ce que l'icône de refroidissement rapide commence à clignoter. Si aucune touche n'est actionnée dans les 5 secondes, la fonction de refroidissement rapide sera activée, et la fonction intelligente sera désactivée.
 - Lorsque la fonction intelligente est active, appuyez sur la touche « TEMP » pour régler la température sur celle du mode désiré. Si aucune touche n'est actionnée dans les 5 secondes, le réglage sera confirmé et la température sera réglée en conséquence, la fonction intelligente étant alors désactivée.

6.1.4. VERROU ENFANT

Lorsque la fonction de verrou enfant est activée, la température et la fonction ne peuvent pas être modifiées, afin d'éviter toute modification non souhaitée.

1. Si aucune touche n'est actionnée dans les 3 minutes, la fonction de verrou enfant sera activée automatiquement.
2. Pour quitter manuellement la fonction de verrou enfant
 - Maintenez la touche TEMP appuyée (« TEMP 3s to Unlock ») pendant 3 secondes. La fonction de verrou enfant sera alors désactivée.

6.1.5. ALARME DE PORTE OUVERTE

Si la porte du réfrigérateur est ouverte pendant plus de 3 minutes, une alarme sonore est émise en continu. Elle peut être arrêté en appuyant sur n'importe quelle touche, mais reprendra au bout de 3 minutes si la porte reste ouverte. Cette alarme ne sera désactivée que lorsque la porte du réfrigérateur sera fermée.

6.1.6. MÉMORISATION LORS D'UNE PANNE DE COURANT

En cas de panne de courant, le réfrigérateur reviendra à son état de fonctionnement tel qu'il était avant la panne lorsque l'alimentation électrique sera rétablie.

6.1.7. MISE EN MARCHÉ DIFFÉRÉE

Afin de protéger le compresseur du réfrigérateur contre tout dommage en cas de panne de courant de courte durée (c'est-à-dire moins de 5 minutes), le compresseur ne démarrera pas immédiatement après la mise sous tension.

6.1.8. ALARME DE DYSFONCTIONNEMENT

Si le voyant des modes 2, 5 ou 8 clignote en continu, cela indique un dysfonctionnement du réfrigérateur. Veuillez dans ce cas contacter le service après-vente pour organiser une visite au centre de réparation.

7. CONSERVATION DES ALIMENTS

7.1. LE RÉFRIGÉRATEUR

Le compartiment de réfrigération **n'est pas destiné** à conserver des aliments pendant une période prolongée. Utilisez donc le compartiment de réfrigération **uniquement pour une conservation à court terme**. En raison de la façon dont l'air circule, toutes les zones du réfrigérateur n'ont pas la même température. Utilisez ces différentes zones de température pour stocker différents types d'aliments.

Clayettes	Aliments à base de farine de blé, de lait, etc. Les clayettes sont amovibles pour le nettoyage. Ajustez la position des clayettes en fonction de vos besoins.
Bac à légumes	Fruits, légumes, etc.
Balconnets de porte	Œufs, canettes de boissons, boissons en bouteille, produits alimentaires emballés, etc.

Ne conservez dans le réfrigérateur que des aliments couverts ou emballés afin que l'odeur ou le goût des aliments ne se diffusent pas. Les matériaux suivants conviennent pour un emballage approprié :

- Film alimentaire/sacs hermétiques et papier d'aluminium.
- Couverts de protection alimentaires.
- Récipients alimentaires en plastique/verre/céramique.
- Conservez les aliments frais emballés sur les clayettes, et les fruits et légumes frais dans le bac à légumes.
- Conservez la viande fraîche emballée **dans un film protecteur** pendant 2 jours maximum.
- Laissez refroidir les aliments chauds tels que les plats cuisinés avant de les placer dans l'appareil.
- Rangez les aliments de manière à ce que l'air froid puisse circuler correctement.
- Ne placez pas de bouteilles lourdes dans le porte-bouteilles, car celui-ci pourrait se détacher de la porte.

7.2. LIEU DE CONSERVATION DES ALIMENTS

En raison de la circulation de l'air froid dans le réfrigérateur, la température de chaque zone du réfrigérateur est différente, et différents types d'aliments doivent donc être placés dans différentes zones.

- Le compartiment pour produits frais est adapté à la conservation d'aliments qui n'ont pas besoin d'être congelés, comme des aliments cuits, de la bière, des œufs, certains condiments nécessitant une conservation au froid, du lait, du jus de fruits, etc. Le bac à légumes convient à la conservation des légumes, des fruits, etc.
- Le compartiment de congélation est adapté à la conservation de glaces, d'aliments surgelés et d'aliments à conserver longtemps.

Utilisation du compartiment pour produits frais

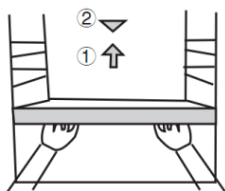

- Réglez la température du compartiment de conservation des produits frais entre 2 °C et 8 °C et placez-y les aliments destinés à être conservés à court terme ou à consommer à tout moment dans le compartiment pour produits frais.
- Clayette du réfrigérateur : Lorsque vous retirez la clayette, soulevez-la d'abord, puis tirez-la vers l'extérieur. Gardez le bord arrière de la clayette droit pour éviter que les aliments n'entrent en contact avec la paroi du réfrigérateur. Lorsque vous retirez ou placez la clayette, tenez-la fermement et manipulez-la avec précaution pour éviter tout dommage.
- Bac à légumes : Sortez le bac à légumes pour accéder aux aliments. Après avoir utilisé ou nettoyé le couvercle du bac à légumes, assurez-vous de le remettre sur le bac à légumes, afin que la température interne du bac ne soit pas affectée.

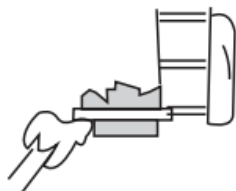

Précautions pour la conservation des produits frais



- Il est préférable de laver les aliments et de les essuyer pour les sécher avant de les placer au réfrigérateur. Avant de placer les aliments dans le réfrigérateur, il est conseillé de les emballer hermétiquement, afin d'éviter l'évaporation de l'eau et d'ainsi conserver les fruits et légumes frais d'une part, et éviter les odeurs d'autre part.



- Ne mettez pas une quantité trop importante d'aliments ou des aliments trop lourds dans le réfrigérateur. Laissez suffisamment d'espace entre les aliments ; s'ils sont trop proches, la circulation de l'air froid sera bloquée, affectant ainsi l'effet de réfrigération. Ne placez pas de quantité trop importante d'aliments ou des aliments trop lourds sur la clayette, pour éviter qu'elle ne se casse. Lors du placement des aliments, veillez à les placer à distance de la paroi intérieure. Ne placez pas les aliments riches en eau trop près de la paroi arrière du réfrigérateur, car ils risqueraient de geler sur la paroi intérieure.

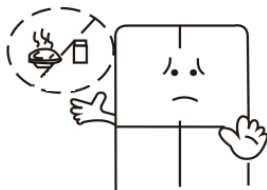

- Rangement catégorisé des aliments : Les aliments doivent être rangés par catégorie, les aliments que vous mangez chaque jour étant placés à l'avant des clayettes, afin de réduire la durée d'ouverture de la porte et le gaspillage d'aliments arrivés à expiration.

- Conseils d'économie d'énergie : Laissez les aliments chauds refroidir à température ambiante avant de les mettre au réfrigérateur. Mettez les aliments surgelés dans le compartiment pour produits frais pour les décongeler, afin d'utiliser la basse température des aliments surgelés pour refroidir les aliments frais, et d'économiser ainsi de l'énergie.

Conservation des fruits et légumes

1. Les fruits et légumes doivent être placés dans le bac à légumes afin qu'ils conservent leur humidité et leur fraîcheur.
2. Les légumes doivent être rangés dans le sens inverse du sens de croissance, car cela peut permettre de garder les légumes frais plus longtemps.
3. Les radis doivent être conservés avec les feuilles coupées, pour éviter que les nutriments ne soient absorbés par les feuilles.
4. Les tomates placées dans le réfrigérateur doivent être mûres ; si des tomates immatures sont directement mises au réfrigérateur, leur fraîcheur diminuera.
5. Les bananes, les ananas, les melons, les papayes et autres fruits tropicaux ne sont pas adaptés à une conservation au réfrigérateur, car les basses températures accélèrent le mûrissement de ces aliments, ce qui peut parfois les faire pourrir. Ils peuvent cependant être placés au réfrigérateur pour une courte durée.
6. Les légumes-racines, tels que les courges, les pommes de terre, les patates douces, l'ail, le gingembre et les oignons, n'ont pas besoin d'être conservés au réfrigérateur.

Utilisation de l'espace à température variable

L'espace à température variable de ce réfrigérateur est un bac à légumes à température variable conçu dans la partie inférieure du compartiment pour produits frais. Les utilisateurs peuvent choisir le mode de fonctionnement approprié pour répondre aux besoins de stockage.

1. Lorsque le mode « Légumes » est sélectionné, l'espace à température variable peut maintenir la température et l'humidité appropriées pour les fruits et légumes, afin de prolonger la période de conservation.
2. Lorsque le mode « Frais » est sélectionné, l'espace à température variable peut accueillir des bières, des boissons, etc.

Utilisation du compartiment de conservation des aliments surgelés

- La température du congélateur est contrôlée pour rester en dessous de -18 °C et il est conseillé de placer les aliments pour une conservation à long terme dans le compartiment de congélation. Cependant, la durée de conservation indiquée sur l'emballage des aliments doit également être respectée.
- Les tiroirs du congélateur sont utilisés pour conserver les aliments qui doivent être congelés. Le poisson et la viande en gros blocs doivent être coupés en petits morceaux et emballés dans des sacs de conservation avant d'être disposés uniformément dans les tiroirs du congélateur.

Précautions pour la conservation des aliments surgelés

- Laissez les aliments chauds refroidir à température ambiante avant de les mettre dans le compartiment de congélation.
- Ne placez pas de récipient en verre contenant du liquide ou de canettes et conserves contenant du liquide dans le compartiment de congélation, afin d'éviter une explosion due à l'expansion du volume une fois le liquide gelé.
- Divisez la nourriture en petites portions appropriées.
- Il est préférable d'emballer les aliments avant de les congeler, et le sac d'emballage utilisé doit être sec, pour éviter que les sacs d'emballage ne soient collés l'un à l'autre après congélation. Les aliments doivent être emballés ou recouverts avec des matériaux appropriés qui sont fermes, sans goût, imperméables à l'air et à l'eau, non toxiques et non polluants, afin d'éviter toute contamination croisée ou transfert d'odeurs.
- Ne mettez pas trop d'aliments frais à la fois dans le compartiment de congélation (ne dépassez pas la valeur standard de la capacité de congélation du réfrigérateur). Ne mettez pas des aliments frais à congeler en contact avec les aliments déjà congelés à l'intérieur, afin d'éviter qu'ils ne soient collés les uns aux autres après congélation.

Conseils pour la conservation des aliments surgelés

1. Placez les mêmes types d'aliments ensemble, afin d'éviter d'ouvrir la porte du réfrigérateur pendant une longue période et ainsi d'économiser de l'énergie.
2. Conservez chaque produit surgelé pendant la période indiquée sur l'emballage, afin d'éviter la péremption des aliments.
3. Si vous achetez des aliments surgelés, mettez-les au congélateur le plus tôt possible avant qu'ils ne se décongèlent.
4. En règle générale, il est préférable de retirer à chaque fois la quantité d'aliments nécessaire pour les décongeler. Ne congelez pas les aliments décongelés, à moins qu'ils n'aient été cuits dans un plat. Sinon, la qualité de la nourriture en sera affectée.



Pour une meilleure conservation des aliments, veuillez placer les aliments en fonction de la plage de température du compartiment correspondant afin d'éviter toute perte inutile.

Conseils sur la conservation des aliments

Ne mettez pas au réfrigérateur d'aliments qui n'ont pas besoin d'être refroidis.

- Exemples d'aliments ne convenant pas à la congélation :
Œufs crus et œufs durs : La coquille des œufs crus se fissurera et le blanc des œufs durs durcira.
Légumes crus, pommes de terre crues, produits laitiers, vinaigrette, légumes, tofu, etc.
- Exemples d'aliments ne convenant pas à la réfrigération :
Fruits tropicaux comme les bananes, les melons, les ananas, les papayes, etc. : à basse température, les fruits mûrissent lentement et peuvent se détériorer avec le temps. Bien sûr, vous pouvez toujours les refroidir avant de les manger.
- Aliments ne nécessitant pas d'être conservés au réfrigérateur :
Pomme de terre, citrouille, oignon, ail, etc.

Durée de conservation de référence

- La durée de conservation varie en fonction de la fraîcheur des aliments avant placement au réfrigérateur et de l'état du réfrigérateur. Les durées suivantes sont des durées approximatives uniquement. Veuillez consommer les aliments le plus tôt possible selon la date indiquée sur leurs emballages.

Légumes « marron »



Environ 7 jours

Chou



Environ 10 jours

Fraise



Environ 3 jours

Raisin



Environ 7 jours



En cas de décongélation, d'entretien ou de nettoyage manuels, l'élévation de la température des aliments surgelés peut raccourcir leurs durées de conservation.

Meilleures façons de conserver les légumes

- Laitue
Le rhizome a tendance à jaunir. Vous pouvez mettre un peu de farine sur les racines pour éviter qu'elles ne jaunissent.
- Chou
Le cœur a tendance à pourrir ; vous pouvez donc le retirer et le remplacer par du papier absorbant humide. De cette façon, non seulement il ne pourrira pas, mais ses feuilles seront également faciles à casser.

- Navet
Les feuilles absorberont les nutriments des racines ; coupez les feuilles avant de le mettre au réfrigérateur.

FR

8. ENTRETIEN ET NETTOYAGE



Nettoyage intérieur et nettoyage extérieur

- Les résidus alimentaires placés dans le réfrigérateur sont susceptibles de produire de mauvaises odeurs. Le réfrigérateur doit donc être nettoyé régulièrement. Le compartiment pour produits frais doit généralement être nettoyé une fois par mois.



- Avant le nettoyage, débranchez d'abord la fiche d'alimentation ; ne branchez pas et ne débranchez pas la fiche avec les mains mouillées, car il existe un risque de choc électrique et de blessure. Ne versez pas d'eau directement sur le réfrigérateur afin d'éviter la rouille, les chocs électriques et les accidents. Ne tendez pas vos mains vers le fond du réfrigérateur, car les coins métalliques pointus pourraient vous égratigner.
- Retirez toutes les clayettes, le bac à légumes, les balconnets de porte, le panneau de protection, les tiroirs, etc., et nettoyez-les avec un chiffon doux ou une éponge trempée dans de l'eau tiède ou un détergent neutre.
- Enlevez régulièrement la poussière accumulée sur la paroi arrière et les parois latérales du réfrigérateur.
- Après avoir utilisé du détergent, assurez-vous de le rincer à l'eau claire, puis de l'essuyer.

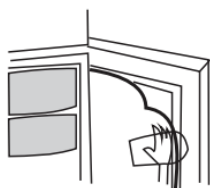

N'utilisez pas de brosse à poils, de brosse métallique en acier, de détergent, de savon en poudre, de détergent alcalin, de benzène, d'essence, d'acide, d'eau chaude et d'autres éléments corrosifs ou solubles pour nettoyer la surface du réfrigérateur, le joint de porte, les parties décoratives en plastique, etc., afin d'éviter les dommages.

- Essuyez soigneusement le joint de la porte, nettoyez la rainure à l'aide d'une baguette en bois enveloppée de coton. Après le nettoyage, fixez d'abord les quatre coins du joint de porte, puis insérez-le segment par segment dans la rainure de la porte.
- Cet appareil est doté d'une fonction de dégivrage automatique, il n'est donc pas nécessaire de le dégivrer manuellement.
- Remplacement de la lampe LED. La lampe LED utilisée par le réfrigérateur pour l'éclairage a une faible consommation d'énergie et une longue durée de vie. En cas d'anomalie, veuillez contacter le service après-vente pour un organiser une réparation.

Interruption de l'utilisation

- En cas de panne de courant ou de coupure de courant planifiée, essayez d'ouvrir la porte du réfrigérateur le moins possible et ne mettez pas de nouveaux aliments dans le réfrigérateur. Si vous recevez un avis de coupure de courant à l'avance, n'ajoutez pas d'aliments supplémentaires dans le réfrigérateur et activez le en mode de congélation rapide pour le congélateur avant la coupure de courant. Vous pouvez également préparer des glaçons à l'avance et les placer dans la partie supérieure du compartiment pour produits frais après une panne de courant en cas de besoins urgents.
- En cas d'inutilisation prolongée du réfrigérateur, assurez-vous de nettoyer les surfaces internes et externes et les accessoires du réfrigérateur en les essuyant, laissez la porte du réfrigérateur entrouverte et placez le réfrigérateur dans un endroit sec et aéré pour éviter toute mauvaise odeur.



Une fois le réfrigérateur mis en service, il est préférable de l'utiliser en continu. N'arrêtez pas le réfrigérateur dans des circonstances normales, car cela pourrait affecter sa durée de vie.

FR

Contrôle de sécurité après entretien

- Le cordon d'alimentation est-il cassé ou endommagé ?
- La fiche d'alimentation est-elle fermement insérée dans la prise ?
- La fiche d'alimentation est-elle anormalement chaude ?



Remarque : Un choc électrique et un incendie peuvent survenir si le cordon d'alimentation et la fiche sont endommagés ou couverts de poussière. En cas d'anomalie, veuillez débrancher la fiche d'alimentation et contacter le vendeur.

Le congélateur



AVERTISSEMENT ! Ne mangez pas d'aliments encore congelés. Les enfants ne doivent pas manger de glace directement sortie du congélateur. Le froid peut provoquer des blessures à la bouche.



AVERTISSEMENT ! Le contact avec des aliments surgelés, de la glace et des composants métalliques dans le compartiment de congélation peut provoquer des blessures semblables à des brûlures.



ATTENTION ! Ne mettez pas de boissons en bouteille ou en canette (plates ou gazeuses) dans le compartiment de congélation de l'appareil, car leurs récipients pourraient exploser.

Le congélateur est destiné à la **conservation à long terme** des aliments. Veuillez respecter les conseils relatifs à la durée maximale de conservation sur les emballages des produits alimentaires surgelés. Ne recongelez pas les aliments décongelés.

- Protégez les aliments frais que vous souhaitez congeler à l'aide de papier d'aluminium, de film alimentaire, de sacs en plastique étanches à l'air et à l'eau, de récipients en polyéthylène ou d'autres récipients en plastique appropriés avec couvercle.
- Laissez un peu d'espace libre entre les morceaux d'aliments surgelés pour permettre une bonne circulation de l'air.
- Les aliments sont complètement congelés au bout de 24 heures (vous trouverez les informations pertinentes sur la capacité de congélation maximale dans les 24 heures au chapitre SPÉCIFICATIONS TECHNIQUES).
- N'achetez des aliments surgelés que lorsque leur emballage n'est pas endommagé. Un emballage endommagé peut indiquer une interruption de la chaîne du froid.
- Évitez ou réduisez les variations de température : achetez les aliments surgelés en fin de courses et transportez-les dans des sacs isothermes.
- Ne recongelez pas d'aliments décongelés et partiellement décongelés. Consommez-les dans les 24 heures.
- Respectez les informations complètes figurant sur l'emballage des aliments surgelés.

Comment démonter les pièces

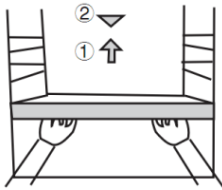

- Porte-bouteilles de la porte du réfrigérateur ou du congélateur :
Tenez le porte-bouteilles des deux mains, puis poussez-le vers le haut.
- Clayette du réfrigérateur :
Tenez une extrémité de la clayette et soulevez-la tout en la tirant vers l'extérieur.

Quand vous n'utilisez pas le réfrigérateur pendant une longue période

Lorsque vous prévoyez de ne pas utiliser le réfrigérateur pendant plus d'une semaine ou s'il doit être déplacé, lavez-le avec de l'eau et gardez-le au sec. Retirez les aliments à l'intérieur et débranchez sa fiche d'alimentation.

8.1. REMPLACEMENT DE LA LAMPE

La lampe LED utilisée par le réfrigérateur pour l'éclairage a une faible consommation d'énergie et une longue durée de vie. En cas d'anomalie, veuillez contacter le service après-vente pour un organiser une réparation. Les lampes ne peuvent être remplacées que par le fabricant.

Type de lampe : Lampe LED.

Niveau d'efficacité énergétique : G

9. ANALYSE ET RÉOLUTIONS SIMPLES DES DÉFAILLANCES

Concernant les petites défaillances suivantes, sachez qu'ils ne nécessitent pas tous d'être réparés par le personnel d'assistance technique et que vous pouvez essayer de résoudre le problème vous-même.

Cas	Inspection	Solutions
L'appareil ne refroidit pas du tout.	<ul style="list-style-type: none"> ■ La fiche d'alimentation est-elle débranchée ? ■ Les disjoncteurs et les fusibles sont-ils cassés ? ■ N'y a-t-il pas d'alimentation ou est-elle coupée ? 	<ul style="list-style-type: none"> ■ Rebranchez la fiche d'alimentation. ■ Ouvrez la porte et vérifiez si la lampe est allumée.
Bruit anormal	<ul style="list-style-type: none"> ■ Le réfrigérateur est-il stable ? ■ Le réfrigérateur entre-t-il en contact avec le mur ? 	<ul style="list-style-type: none"> ■ Réglez les pieds de mise à niveau du réfrigérateur. ■ Éloignez le réfrigérateur du mur.
Mauvaise efficacité frigorifique.	<ul style="list-style-type: none"> ■ Placez-vous des aliments chauds ou trop de nourriture dans le réfrigérateur ? ■ Ouvrez-vous fréquemment la porte ? ■ Un emballage est-il coincé sur le joint de la porte ? ■ L'appareil est-il exposé à la lumière directe du soleil ou à proximité d'un four ou d'une cuisinière ? ■ Y a-t-il suffisamment d'aération ? ■ Le réglage de température est-il trop élevé ? 	<ul style="list-style-type: none"> ■ Ne mettez les aliments chauds au réfrigérateur que lorsqu'ils ont refroidi. ■ Veillez à ce que la porte reste fermée. ■ Éloignez le réfrigérateur de toute source de chaleur. ■ Veillez à laisser de l'espace libre autour de l'appareil pour maintenir une bonne aération. ■ Choisissez le réglage de température approprié.
Il y a une odeur particulière dans le réfrigérateur.	<ul style="list-style-type: none"> ■ Y a-t-il de la nourriture avariée ? ■ Le réfrigérateur a-t-il besoin d'être nettoyé ? ■ Avez-vous emballé les aliments aux odeurs fortes ? 	<ul style="list-style-type: none"> ■ Jetez la nourriture avariée. ■ Nettoyez le réfrigérateur. ■ Emballez les aliments aux odeurs fortes.
Les touches ne répondent pas.	<ul style="list-style-type: none"> ■ Vérifiez si la fonction de verrou enfant est activée sur l'écran d'affichage. 	<ul style="list-style-type: none"> ■ Maintenez la touche « TEMP 3s to Unlock » appuyée pendant 3 secondes pour déverrouiller les touches, puis appuyez sur les touches pour effectuer l'opération désirée. (Pour plus de détails, reportez-vous à la fonction de verrou enfant.)



Remarque : Si les descriptions ci-dessus ne correspondent pas à votre problème, ne démontez pas l'appareil et ne le réparez pas vous-même. Les réparations effectuées par des personnes inexpérimentées peuvent provoquer des blessures ou de graves dysfonctionnements. Contactez le magasin où vous avez effectué votre achat. Ce produit doit être réparé par un ingénieur agréé et seules des pièces de rechange d'origine doivent être utilisées.

Lorsque l'appareil n'est pas utilisé pendant de longues périodes, débranchez-le de l'alimentation électrique, videz-le de tous les aliments et nettoyez-le en laissant la porte entrouverte pour éviter les odeurs désagréables.

10. CERTIFICATIONS

- Informations électriques
- Cet appareil électrique doit être mis à la terre.
- Ce produit est équipé d'une fiche, qui convient à toutes les prises de courant répondant aux spécifications en vigueur.
- Si la fiche installée n'est pas adaptée à vos prises de courant, elle doit être coupée et éliminée avec précaution. Pour éviter tout risque d'électrocution, n'insérez pas la fiche mise au rebut dans une prise.
- Ce produit est conforme aux directives CEE.

11. INSTRUCTIONS POUR UNE ÉLIMINATION EN TOUTE SÉCURITÉ

11.1. MISE AU REBUT

- Les vieux appareils électroménagers ont encore une certaine plus-value. Une approche respectueuse de l'environnement garantira le recyclage des matières premières précieuses.
- Les réfrigérants utilisés dans vos équipements et matériaux d'isolation nécessitent des procédures de manipulation particulières. Assurez-vous que les tuyaux à l'arrière de l'équipement ne sont pas endommagés avant de le manipuler.
- Des informations à jour sur les possibilités d'élimination des anciens équipements et des emballages des anciens équipements peuvent être obtenues auprès de votre bureau municipal local.

11.2. AVERTISSEMENTS CONCERNANT L'ÉLIMINATION DES DÉCHETS

- Le réfrigérant et la mousse en cyclopentane utilisés dans le réfrigérateur sont inflammables. Par conséquent, lorsque le réfrigérateur est mis au rebut, il doit être tenu à l'écart de toute source d'incendie et être récupéré par une entreprise de récupération spéciale ayant la qualification correspondante autre que l'élimination par combustion, afin d'éviter tout dommage environnemental ou autre.
- Lorsque le réfrigérateur est mis au rebut, démontez les portes et retirez le joint de la porte et des étagères ; placez les portes et les étagères dans un endroit approprié, afin d'éviter qu'un enfant ne se retrouve piégé.

DESCRIPCIÓN DEL CONTENIDO:

1. MEDIDAS DE SEGURIDAD	P.37
2. ESPECIFICACIONES TÉCNICAS	P.40
3. DESCRIPCIÓN DEL PRODUCTO	P.40
4. CARACTERÍSTICAS DEL PRODUCTO	P.40
5. PREPARACIÓN PARA SU USO	P.41
6. FUNCIONES	P.44
7. ALMACENAMIENTO DE ALIMENTOS	P.46
8. MANTENIMIENTO Y LIMPIEZA	P.49
9. ANÁLISIS Y ELIMINACIÓN DE PEQUEÑOS FALLOS	P.52
10. CERTIFICACIONES	P.53
11. INSTRUCCIONES DE RECUPERACIÓN SEGURA	P.53

ES

1. MEDIDAS DE SEGURIDAD

1.1. CONSEJOS POR SEGURIDAD

-  **¡ADVERTENCIA!** Es peligroso que cualquier persona que no sea personal de servicio autorizado realice tareas de mantenimiento o reparaciones que impliquen la retirada de cubiertas. Para evitar riesgos de descargas eléctricas, no intente reparar el aparato por sí mismo.
-  **¡ADVERTENCIA!** Riesgo de incendio/materiales inflamables.
- No utilice aparatos eléctricos como secadores de pelo o calefactores para descongelar el frigorífico/congelador.
- Los recipientes con gases o líquidos inflamables pueden tener fugas a bajas temperaturas.
- No guarde ningún recipiente con materiales inflamables, como aerosoles, cartuchos de recarga de extintores, etc. en el frigorífico/congelador.
- No coloque bebidas carbonatadas o gaseosas en el compartimento del congelador. Los polos de hielo pueden causar “quemaduras por escarcha/congelación”, si se consumen directamente del frigorífico/congelador.
- No retire los artículos del compartimento del frigorífico/congelador si sus manos están húmedas/mojadas, ya que esto podría causar abrasiones en la piel o “quemaduras por escarcha/congelación”. Las botellas y latas no deben colocarse en el compartimento del congelador, ya que pueden estallar cuando el contenido se congela.
- Los tiempos de almacenamiento recomendados por el fabricante deben cumplirse. Consulte las instrucciones relevantes.
- No permita que los niños manipulen los controles o jueguen con el frigorífico/congelador. El frigorífico/congelador es pesado. Se debe tener cuidado al moverlo. Es peligroso alterar las especificaciones o intentar modificar este producto de cualquier modo.
- No almacene gases o líquidos inflamables en el frigorífico/congelador.
- Si el cable de alimentación está dañado, debe ser sustituido por el fabricante, su agente de servicio o personas con cualificación similar para evitar riesgos.
- Este aparato puede ser utilizado por niños a partir de 8 años y por personas con discapacidades físicas, sensoriales o mentales, o con falta de experiencia y conocimientos, si se les ha dado supervisión o instrucción sobre el uso del aparato de una manera segura y entienden los peligros involucrados. Los niños no deben jugar con el aparato. Las tareas de limpieza y mantenimiento a cargo del usuario no podrán ser realizadas por niños sin supervisión.
- Este aparato de refrigeración no está previsto para el uso como aparato empotrado.

14. Este aparato está previsto para el uso doméstico y en aplicaciones similares, como:
 - zonas de cocina para empleados en tiendas, oficinas y otros entornos de trabajo;
 - para uso de clientes en hoteles, hostales y otros entornos de tipo residencial;
 - establecimientos que ofrecen servicios de alojamiento y desayuno;
 - en aplicaciones de catering y otras aplicaciones similares no minoristas.
15. Mantenga los orificios de ventilación de la carcasa del electrodoméstico o su estructura integrada libres de obstáculos.
16. Para acelerar el proceso de descongelación, no use dispositivos mecánicos u otros medios distintos a los recomendados por el fabricante.
17. No dañe el circuito del refrigerante.
18. No use aparatos eléctricos dentro de los compartimentos de almacenamiento para alimentos del aparato, a menos que estén recomendados por el fabricante.
19. No almacene en este aparato sustancias explosivas, como botes de aerosol con propelente inflamable.
20. Este aparato no ha sido diseñado para ser utilizado por personas mayores o niños con discapacidades físicas, sensoriales o mentales, o que no cuenten con la experiencia o los conocimientos necesarios, a menos que sean supervisados o hayan sido instruidos en el uso apropiado del aparato por una persona responsable de su seguridad. Deberá supervisarse a los niños para asegurarse de que no jueguen con el aparato.
 - **ADVERTENCIA:** Mantenga los orificios de ventilación de la carcasa del electrodoméstico o su estructura integrada libres de obstáculos.
 - **ADVERTENCIA:** Para acelerar el proceso de descongelación, no use dispositivos mecánicos u otros medios distintos a los recomendados por el fabricante.
 - **ADVERTENCIA:** No dañe el circuito del refrigerante.
 - **ADVERTENCIA:** No use electrodomésticos dentro de los compartimentos de almacenamiento para alimentos del aparato, a menos que estén recomendados por el fabricante.
 - **ADVERTENCIA:** Los aparatos frigoríficos, en particular los frigoríficos-congeladores de tipo I, podrían no funcionar correctamente (posibilidad de descongelación del contenido o temperatura demasiado alta en el compartimento de alimentos congelados) si se instalan durante un período de tiempo prolongado por debajo del extremo frío del intervalo de temperaturas para el que han sido diseñados.
 - **ADVERTENCIA:** Es necesario que, en el caso de puertas o tapas equipadas con cerraduras y llaves, éstas se mantengan fuera del alcance de los niños y no en las proximidades del aparato, para evitar que los niños queden encerrados en su interior.
 - **ADVERTENCIA:** El refrigerante usado en el aparato y los materiales de aislamiento precisan de un procedimiento de desecho especial.
 - **ADVERTENCIA:** Cuando instale el aparato, asegúrese de que el cable de alimentación no se enganche ni se dañe.
 - **ADVERTENCIA:** No coloque tomas de corriente portátiles múltiples o fuentes de alimentación portátiles en la parte trasera del aparato.
21. Los niños de edades entre 3 y 8 años pueden introducir y sacar alimentos de los aparatos de refrigeración.
22. Siga estas instrucciones para evitar que se contaminen los alimentos:
 - Si se deja la puerta abierta durante mucho tiempo puede producirse un aumento considerable de la temperatura en los compartimentos del aparato.
 - Limpie regularmente las superficies que puedan entrar en contacto con los alimentos y los sistemas de drenaje accesibles.
 - Limpie los depósitos de agua si no se han usado durante 48 horas; enjuague el sistema de agua conectado al suministro de agua en caso de que no se haya extraído agua durante 5 días.
 - Guarde la carne y el pescado crudos en recipientes adecuados en el aparato para que no goteen ni entren en contacto con otros alimentos.
 - Los compartimentos para alimentos congelados de dos estrellas son adecuados para almacenar alimentos previamente congelados, para guardar o hacer helado y para hacer cubitos de hielo.
 - Los compartimentos de una, dos y tres estrellas no son adecuados para congelar alimentos frescos.
 - Si va a dejar el frigorífico vacío durante mucho tiempo, apáguelo, descongélelo, límpielo, séquelo y deje la puerta abierta para evitar la formación de moho en su interior.

- 23.  El marcado de este aparato (símbolo de un cubo de basura tachado) cumple la Directiva europea 2012/19/UE sobre aparatos eléctricos y electrónicos usados. Este marcado significa que este equipo, al final de su vida útil, no puede ser eliminado con otros residuos domésticos. El usuario está obligado a entregarlo a los operadores que recogen equipos eléctricos y electrónicos usados. Los operadores de recogida, incluidos los puntos de recogida locales, los comercios y las autoridades locales, crean un sistema adecuado de recogida de equipos. La recogida adecuada de los equipos eléctricos y electrónicos usados contribuye a evitar los efectos nocivos para la salud humana y el medioambiente derivados de la presencia de componentes peligrosos, así como del almacenamiento y tratamiento inadecuados de estos equipos.

1.2. CONEXIÓN ELÉCTRICA

AVISO

- El cable de alimentación de este aparato está equipado con un enchufe que se acopla a las tomas de corriente estándar para minimizar la posibilidad de descarga eléctrica.
- En cualquier circunstancia, asegúrese de que el cable de alimentación esté conectado a tierra.
- Este aparato frigorífico requiere una toma de corriente estándar de 220-240VAC 50/60Hz con conexión a tierra.
- Este aparato frigorífico no está diseñado para usarse con un inversor.
- El cable debe fijarse detrás del aparato y no dejarse expuesto o colgando para evitar lesiones accidentales.
- Nunca desconecte el frigorífico tirando del cable de alimentación. Siempre agarre el enchufe firmemente y tire directamente para sacarlo del receptáculo.
- No utilice un cable de extensión con este aparato. Si el cable de alimentación es demasiado corto, pida a un electricista o técnico de servicio calificado que instale un tomacorriente cerca del aparato. El uso de un cable de extensión puede afectar negativamente el rendimiento de la unidad.
- El uso inapropiado del enchufe con conexión a tierra puede ocasionar una descarga eléctrica. Si el cable de alimentación llegara a dañarse, deberá sustituirlo un servicio técnico autorizado.

1.3. RANGO CLIMÁTICO

La información sobre el rango climático del aparato se proporciona en la placa clasificada. Indica a qué temperatura ambiente (es decir, la temperatura ambiente en la que está funcionando el aparato) el funcionamiento del aparato es óptimo (adecuado).

Rango climático	Temperatura ambiente admisible
SN	De +10°C a +32°C
N	de +16°C a +32°C
ST	De +16°C a +38°C
T	de +16°C a +43°C

- Nota: Dados los valores límite del intervalo de temperatura ambiente para las clases climáticas para las que está diseñado el aparato frigorífico y el hecho de que las temperaturas internas podrían verse afectadas por factores tales como la ubicación del aparato frigorífico, la temperatura ambiente y la frecuencia de apertura de la puerta, podría ser necesario modificar el ajuste de cualquier dispositivo de control de temperatura para tener en cuenta estos factores, si procede.
-  Nota: Cuando se opera en un entorno que no sea el tipo de clima especificado (es decir, más allá del rango de temperatura ambiente nominal), es posible que el aparato no pueda mantener las temperaturas deseables del compartimiento.

1.4. CIERRES

Si su aparato posee cerradura para evitar que los niños puedan quedar atrapados en su interior, mantenga la llave fuera de su alcance y lejos del aparato. Al desechar el aparato usado y como medida de seguridad, rompa los cierres y pestillos.

1.5. LIBRE DE FREÓN

El refrigerante libre de freón (R600a) y el material aislante espumante (ciclopentano) que es respetuoso con el medio ambiente se utilizan para el frigorífico, sin causar daños a la capa de ozono y teniendo un impacto muy pequeño en el calentamiento global. R600a es inflamable, y sellado en un sistema de refrigeración, sin fugas durante el uso normal. Pero, en caso de fuga de refrigerante debido a que el circuito de refrigerante está dañado, asegúrese de mantener el aparato alejado de llamas abiertas y abrir las ventanas para ventilación lo más rápido posible.

2. ESPECIFICACIONES TÉCNICAS

Alimentación eléctrica	220 - 240 V~, 50 Hz
Corriente nominal	0,95 A
Consumo anual de energía	233 kWh/año
Clase de protección	Clase I
Clase climática	SN/N/ST/T
Volumen total de almacenamiento	282 L
Volumen del compartimento de alimentos frescos	197 L
Compartimento congelador	85 L
Refrigerante y cantidad inyectada	R600a/ 48g

3. DESCRIPCIÓN DEL PRODUCTO

- | | |
|---|-------------------------------|
| 1. Panel de control | 5. Cajón de verduras y frutas |
| 2. Estantes del compartimento de enfriamiento | 6. Cajones del congelador |
| 3. Cajones dobles (opcional) | 7. Pies ajustables |
| 4. Tapa de los cajones de verduras y frutas | 8. Bandeja de la puerta |

Nota: Debido a la innovación tecnológica, las descripciones de los productos en este manual pueden no ser completamente consistentes con su frigorífico. Los detalles están de acuerdo con el producto real.

4. CARACTERÍSTICAS DEL PRODUCTO

Este es un frigorífico-congelador inversor lado a lado con modo de control electrónico. Su parte superior es el compartimento frigorífico para el almacenamiento de alimentos frescos, como frutas, verduras, huevos, leche, alimentos cocidos, etc.; y su parte inferior es el compartimento congelador donde se puede congelar pescado, carne, etc. para el almacenamiento a largo plazo.

4.1. TECNOLOGÍA DE INVERSORES

Empleando las tecnologías de control preciso del inversor, reducción de ruido, ahorro de energía y control preciso de la temperatura, etc., el frigorífico es superior en rendimiento. Además, el frigorífico puede ajustar automáticamente la eficiencia de trabajo del compresor inversor y el ventilador inversor de acuerdo con la temperatura ambiente y la temperatura establecida, para que siga funcionando en un estado óptimo.

4.2. SIN ESCARCHA

El diseño de flujo de aire múltiple del conducto de aire del frigorífico garantiza la uniformidad de la temperatura de almacenamiento. El frigorífico puede realizar la descongelación inteligentemente, de acuerdo con la frecuencia de uso real y la velocidad de formación de escarcha. Antes de la descongelación, la temperatura interna del frigorífico se juzga automáticamente y se realiza el preenfriamiento, de modo que la fluctuación de temperatura interna antes y después de la descongelación no sea significativa, lo que favorece la conservación de los alimentos.

4.3. TECNOLOGÍA VERDE

El refrigerante libre de freón y el material aislante de espuma que se utilizan para el frigorífico, no causan daños a la ozonosfera y tienen un impacto muy pequeño en el calentamiento global, por lo que el producto es respetuoso con el medio ambiente.

4.4. DISEÑOS MÁS FÁCILES DE USAR

El frigorífico posee un diseño de amplio rango de voltaje y cuenta con control automático de temperatura, memoria de apagado, retardo de encendido y otras funciones.

5. PREPARACIÓN PARA SU USO

5.1. LUGAR DE INSTALACIÓN:

1. Condición de ventilación

La posición que seleccione para la instalación del frigorífico debe estar bien ventilada y tener menos aire caliente. No ubique el frigorífico cerca de una fuente de calor como la cocina, y protéjalo de la luz solar directa para así garantizar el efecto de refrigeración mientras ahorra consumo de energía. No coloque el frigorífico en el lugar húmedo, para evitar que el frigorífico se oxide y escape electricidad. El resultado de dividir el espacio total de la habitación en la que esté instalado el frigorífico entre la cantidad de carga de refrigerante del frigorífico no será inferior a $1m^3(\text{espacio})/8g(\text{refrigerante})$.

Nota: La cantidad de refrigerante cargado para el frigorífico se puede encontrar en la placa de identificación.

2. Espacio de disipación de calor

Cuando está en funcionamiento, el frigorífico emite calor a los alrededores. Por lo tanto, debe haber al menos 30 mm de espacio libre en la parte superior, más de 100 mm en ambos lados y más de 50 mm en la parte posterior del frigorífico.

Dimensiones en mm:

W	D	H	A	B	C (°)	E	F
540	586	1920	843	1088	125±5	50	100

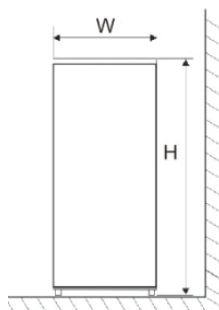

Fig. 1

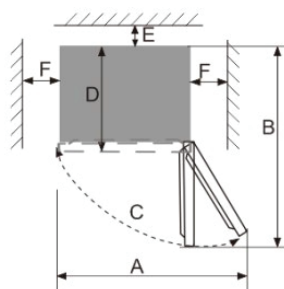

Fig. 2

Nota: Figura 1, Figura 2 solo ilustran la demanda de espacio del producto.

3. Suelo nivelado

Coloque el frigorífico en un suelo sólido y plano para mantenerlo estable, de lo contrario, dará lugar a vibraciones y ruido. Cuando el frigorífico se coloca sobre materiales tales como alfombras, esteras de paja, cloruro de polivinilo, deben colocarse placas sólidas de respaldo debajo del frigorífico, para evitar el cambio de color debido a la disipación de calor.



La ventilación sin obstrucciones se mantendrá alrededor del aparato o en una estructura integrada.

ES

5.2. PREPARACIÓN PARA SU USO

1. Tiempo de permanencia en vertical

Después de que el frigorífico esté bien instalado y limpio, no lo encienda inmediatamente. Asegúrese de encender el frigorífico después de más de 1 hora de reposo, para garantizar su funcionamiento normal.

2. Limpieza

Compruebe las partes accesorias dentro del frigorífico y limpie el interior con un paño suave.

3. Encendido

Inserte el enchufe en una toma de corriente para arrancar el compresor. Después de 1 hora, abra la puerta del congelador, si la temperatura dentro del compartimento del congelador cae obviamente, indica que el sistema de refrigeración está funcionando normalmente.

4. Almacenamiento de alimentos

Después de que el frigorífico funcione durante un período de tiempo, la temperatura interna del frigorífico se controlará automáticamente de acuerdo con la configuración de temperatura del usuario. Después de que el frigorífico esté completamente enfriado, ponga alimentos, que generalmente necesitan 2 ~ 3 horas para enfriarse completamente. En verano, cuando la temperatura es alta, los alimentos tardan más de 4 horas en enfriarse completamente (Trate de abrir la puerta del frigorífico lo menos posible antes de que la temperatura interna se enfríe).

Si el frigorífico está instalado en el lugar húmedo, asegúrese de verificar si el cable de tierra y el disyuntor están en condiciones normales. Si se producen ruidos de vibración debido a que el frigorífico entra en contacto con la pared o si la pared se ennegrece por la convección de aire alrededor del compresor, aleje el frigorífico de la pared. Configurar el frigorífico puede causar ruido de interferencia o caos de imagen en el teléfono móvil, teléfono de línea fija, receptor de radio, televisor que lo rodea, así que trate de mantener el frigorífico lo más lejos posible en tales casos.

5.3. INSTRUCCIÓN DE INVERSIÓN DE PUERTA

Diagrama esquemático	N.º	¿Cómo invertir la puerta del frigorífico?
	1	Desenrosque los tornillos de la tapa superior de la bisagra y luego retire la tapa superior de la bisagra.
	2	Instale el cable de comunicación en la caja de conexiones en la parte superior del frigorífico.
	3	Desenrosque los tres pernos de la bisagra superior y luego retire la bisagra superior.
	4	Desenrosque el perno de la tapa izquierda del agujero en la parte superior del frigorífico y luego retire la tapa del agujero.
	5	Desenrosque los dos pernos y un tornillo que fijan la bisagra central y luego retire la bisagra central.
	6	Retire la tapa del tornillo, el tornillo y el tapón del agujero en el lado izquierdo del gabinete del frigorífico e instáelos en el lado derecho del gabinete.
	7	Desenrosque el tornillo de la cubierta de la tira del embellecedor y retire la cubierta.
	8	Desenrosque los dos tornillos del tope de la puerta y retire el tope.
	9	Saque el tope izquierdo (plástico) de la bolsa de accesorios, instálelo al otro lado de la puerta junto con el tapón metálico retirado del lado derecho y, a continuación, fíjelos con dos tornillos.
	10	Saque la tapa del embellecedor de la bolsa de accesorios, instálela en el lado derecho de la puerta (coloque la línea de comunicación de la puerta dentro de la tapa del embellecedor) y fíjela con tornillos.
	11	Saque la bisagra central izquierda de la bolsa de accesorios y fíjela en el gabinete con dos pernos y un tornillo.
	12	Instale la puerta en el gabinete.
	13	Saque la bisagra superior izquierda de la bolsa de accesorios, fíjela en el gabinete con pernos y conecte el arnés de cables.
	14	Saque la tapa superior izquierda de la bisagra de la bolsa de accesorios e instálela en el gabinete.
	15	Instale la tapa del agujero en el lado superior derecho del frigorífico y fíjela con un perno.

ES

6. FUNCIONES

El panel de visualización está diseñado en la puerta del frigorífico, ilustrado como las figuras a continuación:

ES

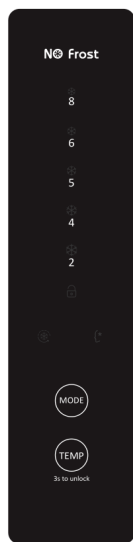

Ajuste de funciones

- Cuando el sistema frigorífico se conecta a la fuente de alimentación por primera vez, todos los iconos del panel de visualización se iluminan durante 2 segundos. Cuando la puerta del frigorífico se cierra, la pantalla se apaga automáticamente si no se pulsa ningún botón en 3 minutos. Cuando la pantalla esté apagada, se encenderá si se abre la puerta del frigorífico o si se presiona cualquier botón.
- Las siguientes operaciones de botones son válidas solo cuando están desbloqueados y se iluminan en la pantalla.

6.1. FUNCIONES

6.1.1. AJUSTE DE LA TEMPERATURA

Presione el botón "Temp" para ajustar la temperatura al valor de temperatura esperado, y si el botón permanece inactivo 5 segundos, el ajuste surtirá efecto, con el sistema funcionando de acuerdo con el ajuste inmediatamente.

Los ciclos de ajuste de temperatura son los siguientes: "5-4-2-8-6-5".

6.1.2. ENFRIAMIENTO RÁPIDO

1. Cuando se activa la función de enfriamiento rápido, la temperatura del frigorífico se enfría rápidamente, al igual que la temperatura del congelador, lo que garantiza que los alimentos almacenados tengan un sabor fresco y se mantengan nutritivos. La función de enfriamiento rápido sigue funcionando durante un máximo de 30 horas, más allá de las cuales cesará automáticamente, con el modo de temperatura restaurado al que se establece antes de que se active la función de enfriamiento rápido.
2. Para entrar en la función de enfriamiento rápido:
 - Pulse el botón "Modo" hasta que el icono de enfriamiento rápido comience a parpadear, y si el botón permanece inactivo 5 segundos, el ajuste surtirá efecto, con dicho icono normalmente encendido.

3. Para salir de la función de enfriamiento rápido:
 - Después de un periodo de funcionamiento acumulado de 30 horas, la función de enfriamiento rápido cesará automáticamente.
 - Cuando la función de enfriamiento rápido esté activa, pulse el botón "Modo" hasta que el icono de la función inteligente parpadee, y si el botón permanece inactivo 5 segundos, la función inteligente estará habilitada, con la función de enfriamiento rápido desactivada.
 - Cuando la función de enfriamiento rápido esté activa, presione el botón "TEMP" para ajustar la temperatura al modo esperado, y si el botón permanece inactivo 5 segundos, el ajuste surtirá efecto, con la temperatura controlada en consecuencia y la función de enfriamiento rápido cesará.

6.1.3. FUNCIÓN INTELIGENTE

1. Cuando la función inteligente está habilitada, la temperatura dentro del compartimiento de almacenamiento de alimentos frescos se ajustará inteligentemente, de acuerdo con la temperatura interna y la temperatura ambiente monitoreadas en tiempo real, para mantener los alimentos almacenados frescos durante un período prolongado de tiempo.
2. Para entrar en la función inteligente:
 - Pulse el botón "Modo" hasta que el icono de la función inteligente comience a parpadear, y si el botón permanece inactivo 5 segundos, el ajuste surtirá efecto, con dicho icono normalmente encendido.
3. Para salir de la función inteligente:
 - Cuando la función inteligente esté activa, pulse el botón "Modo" hasta que el icono de la función de enfriamiento rápido comience a parpadear, y si el botón permanece inactivo 5 segundos, la función de enfriamiento rápido se habilitará, con la función inteligente desactivada.
 - Cuando la función inteligente está activa, presione el botón "TEMP" para ajustar la temperatura al modo esperado, y si el botón permanece inactivo 5 segundos, el ajuste surtirá efecto, con la temperatura controlada en consecuencia y la función inteligente cesará.

6.1.4. BLOQUEO INFANTIL

Cuando la función de bloqueo infantil está activada, la temperatura y la función no cambian para evitar un mal funcionamiento.

1. En caso de que no se accione el botón en 3 minutos, la función de bloqueo infantil se activará automáticamente.
2. Salida manual de la función de bloqueo infantil
 - Mantenga pulsado el botón TEMP (3 segundos para desbloquear) durante 3 segundos y, a continuación, se desactiva la función de bloqueo infantil.

6.1.5. ALARMA DE PUERTA ABIERTA

Si la puerta del frigorífico está abierta durante más de 3 minutos, se emitirán continuamente alarmas mediante un zumbador, que se pueden detener cuando se presiona cualquier botón, pero se restablecerán al cabo de 3 minutos si la puerta se mantiene abierta. Las alarmas no cesarán hasta que la puerta del frigorífico se cierre.

6.1.6. MEMORIA DE CORTE DE ENERGÍA

En caso de corte de energía, el frigorífico mantendrá el estado de funcionamiento establecido antes del corte de energía cuando se restablezca el suministro de energía.

6.1.7. RETRASO DE ENCENDIDO

Con el fin de proteger el compresor del frigorífico de daños en el caso de un corte de energía de corto plazo (es decir, menos de 5 minutos), el compresor no se arrancará inmediatamente después de que se encienda.

6.1.8. ALARMA DE FALLO

En caso de que la luz indicadora del modo 2, 5 u 8 siga parpadeando, indica un fallo en el frigorífico. Póngase en contacto con el personal de postventa para un servicio a domicilio en tal caso.

7. ALMACENAMIENTO DE ALIMENTOS

7.1. FRIGORÍFICO

El compartimento de refrigeración **no está destinado** a almacenar alimentos durante un período de tiempo más largo. Por lo tanto, utilice el compartimento de refrigeración para **almacenamiento a corto** plazo. Se producen diferentes áreas de temperatura debido a la circulación de aire en el aparato. Utilice estas diferentes áreas de temperatura para almacenar diferentes tipos de alimentos.

ES

Estantes	Alimentos de harina de trigo, leche, etc. Los estantes son extraíbles para su limpieza. Ajuste los estantes pertinentes a sus necesidades.
Cajón de verduras	Frutas, verduras, etc.
Bandejas de puerta	Huevos, latas de bebidas, bebidas embotelladas, alimentos envasados, etc.

Guarde los alimentos cubiertos o envasados en el aparato solo para que el olor o el sabor de los alimentos no se extienda. Los siguientes materiales son adecuados para un embalaje adecuado:

- Película adhesiva segura para alimentos/bolsas herméticas y papel de aluminio.
- Cubiertas aptas para alimentos.
- Contenedores seguros para alimentos de plástico/vidrio/cerámica.
- Guarde los alimentos frescos y empaquetados en los estantes y las frutas y verduras frescas en el cajón.
- Guarde la carne fresca envasada **en lámina protectora** durante un máximo de 2 días.
- Deje enfriar los alimentos calientes, como las comidas cocinadas, antes de guardarlos en el aparato.
- Almacene los alimentos de tal manera que el aire enfriado pueda circular correctamente.
- No coloque botellas pesadas en el botellero ya que puede salirse de la puerta.

7.2. LUGAR DE ALMACENAMIENTO DE ALIMENTOS

Debido a la circulación de aire frío en el frigorífico, la temperatura de cada área en el frigorífico es diferente, por lo que se deben colocar diferentes tipos de alimentos en diferentes áreas.

- El compartimento de alimentos frescos es adecuado para el almacenamiento de alimentos que no necesitan ser congelados, alimentos cocinados, cerveza, huevos, algunos condimentos que necesitan conservación en frío, leche, jugo de frutas, etc. El cajón es adecuado para la conservación de verduras, frutas, etc.
- El compartimento del congelador es adecuado para el almacenamiento de helados, alimentos congelados y los alimentos a conservar durante mucho tiempo.

Uso del compartimento de alimentos frescos

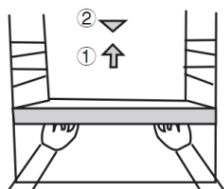

- Establezca la temperatura del compartimento de almacenamiento de alimentos frescos entre 2 °C ~ 8 °C, y almacene los alimentos que se destinan al almacenamiento a corto plazo, o que se comen en cualquier momento en el compartimento de alimentos frescos.
- Estante del frigorífico: Cuando retire el estante, levántelo primero y luego sáquelo. Mantenga la pestaña trasera del estante hacia arriba, para evitar que los alimentos entren en contacto con la pared del revestimiento. Al sacarlo o ponerlo en el estante, sujételo firmemente y manéjelo con cuidado para evitar daños.

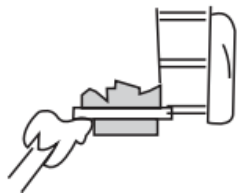

- Caja crujiente: Abra el cajón para acceder a los alimentos. Después de usar o limpiar la cubierta del cajón, asegúrese de volver a colocarla en el cajón, para que su temperatura interna no se vea afectada.

Precauciones para el almacenamiento de alimentos frescos



- Es mejor limpiar los alimentos y secarlos antes de guardarlos dentro del refrigerífico. Antes de poner los alimentos en el refrigerífico, es aconsejable sellarlos, para evitar la evaporación del agua para mantener frutas y verduras frescas y evitar los olores.



- No ponga alimentos demasiado pesados dentro del refrigerífico. Mantenga suficiente espacio entre los alimentos; si están demasiado cerca, el flujo de aire frío se bloqueará, afectando así el efecto de refrigeración. No almacene alimentos excesivos o con sobrepeso, para evitar que el estante se aplaste. Al almacenar los alimentos, manténgase alejado de la pared interna y no coloque los alimentos ricos en agua demasiado cerca de la pared trasera del refrigerífico, para que no se congelen en la pared interna.



- Almacenamiento categorizado de alimentos: Los alimentos deben almacenarse por categoría, con los alimentos que consume todos los días colocados frente al estante, para que la duración de la puerta abierta se pueda acortar y así evitar el deterioro de los alimentos debido a su caducidad.
- Consejos para ahorrar energía: Deje que la comida caliente se enfríe a temperatura ambiente antes de ponerla en el refrigerífico. Ponga los alimentos congelados en el compartimento de alimentos frescos para descongelarlos, utilizando la baja temperatura de los alimentos congelados para enfriar los alimentos frescos y ahorrando así energía.

Almacenamiento de frutas y verduras

1. Las frutas y verduras deben colocarse en la caja para mantener la humedad y la frescura.
2. Las verduras deben almacenarse contra la dirección de crecimiento, lo que puede extender efectivamente su frescura.
3. Los rábanos deben almacenarse con las hojas cortadas, para evitar que los nutrientes sean absorbidos por las hojas.
4. Los tomates a almacenar deben estar maduros; si los tomates verdes se ponen directamente dentro, su frescura disminuirá.
5. El plátano, la piña, el melón, la papaya y otras frutas tropicales no son adecuados para el almacenamiento, porque la baja temperatura acelerará el metabolismo de estos alimentos, o incluso los hará estropearse a veces. Pero está bien almacenarlos en frío a corto plazo.
6. Los alimentos de raíz como la calabaza, las patatas, las batatas, el ajo, el jengibre y las cebollas no necesitan almacenamiento en frío.

Uso del espacio de temperatura variable

El espacio de temperatura variable de este frigorífico es un cajón de temperatura variable que está diseñado en la parte inferior del compartimento de alimentos frescos. Los usuarios pueden elegir el modo de función adecuado para satisfacer las necesidades de almacenamiento.

1. Cuando se selecciona el modo "Verduras", el espacio de temperatura variable puede mantener la temperatura y humedad adecuadas de las frutas y verduras, para extender su período de mantenimiento fresco.
2. Cuando se selecciona el modo "Fresco", el espacio de temperatura variable es adecuado para almacenar cerveza, bebidas, etc.

Uso del compartimento de almacenamiento de alimentos congelados

- La temperatura del congelador se controla por debajo de -18°C , y es recomendable almacenar los alimentos para su conservación a largo plazo en el compartimento del congelador, pero debe respetarse la duración de almacenamiento indicada en el envase de los alimentos.
- Los cajones del congelador se utilizan para almacenar alimentos que necesitan congelarse. El pescado y la carne de gran tamaño deben cortarse en trozos pequeños y envasarse en bolsas antes de distribuirse uniformemente dentro de los cajones del congelador.

Precauciones para el almacenamiento de alimentos congelados

- Deje que los alimentos calientes se enfríen a temperatura ambiente antes de colocarlos en el compartimento del congelador.
- No coloque un recipiente de vidrio con líquido o el líquido enlatado cerrado en el compartimento del congelador, para evitar que estalle debido a la expansión del volumen después de que el líquido se congele.
- Divida los alimentos en porciones pequeñas
- Es mejor envasar los alimentos antes de congelarlos, y la bolsa de embalaje utilizada debe estar seca, en caso de que las bolsas de embalaje se congelen juntas. Los alimentos deben envasarse o cubrirse con materiales adecuados que sean firmes, insípidos, impermeables al aire y al agua, no tóxicos y libres de contaminación, para evitar la contaminación cruzada y la transferencia de olores.
- No coloque demasiados alimentos frescos en el compartimento del congelador a la vez (no exceda el valor estándar de la capacidad de congelación del frigorífico). No ponga en contacto los alimentos frescos recién almacenados con los alimentos congelados en su interior, para evitar que se congelen juntos.

Consejos para el almacenamiento de alimentos congelados

1. Coloque juntos el mismo tipo de alimentos, para evitar tener la puerta del frigorífico abierta durante mucho tiempo y ahorrar energía.
2. Almacene cada alimento congelado durante el período indicado en la bolsa de embalaje, para evitar la caducidad de los alimentos.
3. Si compra alimentos congelados, póngalos en el congelador lo antes posible antes de que se descongelen.
4. Saque la cantidad de alimentos que necesite cada vez para su descongelación. No congele los alimentos que se han descongelado de nuevo, a menos que se hayan cocinado, de lo contrario, la calidad de los alimentos se verá afectada.



Para un mejor almacenamiento de alimentos, almacene los alimentos de acuerdo con el rango de temperatura del compartimento correspondiente para evitar pérdidas innecesarias.

Consejos sobre el almacenamiento de alimentos

No ponga alimentos que no necesiten ser enfriados.

- Ejemplos de alimentos no aptos para el almacenamiento congelado:
Huevos crudos y huevos duros: La cáscara de un huevo crudo se romperá y las claras de un huevo duro se endurecerán.

Verduras crudas, patatas crudas, productos lácteos, aderezo para ensaladas, verduras, cuajada de judías, etc.

- Ejemplos de alimentos no aptos para almacenamiento fresco:
Frutas tropicales como plátanos, melones, piñas, papayas, piñas, etc.: debido a la baja temperatura, la fruta madura lentamente y puede deteriorarse con el tiempo. Por supuesto, está bien enfriarlos antes de comer.
- Alimentos que no necesitan ser almacenados en el frigorífico:
Patata, calabaza, cebolla, ajo, etc.

Referencia de tiempo de almacenamiento

- El tiempo de almacenamiento varía con la frescura de los alimentos antes del almacenamiento y el estado del frigorífico. Aquí solo se presentan los tiempos aproximados. Úselos lo antes posible según la fecha indicada en los alimentos que haya comprado.

Verduras marrones



Unos 7 días

Col



Unos 10 días

Fresa



Unos 3 días

Uvas



Unos 7 días



En caso de descongelación manual, mantenimiento o limpieza, el aumento de temperatura de los alimentos congelados puede acortar sus períodos de almacenamiento.

Mejores formas de conservar verduras

- Lechuga
El rizoma es propenso a amarillearse. Puede poner un poco de harina en las raíces para evitar que se vuelvan amarillas.
- Col
El núcleo tiende a pudrirse, por lo que puede quitar el núcleo y rellenarlo con una toalla de papel húmeda. De esta manera, no solo no es probable que ocurra se pudra, sino que también las hojas son fáciles de romper.
- Nabo
Las hojas absorberán nutrientes de las raíces, por ello corte las hojas antes de ponerlas en el frigorífico.

8. MANTENIMIENTO Y LIMPIEZA



Limpieza interna y limpieza externa

- Los residuos de comida en el frigorífico pueden producir mal olor, por lo que el frigorífico debe limpiarse regularmente. El compartimento de alimentos frescos generalmente se limpia una vez al mes.



Antes de limpiarlo, desenchufe el enchufe eléctrico primero. No lo enchufe ni desenchufe con la mano mojada, porque hay riesgo de descarga eléctrica y lesiones. No derrame agua directamente sobre el frigorífico, para evitar óxido, fugas de electricidad y accidentes. No lleve las manos al fondo del frigorífico, ya que podría arañarse con esquinas metálicas afiladas.

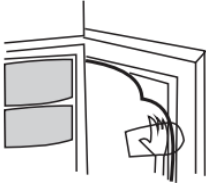

- Quite todos los estantes, el cajón, el estante de la puerta, la tapa y los cajones, etc., y límpielos con una toalla suave o esponja sumergida en agua tibia o detergente neutro.
- Elimine el polvo acumulado en el panel trasero y las placas laterales del refrigerador a menudo.
- Después de usar detergente, asegúrese de enjuagarlo con agua limpia y luego secarlo.



No use cepillo de cerdas, cepillo de alambre de acero, detergente, jabón en polvo, detergente alcalino, benceno, gasolina, ácido, agua caliente y otros artículos corrosivos o solubles para limpiar la superficie del gabinete, la junta de la puerta, las piezas decorativas de plástico, etc., para evitar daños.

- Limpie cuidadosamente la junta de la puerta, limpie la ranura con un palillo de madera envuelto con algodón. Después de la limpieza, fije primero las cuatro esquinas de la junta de la puerta e incrustela segmento por segmento en la ranura de la puerta.
- Este electrodoméstico está diseñado con función de descongelación automática, por lo que no es necesario descongelarlo manualmente.
- Sustitución de la lámpara LED. La lámpara LED es utilizada por el refrigerador para la iluminación y cuenta con un bajo consumo de energía y una larga vida útil. En caso de cualquier anomalía, póngase en contacto con el personal de postventa para obtener el servicio de visita a domicilio.

Interrupción del uso

- En caso de interrupción del suministro eléctrico o del corte de energía planeado, trate de abrir la puerta del refrigerador lo menos posible y no introduzca alimentos nuevos en el refrigerador. Si recibe el aviso de corte de energía por adelantado, no agregue más alimentos y ponga el congelador en el modo de congelación rápida antes del corte de suministro de energía. Además, puede hacer algunos cubitos de hielo por adelantado y colocarlos en la parte superior del compartimiento de alimentos frescos después de un corte de energía para necesidades urgentes.
- Cuando no se vaya a usar el refrigerador por un largo periodo de tiempo, asegúrese de limpiar las superficies internas y externas y los accesorios, deje la puerta del refrigerador abierta un espacio adecuado y coloque el refrigerador en un lugar seco y ventilado para evitar el mal olor.



Una vez que el refrigerador esté en uso, será mejor que lo use continuamente. No detenga el refrigerador en circunstancias normales, ya que esto afectará a su vida útil.

Control de seguridad después del mantenimiento

- ¿Está roto o dañado el cable de alimentación?
- ¿Está el enchufe firmemente insertado en el enchufe?
- ¿Está el enchufe anormalmente sobrecalentado?



Nota: Se pueden producir descargas eléctricas y accidentes de incendio en caso de que el cable de alimentación y el enchufe estén dañados o manchados por el polvo. Si hay alguna anomalía, desconecte el enchufe y póngase en contacto con el proveedor.

Congelador



¡**ADVERTENCIA!** No coma alimentos que aún estén congelados. Los niños no deben comer helado directamente del congelador. El frío puede causar lesiones en la boca.



¡**ADVERTENCIA!** El contacto con alimentos congelados, hielo y componentes metálicos en el compartimento del congelador puede causar lesiones similares a las quemaduras.



¡**PRECAUCIÓN!** No coloque ninguna bebida embotellada o enlatada (ni sin gas ni carbonatada) en el compartimento del congelador del aparato, ya que sus recipientes podrían explotar.

El congelador está destinado al **almacenamiento a largo** plazo de alimentos. Observe los consejos para un tiempo máximo de almacenamiento en el embalaje de los productos alimenticios congelados. No vuelva a congelar los alimentos descongelados.

- Proteja los alimentos frescos que desea congelar con papel de aluminio, película adhesiva, bolsas de plástico herméticas al aire y al agua, recipientes de polietileno u otros recipientes de plástico adecuados con tapa.
- Deje algo de espacio libre entre las piezas individuales de alimentos congelados, ya que se requiere una circulación de aire adecuada.
- El alimento se congela completamente después de 24 horas (encontrará la información pertinente sobre la capacidad máxima de congelación dentro de las 24 horas en el capítulo ESPECIFICACIONES TÉCNICAS).
- Solo compre alimentos congelados, cuando su envase no esté dañado. El envase dañado puede indicar una interrupción de la cadena de frío.
- Evite o reduzca las variaciones de temperatura: compre los alimentos congelados al final de la compra y téngalos en bolsas térmicamente aisladas.
- No vuelva a congelar los alimentos descongelados y semidescongelados. Consumir dentro de las 24 horas.
- Observe la información completa sobre el envasado de alimentos congelados.

Cómo desmontar las piezas

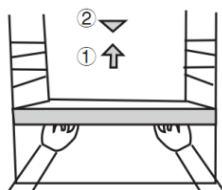

- Estante de puerta para botellas del frigorífico o del congelador:
Sostenga el estante para botellas con ambas manos y luego empujelo hacia arriba.
- Estante del frigorífico:
Sostenga un extremo del estante y levántelo mientras tira hacia afuera.

Quando no vaya a usar el frigorífico por mucho tiempo

Cuando el frigorífico no se vaya a usar por más de una semana o antes de desplazarlo, límpielo con agua y manténgalo seco. Retire los alimentos de su interior y desconecte su enchufe.

8.1. SUSTITUCIÓN DE LA LÁMPARA

La lámpara LED es utilizada por el frigorífico para la iluminación y cuenta con un bajo consumo de energía y una larga vida útil. En caso de cualquier anomalía, póngase en contacto con el personal de postventa para obtener el servicio de visita a domicilio. Las lámparas solo pueden ser reemplazadas por el fabricante.

Tipo de lámpara: Luz LED.

Nivel de eficiencia energética: G

9. ANÁLISIS Y ELIMINACIÓN DE PEQUEÑOS FALLOS

Con respecto a las siguientes fallas pequeñas, no todas las fallas deben ser solucionadas por el personal de servicio técnico; puede intentar resolver el problema por su cuenta.

ES

Caso	Inspección	Soluciones
Completamente sin refrigeración	<ul style="list-style-type: none"> ■ ¿Está el enchufe desconectado? ■ ¿Los disyuntores y fusibles están rotos? ■ ¿No hay electricidad o salta la línea? 	<ul style="list-style-type: none"> ■ Vuelva a enchufar ■ Abra la puerta y compruebe si la lámpara está encendida.
Ruido anómalo	<ul style="list-style-type: none"> ■ ¿El frigorífico es estable? ■ ¿El frigorífico entra en contacto con la pared? 	<ul style="list-style-type: none"> ■ Ajuste los pies niveladores del frigorífico. ■ Fuera de la pared.
Mala eficiencia de refrigeración	<ul style="list-style-type: none"> ■ ¿Puso comida caliente o demasiada comida? ■ ¿Abre la puerta con frecuencia? ■ ¿Se enganchó una bolsa de comida en la junta de la puerta? ■ ¿Luz solar directa o cerca de un horno o estufa? ■ ¿Está bien ventilado? ■ ¿Ajuste de temperatura demasiado alto? 	<ul style="list-style-type: none"> ■ Colocó alimentos calientes en el frigorífico para enfriarlos. ■ Revise y cierre la puerta. ■ Aparte el frigorífico de la fuente de calor. ■ Observe la distancia para mantener una buena ventilación. ■ Ajuste a la temperatura adecuada.
Olor extraño en frigorífico	<ul style="list-style-type: none"> ■ ¿Algún alimento estropeado? ■ ¿Necesita limpiar el frigorífico? ■ ¿Has envasado comida de sabores fuertes? 	<ul style="list-style-type: none"> ■ Tire la comida en mal estado. ■ Limpieza del frigorífico. ■ Envase los alimentos de sabores fuertes.
Sin respuesta clave	<ul style="list-style-type: none"> ■ Compruebe si la función de bloqueo infantil está activada en el panel de visualización. 	<ul style="list-style-type: none"> ■ Mantenga presionado el botón "TEMP 3 s para desbloquear" durante 3 segundos para desbloquear el botón y luego use el botón. (Para más detalles, consulte la función de bloqueo infantil).



Nota: Si las descripciones anteriores no son aplicables a la solución de problemas, no desmonte y repare el aparato por su cuenta. Las reparaciones efectuadas por personas inexpertas pueden causar lesiones o fallos graves de funcionamiento. Consulte con la tienda local donde realizó su compra. Este producto debe ser reparado por un ingeniero autorizado y solo se deben utilizar repuestos originales.

Cuando el aparato no esté en uso durante largos períodos de tiempo, desconecte del suministro eléctrico, vacíe todos los alimentos y limpie el aparato, dejando la puerta entreabierta para evitar olores desagradables.

10. CERTIFICACIONES

- Información eléctrica
- Este aparato eléctrico debe estar conectado a tierra
- Este producto está equipado con un enchufe, que es adecuado para todas las casas equipadas con enchufes que cumplen con las especificaciones actuales
- Si el enchufe instalado no es adecuado para sus tomacorrientes, debe cortarse y desecharse cuidadosamente. Para evitar un posible riesgo de descarga eléctrica, no inserte el enchufe desechado en un enchufe.
- Este producto cumple las directivas de la CEE.

11. INSTRUCCIONES DE RECUPERACIÓN SEGURA

11.1. ELIMINACIÓN

- Los electrodomésticos viejos siguen teniendo cierto valor. Un enfoque respetuoso con el medio ambiente garantizará el reciclado de materias primas valiosas.
- Los refrigerantes utilizados en su equipo y materiales aislantes requieren procedimientos de manipulación especiales. Asegúrese de que no haya daños en la tubería en la parte posterior del equipo antes de manipularlo.
- Se puede obtener información actualizada sobre las opciones para deshacerse del equipo viejo y de su embalaje en la oficina municipal local.

11.2. ADVERTENCIAS DE ELIMINACIÓN

- El refrigerante y el material espumante de ciclopentano utilizados para el frigorífico son inflamables. Por lo tanto, cuando se desguace el frigorífico, deberá mantenerse alejado de cualquier fuente de fuego y ser recuperado por una empresa de recuperación especial con la cualificación correspondiente, distinta a la de eliminación por combustión, para evitar daños al medio ambiente o cualquier otro perjuicio.
- Cuando se desecha el frigorífico, desmonte las puertas y retire la junta de la puerta y los estantes; coloque las puertas y los estantes en un lugar adecuado, para evitar que los niños queden atrapados.

- Ambientes do tipo residenciais com pequeno-almoço;
 - Aplicações de catering e outras semelhantes sem ser de retalho.
15. Mantenha as aberturas de ventilação na estrutura do aparelho ou na estrutura incorporada sem obstruções.
16. Não use dispositivos mecânicos ou outros meios para acelerar o processo de descongelação para além dos recomendados pelo fabricante.
17. Não danifique o circuito refrigerador.
18. Não use aparelhos elétricos dentro dos compartimentos de armazenamento de alimentos do aparelho, a não ser que sejam do tipo recomendado pelo fabricante.
19. Não guarde substâncias explosivas, como latas de aerossóis com um propulsor inflamável neste aparelho.
20. Este aparelho não foi criado para ser utilizado por pessoas (incluindo crianças) com capacidades físicas, sensoriais ou mentais reduzidas, ou falta de experiência ou conhecimentos, exceto se forem supervisionadas ou se lhes forem dadas instruções em relação à unidade, por uma pessoa responsável pela sua segurança. As crianças devem ser supervisionadas, para se certificar de que não brincam com o aparelho.
- **AVISO:** Mantenha as aberturas de ventilação na estrutura do aparelho ou na estrutura incorporada sem obstruções.
 - **AVISO:** Não use dispositivos mecânicos ou outros meios para acelerar o processo de descongelação para além dos recomendados pelo fabricante.
 - **AVISO:** Não danifique o circuito refrigerador.
 - **AVISO:** Não use aparelhos elétricos dentro dos compartimentos de armazenamento de alimentos do aparelho, a não ser que sejam do tipo recomendado pelo fabricante.
 - **AVISO:** Os aparelhos refrigeradores, em especial um frigorífico/congelador do tipo I, podem não funcionar de forma consistente (possibilidade de descongelar o conteúdo, ou a temperatura ficar muito quente no compartimento dos alimentos congelados) quando ficarem durante um longo período de tempo abaixo da extremidade fria da temperatura para a qual o aparelho refrigerador foi criado.
 - **AVISO:** Caso as portas ou tampas tenham de levar cadeados com chave, as chaves têm de ser mantidas fora do alcance das crianças e não perto do aparelho refrigerador, para evitar que as crianças se tranquem no interior.
 - **AVISO:** O refrigerador usado no seu aparelho e os materiais de isolamento requerem procedimentos de eliminação especiais.
 - **AVISO:** Quando posicionar o aparelho, certifique-se de que o fio da alimentação não fica preso nem danificado.
 - **AVISO:** Não use triplas nem extensões na parte traseira do aparelho.
21. Crianças dos 3 aos 8 anos de idade podem carregar e descarregar aparelhos de refrigeração.
22. Para evitar a contaminação de alimentos, respeite as seguintes instruções:
- Abrir a porta durante um longo período de tempo pode causar um aumento significativo da temperatura nos compartimentos do aparelho.
 - Limpe regularmente as superfícies que entram em contacto com os alimentos e os sistemas de drenagem acessíveis.
 - Limpe o depósito da água se não for usado durante 48 horas. Lave o sistema de água ligado à alimentação da água, caso este não tenha sido drenado durante 5 dias.
 - Guarde a carne crua e o peixe em recipientes adequados no frigorífico, de modo a que não entrem em contacto nem pinguem para cima de outros alimentos.
 - Os compartimentos de alimentos congelados de duas estrelas são adequados para guardar alimentos pré-congelados, guardar ou fazer gelado e para fazer cubos de gelo.
 - Os compartimentos de uma, duas e três estrelas não são adequados para congelar alimentos frescos.
 - Se o aparelho de refrigeração for deixado vazio durante longos períodos de tempo, desligue-o, descongele-o, limpe-o, seque-o e deixe a porta aberta, para evitar o aparecimento de mofo dentro do aparelho.
23.  A marca neste dispositivo (símbolo do caixote do lixo com uma cruz) encontra-se em conformidade com a Diretiva Europeia 2012/19/UE relativa aos “resíduos de equipamento elétrico e eletrónico”. Esta marca significa que este equipamento não pode ser eliminado juntamente com o lixo doméstico comum no final do seu tempo de vida útil. O utilizador tem de o entregar aos operadores que recolhem equipamento elétrico e

eletrónico usado. Os operadores de recolha, incluindo os pontos de recolha locais, lojas e autoridades locais, criam um sistema adequado para a recolha de equipamento. A recolha adequada de equipamento elétrico e eletrónico usado ajuda a evitar impactos nocivos na saúde humana e no ambiente, resultante da presença de componentes perigosos, bem como do armazenamento e tratamento inadequados deste equipamento.

1.2. LIGAÇÃO ELÉTRICA

AVISO

- O fio da alimentação deste aparelho vem equipado com uma ficha para tomadas padrão, para minimizar a possibilidade de choque elétrico.
- Certifique-se de que o fio da alimentação está ligado à terra.
- Este aparelho de refrigeração requer uma tomada elétrica padrão de 220-240V AC 50/60Hz com ligação à terra.
- Este aparelho refrigerador não foi criado para ser usado com um inversor.
- O fio deverá ser fixado na parte traseira do aparelho e não ser deixado exposto nem pendurado, para evitar ferimentos acidentais.
- Nunca retire a ficha da tomada puxando pelo fio. Segure sempre firmemente a ficha e retire-a a direito da tomada.
- Não use extensões com este aparelho. Se o fio da alimentação for demasiado curto, contacte um electricista ou um técnico qualificado para instalar uma tomada perto do aparelho. A utilização de uma extensão pode afetar adversamente o desempenho da unidade.
- Uma utilização inadequada da ficha ligada à terra pode dar origem ao risco de choque elétrico. Se o fio da alimentação ficar danificado, leve-o para ser reparado num centro de reparação autorizado.

1.3. VARIAÇÃO DO CLIMA

A informação sobre a variação do clima do aparelho é fornecida na placa das especificações. Esta indica a temperatura ambiente ótima para o funcionamento adequado do aparelho.

Variação do clima	Temperatura ambiente permitida
SN	De +10 °C a +32 °C
N	De +16 °C a +32 °C
ST	De +16 °C a +38 °C
T	De +16 °C a +43 °C

- Nota: Tendo em conta os valores limite da temperatura ambiente para as classes climáticas para as quais o aparelho de refrigeração foi criado, e o facto de as temperaturas internas poderem ser afetadas por fatores como a localização do aparelho refrigerador, temperatura ambiente e frequência de abertura da porta, a definição de qualquer dispositivo de controlo da temperatura poderá ter de ser alterada para permitir estes fatores, se adequado.
-  Nota: Quando utilizar num ambiente para além do tipo de clima especificado (acima da temperatura ambiente nominal), o aparelho pode não ser capaz de manter as temperaturas desejadas para cada compartimento.

1.4. FECHADURAS

Se o seu frigorífico vier com uma fechadura, mantenha a chave afastada e não perto do aparelho, para evitar que as crianças fiquem presas lá dentro. Quando eliminar um frigorífico antigo, quebre as fechaduras antigas ou trincos, como meio de segurança.

1.5. SEM GÁS FREON

O refrigerador sem gás freon (R600a) e o material de isolamento de espuma (ciclopentano) amigo do ambiente são usados no frigorífico, não causando danos na camada de ozono e tendo um impacto muito pequeno no aquecimento global. R600a é inflamável e selado no sistema de refrigeração, sem fugas durante uma utilização normal. Mas, caso haja fugas de refrigerador devido a danos no circuito refrigerador, certifique-se de que mantém o aparelho afastado de chamas sem proteção e que abre as janelas para proceder à ventilação o mais depressa possível.

2. CARACTERÍSTICAS TÉCNICAS

Alimentação	220 - 240 V~, 50 Hz
Corrente nominal	0.95 A
Consumo anual de energia	233kWh/ ano
Classe de proteção	Classe I
Classe climática	SN/ N/ ST/ T
Volume total de armazenamento	282 L
Volume do compartimento dos frescos	197 L
Compartimento do congelador	85 L
Quantidade de refrigerador injetada	R600a/ 48g

PT

3. DESCRIÇÃO DO PRODUTO

- | | |
|--|---------------------------------|
| 1. Painel de controlo | 5. Gaveta das frutas e vegetais |
| 2. Prateleiras de refrigeração | 6. Gavetas do congelador |
| 3. Dupla gaveta dos vegetais (opcional) | 7. Pés ajustáveis |
| 4. Cobertura da gaveta das frutas e vegetais | 8. Prateleira da porta |

Nota: Devido à inovação tecnológica, a descrição do produto neste manual pode não ser completamente consistente com o seu frigorífico. Os detalhes estão de acordo com o produto real.

4. CARACTERÍSTICAS DO PRODUTO

Este é um frigorífico/congelador inversor lado a lado que adota o modo de controlo eletrónico. A parte superior é o compartimento do frigorífico, para alimentos frescos, como frutos, vegetais, ovos, leite, alimentos cozinhados, etc., e a parte inferior é o compartimento do congelador, onde pode congelar peixe, carne, etc., para um armazenamento prolongado.

4.1. TECNOLOGIA INVERSORA

Utilizando tecnologias de controlo de inversão preciso, redução de ruído, poupança de energia e controlo preciso da temperatura, etc., o frigorífico tem um desempenho superior. Além disso, o frigorífico pode ajustar automaticamente a eficiência de funcionamento do compressor inversor e a ventoinha inversora de acordo com a temperatura ambiente e a temperatura definida, de modo a manter o funcionamento num estado ótimo.

4.2. SEM GELO

O fluxo de ar múltiplo é adotado pela conduta de ar do frigorífico, o que garante a uniformidade da temperatura de armazenamento. O frigorífico pode efetuar a descongelação de forma inteligente, de acordo com a frequência de utilização atual e a velocidade de formação de gelo. Antes de descongelar, a temperatura interna do frigorífico é avaliada automaticamente e é efetuado um pré-arrefecimento, de modo a que a flutuação da temperatura no interior da estrutura antes e após a descongelação não seja significativa, o que leva à preservação dos alimentos.

4.3. TECNOLOGIA AMIGA DO AMBIENTE

O refrigerador sem gás freon e o material de isolamento de espuma são usados no frigorífico, não causando danos na camada de ozono e tendo um impacto muito pequeno no aquecimento global. Assim, é considerado um produto amigo do ambiente.

4.4. DESIGN MAIS AMIGO DO AMBIENTE

O frigorífico adota um design com uma vasta voltagem, e tem um controlo automático da temperatura, memória ao desligar, ligar diferido e outras funções.

5. PREPARAÇÃO PARA A UTILIZAÇÃO

5.1. LOCAL DE INSTALAÇÃO:

1. Estado da ventilação

A posição que selecionar para a instalação do frigorífico deverá ser bem ventilada e ter menos ar quente. Não coloque o frigorífico perto de uma fonte de calor, como um fogão, e evite a exposição à luz direta do Sol, garantindo assim o efeito de refrigeração enquanto poupa no consumo de energia. Não coloque o frigorífico num local húmido, para evitar que o frigorífico enferruje e que haja fugas elétricas. O resultado do espaço total da divisão onde instalar o frigorífico, dividido pela carga de refrigerador do frigorífico não deverá ser inferior a 1 m^3 (espaço) / 8 g (refrigerador).

Nota: A quantidade de refrigerador carregado no frigorífico pode ser encontrada na placa das especificações.

2. Espaço de dissipação do calor

Durante o funcionamento, o frigorífico liberta calor em seu redor. Assim, deverá deixar, pelo menos, 30 mm de espaço livre na parte superior, mais de 100 mm em ambos os lados, e acima de 50 mm na parte traseira do frigorífico.

Dimensões em mm:

W	D	H	A	B	C (°)	E	F
540	586	1920	843	1088	125±5	50	100



Imagem 1



Imagem 2

Nota: A Imagem 1 e Imagem 2 ilustram apenas o espaço necessário para o produto.

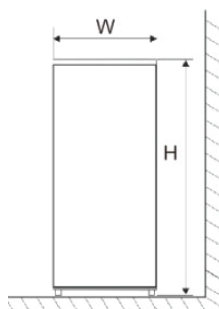
3. Nível do piso

Coloque o frigorífico num piso sólido e plano (chão), para o manter estável. Caso contrário, pode dar origem a vibração e ruídos. Quando o frigorífico for colocado em pisos como carpetes, tapetes de palha, cloreto de polivinilo, deverá aplicar placas de apoio sólidas por baixo do frigorífico, para evitar a alteração de cor devido à dissipação do calor.

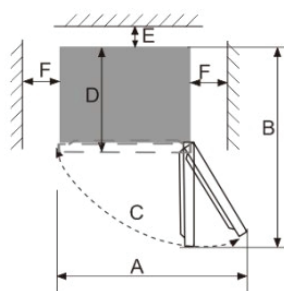

Mantenha a ventilação desobstruída em redor do aparelho ou numa estrutura embutida.

5.2. PREPARAÇÃO PARA A UTILIZAÇÃO

1. Tempo de espera
Após instalar corretamente o frigorífico e o limpar bem, não o ligue imediatamente. Certifique-se de que liga o frigorífico após mais de uma hora de espera, para garantir um funcionamento normal.
2. Limpeza
Certifique-se de que os acessórios se encontram dentro do frigorífico e limpe o interior com um pano suave.
3. Ligar
Insira a ficha na tomada para ligar o compressor. Passado uma hora, abra a porta do congelador. Se a temperatura no interior do compartimento do congelador descer de forma óbvia, isso indica que o sistema de refrigeração está a funcionar normalmente.
4. Armazenamento de alimentos
Após o frigorífico funcionar durante algum tempo, a temperatura interna do frigorífico é controlada automaticamente de acordo com a definição da temperatura por parte do utilizador. Após o frigorífico ter arrefecido por completo, coloque os alimentos que habitualmente precisam de 2 a 3 horas para arrefecerem por completo. No verão, quando a temperatura é elevada, leva mais do que 4 horas para que os alimentos arrefeçam por completo (tente abrir a porta do frigorífico o mínimo de vezes possível antes de a temperatura interna diminuir).

Se o frigorífico for instalado num local húmido, certifique-se de que verifica se o fio de ligação à terra e o disjuntor estão a funcionar normalmente. Se ouvir ruídos de vibração devido ao facto de o frigorífico estar em contacto com a parede, ou se a parede ficar escura devido à convecção de ar em redor do compressor, afaste o frigorífico da parede. Configurar o frigorífico pode causar ruídos de bloqueios ou problemas no telemóvel, linha fixa de telefone, recetor de rádio e televisão, por isso, tente manter o frigorífico o mais afastado possível nesses casos.

5.3. INSTRUÇÕES DE INVERSÃO DA PORTA

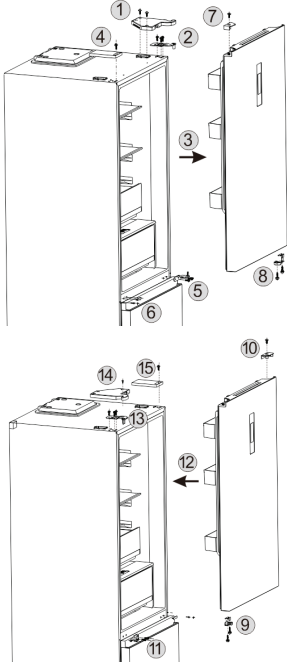
Diagrama esquemático	Nº	Como inverter a porta do frigorífico?
	1	Desenrosque os parafusos da cobertura da dobradiça superior e depois retire a cobertura da dobradiça superior.
	2	Instale o cabo de comunicação na caixa de junção no topo do frigorífico.
	3	Desenrosque os três parafusos na dobradiça superior e depois retire a dobradiça superior.
	4	Desenrosque o parafuso na cobertura do orifício esquerdo no topo do frigorífico e retire a cobertura do orifício.
	5	Desenrosque os dois parafusos e um parafuso que fixa a dobradiça intermédia. Retire a dobradiça intermédia.
	6	Retire a cobertura do parafuso, o parafuso e a ficha do orifício no lado esquerdo da estrutura do frigorífico, e instale no lado direito da estrutura.
	7	Desenrosque o parafuso da cobertura da tira da faixa e retire a cobertura da tira da faixa.
	8	Desenrosque os dois parafusos do batente da porta e retire o batente da porta.
	9	Retire o batente esquerdo (plástico) do saco de acessórios, instale do outro lado da porta, juntamente com o batente de metal removido do lado direito, e depois fixe com dois parafusos.
	10	Retire a cobertura da tira do saco de acessórios, instale do lado direito da porta (coloque a linha de comunicação da porta no interior da cobertura da tira), e fixe com parafusos.
	11	Retire a dobradiça intermédia esquerda do saco de acessórios e fixe na estrutura com dois parafusos e mais um parafuso.
	12	Instale a porta na estrutura.
	13	Retire a dobradiça superior esquerda do saco de acessórios, fixe na estrutura com parafusos e ligue o arnês do fio.
	14	Retire a dobradiça superior esquerda do saco de acessórios e instale na estrutura.
	15	Instale a cobertura do orifício no canto superior direito do frigorífico, e fixe com um parafuso.

6. FUNÇÕES

O visor encontra-se na porta do frigorífico, conforme apresentado nas imagens abaixo:

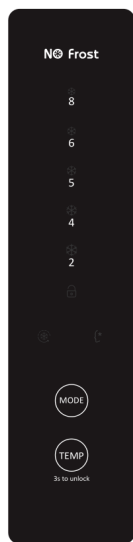

PT

Configuração das funções

- Quando o sistema do frigorífico for ligado à alimentação pela primeira vez, todos os ícones no visor acendem durante 2 segundos. Quando a porta do frigorífico for fechada, o visor desliga-se automaticamente se não premir qualquer botão no espaço de 3 minutos. Quando o visor se desliga, ele acende quando a porta do frigorífico for aberta ou se premir qualquer botão.
- As seguintes operações dos botões são válidas apenas quando os botões estiverem desbloqueados e estiverem iluminados no visor.

6.1. FUNÇÕES

6.1.1. CONFIGURAÇÃO DA TEMPERATURA

Prima o botão “Temp” para ajustar a temperatura com o valor da temperatura esperado. Se não premir qualquer botão no espaço de 5 segundos, a definição torna-se efetiva, com o sistema a funcionar imediatamente de acordo com a definição.

A definição da temperatura alterna do seguinte modo: “5-4-2-8-6-5”.

6.1.2. ARREFECIMENTO RÁPIDO

1. Quando a função de arrefecimento rápido estiver ativada, a temperatura do frigorífico desce rapidamente, bem como a temperatura do congelador, garantindo que os alimentos armazenados têm um sabor a fresco e que mantém os nutrientes. A função de arrefecimento rápido continua a funcionar durante 30 horas. Depois, desliga-se automaticamente, com o modo da temperatura a voltar às definições antes de ter ativado a função de arrefecimento rápido.
2. Para entrar na função de arrefecimento rápido
 - Prima o botão “Mode” até que o ícone de arrefecimento rápido comece a piscar. Se não premir qualquer botão no espaço de 5 segundos, as definições têm efeito, com o respetivo ícone a manter-se ligado.
3. Para sair da função de arrefecimento rápido
 - Após um período acumulativo de 30 horas de funcionamento, a função de arrefecimento rápido desliga-se automaticamente.

- Quando a função de arrefecimento rápido estiver ativada, prima o botão “Mode” até que o ícone da função inteligente pisque. Se não premir qualquer botão no espaço de 5 segundos, a função inteligente é ativada e a função de arrefecimento rápido é desativada.
- Quando a função de arrefecimento rápido estiver ativada, prima o botão “Temp” para ajustar a temperatura para o modo esperado. Se não premir qualquer botão no espaço de 5 segundos, a definição tem efeito, com a temperatura controlada respetivamente, saindo da função de arrefecimento rápido.

6.1.3. FUNÇÃO INTELIGENTE

1. Quando a função inteligente estiver ativada, a temperatura no interior do compartimento de arrumação de alimentos frescos será ajustada de forma inteligente, de acordo com a temperatura interna e temperatura ambiente monitorizadas em tempo real, para manter os alimentos armazenados frescos durante um longo período de tempo.
2. Para entrar na função inteligente
 - Prima o botão “Mode” até que o ícone da função inteligente comece a piscar. Se não premir qualquer botão no espaço de 5 segundos, as definições têm efeito, com o respetivo ícone a manter-se ligado.
3. Para sair da função inteligente
 - Quando a função inteligente estiver ativada, prima o botão “Mode” até que o ícone da função de arrefecimento rápido pisque. Se não premir qualquer botão no espaço de 5 segundos, a função de arrefecimento rápido é ativada e a função inteligente é desativada.
 - Quando a função inteligente estiver ativada, prima o botão “Temp” para ajustar a temperatura para o modo esperado. Se não premir qualquer botão no espaço de 5 segundos, a definição tem efeito, com a temperatura controlada respetivamente, saindo da função inteligente.

6.1.4. SISTEMA DE BLOQUEIO PARA CRIANÇAS

Quando a função de bloqueio para crianças estiver ativada, a temperatura e função não são alteradas para evitar um mau funcionamento.

1. No caso de não premir qualquer botão no espaço de 3 minutos, a função de bloqueio para crianças é ativada automaticamente.
2. Sair manualmente da função de bloqueio para crianças
 - Prima e mantenha premido o botão “Temp” (3 segundos para desbloquear) durante 3 segundos para desativar a função de bloqueio para crianças.

6.1.5. ALARME DE ABERTURA DA PORTA

Se a porta do frigorífico for aberta durante mais de 3 minutos, um alarme é ativado. Este pode ser parado premindo qualquer botão, mas volta a tocar se a porta se mantiver aberta durante mais 3 minutos. O alarme só se desliga quando a porta do frigorífico for fechada.

6.1.6. MEMÓRIA COM FALHA DE ELETRICIDADE

No caso de falha de eletricidade, o frigorífico mantém o estado de funcionamento definido antes da falha de eletricidade quando a eletricidade voltar.

6.1.7. LIGAR DIFERIDO

De modo a proteger o compressor do frigorífico de danos no caso de falhas curtas de eletricidade (menos de 5 minutos), o compressor não é iniciado imediatamente após a eletricidade voltar.

6.1.8. ALARME DE FALHA

No caso de o indicador luminoso do modo 2, 5 ou 8 se manter a piscar, isso indica uma falha no frigorífico. Nesse caso, contacte o serviço pós-venda para entregar o frigorífico para ser reparado.

7. ARMAZENAMENTO DE ALIMENTOS

7.1. O FRIGORÍFICO

O compartimento de refrigeração não foi criado para armazenar alimentos durante um longo período de tempo. Assim, use o compartimento de refrigeração apenas para um armazenamento a curto prazo. Existem áreas com diferentes temperaturas devido à circulação do ar no aparelho. Use estas áreas com diferentes temperaturas para guardar diferentes tipos de alimentos.

Prateleiras	Alimentos derivados de farinha de trigo, leite, etc. As prateleiras podem ser retiradas para serem limpas. Ajuste as prateleiras de acordo com as suas necessidades.
Gaveta dos frescos	Frutos, vegetais, etc.
Bandejas da porta	Ovos, latas de bebidas, bebidas engarrafadas, alimentos empacotados, etc.

PT

Guarde alimentos apenas cobertos ou empacotados no aparelho, para que o cheiro ou gosto dos alimentos não se difunda. Os seguintes materiais são adequados para um empacotamento adequado:

- Película segura para alimentos / sacos herméticos e folha de alumínio.
- Coberturas seguras para alimentos.
- Recipientes seguros para alimentos feitos de plástico, vidro ou cerâmica.
- Guarde os alimentos frescos e empacotados nas prateleiras, os frutos frescos e vegetais na gaveta dos frescos.
- Guarde a carne fresca empacotada em película de proteção durante um máximo de 2 dias.
- Deixe os alimentos quentes, como carnes cozinhadas, arrefecerem antes de os guardar no aparelho.
- Guarde os alimentos de modo a que o ar arrefecido possa circular corretamente.
- Não coloque garrafas pesadas na bolsa das garrafas, pois estas podem cair para o chão.

7.2. LOCAL DE ARRUMAÇÃO DOS ALIMENTOS

Devido à circulação de ar frio no frigorífico, a temperatura de cada área do frigorífico é diferente. Assim, diferentes tipos de alimentos deverão ser colocados em diferentes áreas.

- O compartimento dos alimentos frescos é adequado para guardar alimentos que não têm de ser congelados, alimentos cozinhados, cerveja, ovos, alguns condimentos que precisem de ser preservados a frio, leite, sumo de frutos, etc. A gaveta dos frescos é adequada para preservar vegetais, frutos, etc.
- O compartimento do congelador é adequado para arrumar gelado, alimentos congelados e alimentos a serem preservados durante um longo período de tempo.

Utilização do compartimento dos alimentos frescos

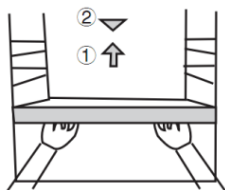

- Defina a temperatura do compartimento de arrumação de alimentos frescos entre 2 °C e 8 °C, e guarde os alimentos previstos para uma arrumação a curto prazo, ou que vão ser comidos a qualquer momento no compartimento dos alimentos frescos.
- Prateleira do frigorífico: Quando retirar a prateleira, levante-a primeiro e depois puxe-a para fora. Mantenha o rebordo traseiro da prateleira virado para cima, para evitar que os alimentos entrem em contacto com a parede do forro. Quando retirar ou colocar a prateleira, segure-a firmemente e manuseie-a com cuidado, para evitar danos.

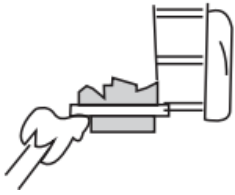

- Gaveta dos frescos: Puxe a gaveta dos frescos para fora para aceder aos alimentos. Após a utilização ou limpeza da placa da cobertura da gaveta dos frescos, certifique-se de que a volta a colocar na gaveta, de modo a que a temperatura interna da gaveta dos frescos não seja afetada.

Cuidados com a arrumação de alimentos frescos



- É melhor limpar os alimentos e secá-los antes de os guardar no frigorífico. Antes de colocar os alimentos no frigorífico, aconselhamo-lo a selá-los, para evitar a evaporação da água, para manter os frutos e vegetais frescos e para evitar a disseminação dos odores.

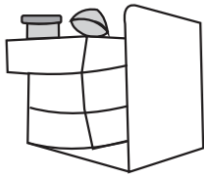

- Não coloque demasiados alimentos, ou alimentos demasiado pesados no frigorífico. Mantenha espaço suficiente entre os alimentos. Se estiverem demasiado perto, o fluxo de ar frio fica bloqueado, afetando assim o efeito de refrigeração. Não guarde demasiados alimentos, ou alimentos demasiado pesados, para evitar partir a prateleira. Quando armazenar os alimentos, mantenha uma distância da parede interior, e não coloque alimentos ricos em água demasiado perto da parede traseira do frigorífico. Estes podem ficar congelados na parede interior.

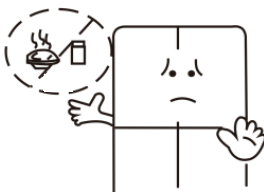

- Armazenamento categorizado dos alimentos: Os alimentos deverão ser armazenados por categoria, com os alimentos que consome diariamente colocados na frente da prateleira, de modo a que a duração de abertura da porta possa ser encurtada, e possa evitar desperdício de alimentos devido à data de validade.

- Dicas para poupar energia: Deixe os alimentos quentes arrefecerem até à temperatura ambiente antes de os colocar no frigorífico. Coloque os alimentos congelados no compartimento dos alimentos frescos para descongelarem, usando a baixa temperatura dos alimentos congelados para arrefecer os alimentos frescos, poupando assim energia.

Armazenamento de frutos e vegetais

1. Os frutos e vegetais deverão ser colocados na gaveta dos frescos, para manter a humidade e frescura.
2. Os vegetais deverão ser armazenados contra a direção de crescimento, o que pode efetivamente prolongar a frescura dos vegetais.
3. Os rabanetes deverão ser armazenados com as folhas cortadas, para evitar que os nutrientes sejam absorvidos pelas folhas.
4. Os tomates deverão ser armazenados maduros. Se colocar tomates sem estarem maduros diretamente no interior, a frescura diminui.
5. Bananas, ananases, melões, papaia e outros frutos tropicais não devem ser armazenados, pois a baixa temperatura acelera o metabolismo destes alimentos, ou até os pode estragar. Mas pode colocá-los no fresco durante um curto espaço de tempo.

6. Alimentos de raízes, como abóbora, batatas, batata doce, alho, gengibre e cebolas não precisam de ser armazenados a frio.

Utilização de espaço com temperatura variável

O espaço com temperatura variável neste frigorífico é uma gaveta dos frescos com temperatura variável criada na parte inferior do compartimento dos alimentos frescos. Os utilizadores podem seleccionar o modo de função adequado para ir ao encontro das necessidades de armazenamento.

1. Quando seleccionar o modo "Vegetais", o espaço com temperatura variável pode manter a temperatura e humidade adequadas dos frutos e vegetais, para prolongar o período de frescura.
2. Quando o modo "Frescos" for seleccionado, o espaço com temperatura variável é adequado para armazenar cerveja, bebidas, etc.

PT

Utilização do compartimento de armazenamento dos alimentos congelados

- A temperatura do congelador é controlada abaixo dos $-18\text{ }^{\circ}\text{C}$, e aconselhamos a guardar os alimentos para uma preservação a longo prazo no compartimento do congelador, mas a duração de armazenamento indicada na embalagem do alimento deverá ser seguida.
- As gavetas do congelador são usadas para armazenar alimentos que precisam de ser congelados. Peixes e carne num bloco grande deverão ser cortados em pedaços pequenos e embalados em sacos de manter fresco antes de serem uniformemente distribuídos no interior das gavetas do congelador.

Cuidados com a arrumação de alimentos congelados

- Deixe os alimentos quentes arrefecerem até à temperatura ambiente antes de os colocar no compartimento do congelador.
- Não coloque um recipiente de vidro com líquido ou um líquido enlatado selado no compartimento do congelador, para evitar que rebente devido à expansão do volume após o líquido ser congelado.
- Divida os alimentos em porções pequenas
- É melhor embalar os alimentos antes de os congelar, e o saco de embalagem deverá estar seco, caso congele os sacos de embalagem juntos. Os alimentos deverão ser embalados ou cobertos com materiais adequados, firmes, sem sabor, herméticos ao ar e água, não tóxicos e que não poluam, para evitar a contaminação cruzada e a transferência de odores.
- Não coloque demasiados alimentos frescos no compartimento do congelador de uma vez (não exceda o valor padrão da capacidade de congelação do frigorífico). Não permita que os alimentos frescos acabados de ser colocados entrem em contacto com os alimentos congelados no interior, para evitar que fiquem congelados juntos.

Dicas sobre o armazenamento de alimentos congelados

1. Coloque o mesmo tipo de alimentos juntos, de modo a evitar a abertura da porta do frigorífico durante um longo período de tempo, poupando assim energia.
2. Guarde cada artigo de alimentos congelados durante o período indicado no saco de embalagem, para evitar que os alimentos percam a validade.
3. Se comprar alimentos congelados, coloque-os no congelador o mais depressa possível, antes de descongelarem.
4. Como princípio, retire a quantidade de alimentos necessários para descongelarem. Não volte a congelar os alimentos que tenham sido descongelados, a não ser que os tenha cozinhado, caso contrário, a qualidade dos alimentos é afetada.



Para um melhor armazenamento dos alimentos, guarde os alimentos de acordo com a temperatura do respetivo compartimento, para evitar perdas desnecessárias.

Dicas sobre o armazenamento dos alimentos

Não coloque alimentos que não precisem de ser arrefecidos.

- Exemplos de alimentos que não devem ser colocados no congelador:
Ovos crus e ovos cozidos: A casca de um ovo cru parte-se e as claras de um ovo cozido endurecem.

- Vegetais crus, batatas cruas, produtos lácteos, saladas, vegetais, tofu, etc.
- Exemplos de alimentos que não devem ser colocados no frigorífico:
 - Frutos tropicais, como bananas, melões, ananases, papaias, etc., porque, com as baixas temperaturas, os frutos rasgam lentamente e podem deteriorar-se com o passar do tempo. Naturalmente, pode pô-los no fresco antes de os consumir.
- Alimentos que não precisam de ser armazenados no frigorífico:
 - Batata, abóbora, cebola, alho, etc.

Tempo de armazenamento

- O tempo de armazenamento varia com a frescura dos alimentos antes do armazenamento e o estado do frigorífico. Apresentamos apenas os tempos aproximados. Por favor, use-os o mais depressa possível, de acordo com a data indicada no alimento que adquiriu.

Vegetais castanhos



Cerca de 7 dias

Couve



Cerca de 10 dias

Morango



Cerca de 3 dias

Uva



Cerca de 7 dias



No caso de descongelar manualmente, de proceder à manutenção ou limpeza, o aumento da temperatura dos alimentos congelados pode encurtar os seus períodos de armazenamento.

Melhores maneiras de preservar os vegetais

- Alface
 - O rizoma pode amarelar. Pode colocar alguma farinha nas raízes para evitar que fiquem amarelas.
- Couve
 - O centro tende a apodrecer, por isso, pode retirar o centro e encher com papel de cozinha húmido. Assim, não só não apodrece como as folhas se partem facilmente.
- Nabos
 - As folhas absorvem os nutrientes das raízes, por isso, corte as folhas antes de os colocar no frigorífico.

8. LIMPEZA E MANUTENÇÃO



Limpeza interna e limpeza externa

- Os restos de alimentos no frigorífico podem dar origem a um mau odor, por isso, tem de limpar o frigorífico regularmente. O compartimento dos alimentos frescos deve ser limpo uma vez por mês.

-  Antes de proceder à limpeza, retire a ficha da tomada. Não coloque nem retire a ficha com as mãos molhadas, porque corre o risco de sofrer um choque elétrico ou ferimentos. Não verta água diretamente sobre o frigorífico, para evitar ferrugem, fugas elétricas e acidentes. Não coloque as mãos no fundo do frigorífico, pois pode arranhar-se com os cantos de metal afiados.

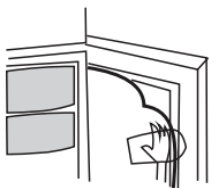

- Retire todas as prateleiras, gaveta dos frescos, prateleira da porta, placa da cobertura e gavetas, etc. Passe com uma toalha suave ou uma esponja ligeiramente embebida em água quente ou detergente neutro.
- Limpe frequentemente o pó acumulado no painel traseiro e placas laterais do frigorífico.
- Após usar detergente, certifique-se de que passa por água limpa e depois seca.



Não use escova de cerda, escova de aço, detergente, sabão em pó, detergente alcalino, benzeno, gasolina, ácido, água quente e outros artigos corrosivos ou solúveis para limpar a superfície da estrutura, junta da porta, partes decorativas de plástico, etc., para evitar danos.

PT

- Limpe cuidadosamente a junta da porta, limpe a ranhura com um pauzinho de madeira envolvido em fio de algodão. Após a limpeza, fixe primeiro os quatro cantos da junta da porta e depois encaixe segmento a segmento na ranhura da porta.
- Este aparelho foi criado para descongelar automaticamente. Não precisa de o descongelar manualmente.
- Substituição da lâmpada LED: A lâmpada LED é usada pelo frigorífico para iluminar, consumindo pouca energia e tendo um longo período de vida. No caso de qualquer anomalia, contacte o serviço pós-venda para agendar a reparação.

Interrupção de utilização

- No caso de interrupção da energia ou falhas de eletricidade planeadas, tente abrir a porta do frigorífico o mínimo de vezes possível, e não coloque novos alimentos no frigorífico. Se for avisado com antecedência da falha de eletricidade, não adicione mais alimentos e coloque o congelador no modo de congelação rápida antes da falha de eletricidade. Além disso, pode preparar previamente cubos de gelo e colocá-los na parte superior do compartimento dos alimentos frescos, para necessidades urgentes.
- No caso de um período prolongado de tempo sem utilizar o frigorífico, certifique-se de que limpa as superfícies internas e externas, os acessórios do frigorífico, que deixa a porta do frigorífico ligeiramente aberta e coloque o frigorífico num local seco e ventilado, para evitar maus cheiros.



Quando voltar a colocar o frigorífico em funcionamento, é melhor usá-lo continuamente. Não pare o frigorífico em circunstâncias normais, para não afetar o seu tempo de vida útil.

Verificação de segurança após a manutenção

- O fio está partido ou danificado?
- A ficha está bem inserida na tomada?
- A ficha sobreaqueceu de forma anormal?



Nota: Pode sofrer um choque elétrico ou fogo no caso de danos no fio ou ficha, ou manchas de pó. No caso de anomalias, retire a ficha da tomada e contacte o revendedor.

O congelador



AVISO! Não coma alimentos ainda congelados. As crianças não deverão comer gelados diretamente do congelador. O fio pode causar ferimentos na boca.



AVISO! O contacto com alimentos congelados, gelo e componentes de metal no compartimento do congelador pode causar ferimentos semelhantes a queimaduras.



CUIDADO! Não coloque bebidas engarrafadas ou enlatadas (com ou sem gás) no compartimento do congelador, pois os recipientes podem explodir.

O congelador foi criado para um armazenamento prolongado dos alimentos. Tenha em conta os conselhos quanto ao tempo máximo de armazenamento na embalagem dos alimentos congelados. Não volte a congelar um alimento descongelado.

- Proteja os alimentos frescos, caso os queira congelar, com folha de alumínio, película, sacos de plástico herméticos, recipientes de polietileno ou outros recipientes de plástico adequados com uma tampa.
- Deixe algum espaço livre entre os pedaços de alimentos congelados, pois é necessária uma circulação adequada do ar.
- O alimento fica completamente congelado passadas 24 horas (encontrará a informação relevante sobre a capacidade máxima de congelação no espaço de 24 horas no capítulo CARACTERÍSTICAS TÉCNICAS).
- Compre apenas alimentos congelados quando a embalagem não estiver danificada. Embalagens danificadas podem indicar uma interrupção da cadeia de frio.
- Evite ou reduza as variações na temperatura: Compre alimentos congelados no final das compras e transporte-os em sacos térmicos isolados.
- Não volte a congelar alimentos congelados ou semicongelados. Consuma no espaço de 24 horas.
- Tenha em conta a informação completa na embalagem do alimento congelado.

Como desmontar as peças

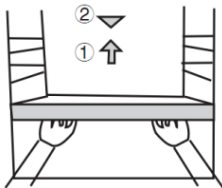

- Prateleira das garrafas na porta do frigorífico ou congelador:
Segure a prateleira das garrafas com ambas as mãos e puxe para cima.
- Prateleira do frigorífico:
Segure uma extremidade da prateleira e levante-a enquanto puxa para fora.

Quando não usar o frigorífico durante um longo período de tempo

Quando o frigorífico não for usado durante mais do que uma semana ou se for movido, lave-o com água e seque-o. Retire os alimentos do interior e retire a ficha da tomada.

8.1. SUBSTITUIÇÃO DA LÂMPADA

A lâmpada LED é usada pelo frigorífico para iluminar, consumindo pouca energia e tendo um longo período de vida. No caso de qualquer anomalia, contacte o serviço pós-venda para agendar a reparação. As lâmpadas só podem ser substituídas pelo fabricante.

Tipo de lâmpada: Luz LED.

Nível de eficiência energética: G

9. ANÁLISE DE FALHAS SIMPLES E ELIMINAÇÃO

Relativamente às seguintes pequenas falhas, nem todas as falhas têm de ser reparadas pelo pessoal de reparação. Pode tentar resolver o problema.

Caso	Inspeção	Soluções
Não está a refrigerar de todo.	<ul style="list-style-type: none"> ■ A ficha está retirada da tomada? ■ Os disjuntores foram ativados ou há fusíveis fundidos? ■ Não há eletricidade? 	<ul style="list-style-type: none"> ■ Volte a ligar a ficha. ■ Abra a porta e verifique se a luz está ligada.
Ruído anormal.	<ul style="list-style-type: none"> ■ O frigorífico está estável? ■ O frigorífico está em contacto com a parede? 	<ul style="list-style-type: none"> ■ Ajuste os pés niveladores do frigorífico. ■ Afaste-o da parede.
Fraca eficiência de refrigeração.	<ul style="list-style-type: none"> ■ Colocou alimentos quentes ou demasiados alimentos? ■ Abre a porta frequentemente? ■ Prende o saco dos alimentos na junta da porta? ■ Está exposto à luz direta do Sol ou perto de um forno ou fogão? ■ Está bem ventilado? ■ A definição da temperatura está demasiado elevada? 	<ul style="list-style-type: none"> ■ Coloque os alimentos no frigorífico quando ficarem frios. ■ Verifique e feche a porta. ■ Afaste o frigorífico da fonte de calor. ■ Aumente a distância para manter uma boa ventilação. ■ Defina uma temperatura adequada.
Cheiro peculiar no frigorífico.	<ul style="list-style-type: none"> ■ Há alimentos derramados? ■ Precisa de limpar o frigorífico? ■ Embalou os alimentos com sabores fortes? 	<ul style="list-style-type: none"> ■ Elimine os alimentos derramados. ■ Limpe o frigorífico. ■ Embale os alimentos com sabores fortes.
Os botões não respondem.	<ul style="list-style-type: none"> ■ Verifique se a função de bloqueio para crianças está ativada no visor. 	<ul style="list-style-type: none"> ■ Prima e mantenha premido o botão "Temp" durante 3 segundos para desbloquear os botões. (Para mais detalhes, consulte a secção da função de bloqueio para crianças)

PT



Nota: Se as descrições apresentadas acima não se aplicarem na resolução de problemas, não desmonte nem tente reparar o produto sozinho. As reparações efetuadas por pessoas sem experiência podem causar ferimentos ou um mau funcionamento grave. Contacte o seu revendedor onde adquiriu o produto. Este produto tem de ser reparado por um centro de reparação autorizado e só podem ser usadas peças sobresselentes genuínas.

Quando não usar o aparelho durante um longo período de tempo, retire a ficha da tomada, retire todos os alimentos e limpe o aparelho, deixando a porta aberta para evitar cheiros desagradáveis.

10. CERTIFICAÇÕES

- Informação elétrica
- Este aparelho tem de ser ligado à terra.
- Este produto vem equipado com uma ficha adequada para todas as casas com tomadas que vão ao encontro das especificações atuais.
- Se a ficha não for adequada para as suas tomadas, tem de ser substituída. Para evitar um possível perigo de choque, não insira uma ficha eliminada numa tomada.
- Este produto encontra-se em conformidade com as diretivas CEE.

11. INSTRUÇÕES PARA UMA RECUPERAÇÃO SEGURA

11.1. ELIMINAÇÃO

- Aparelhos antigos ainda têm algum valor. Uma abordagem amiga do ambiente garante que as matérias-primas valiosas são recicladas.
- O refrigerador usado no seu aparelho e os materiais de isolamento requerem procedimentos de manuseamento especiais. Certifique-se de que não há danos nas tubagens na parte traseira do equipamento antes de o manusear.
- Informação atualizada acerca das opções de eliminação de equipamento antigo e material de empacotamento pode ser obtida nas autoridades locais.

11.2. AVISOS RELATIVOS À ELIMINAÇÃO

- Material de espuma refrigerador e ciclopentano usado no frigorífico são inflamáveis. Assim, quando o frigorífico for eliminado, deverá ser mantido afastado de qualquer fonte de chamas e ser recuperado por uma empresa de recuperação especial com qualificações para além da eliminação por combustão, de modo a evitar danos no meio ambiente ou qualquer outro dano.
- Quando o frigorífico for eliminado, desmonte as portas e retire a junta da porta e prateleiras. Coloque as portas e as prateleiras num local adequado, para evitar que crianças fiquem presas.



SPIS TREŚCI:

1. INSTRUKCJE DOTYCZĄCE BEZPIECZEŃSTWA	S.71
2. SPECYFIKACJA TECHNICZNA	S.74
3. OPIS URZĄDZENIA	S.74
4. CHARAKTERYSTYKA PRODUKTU	S.74
5. PRZYGOTOWANIE DO UŻYTKOWANIA	S.75
6. FUNKCJE	S.77
7. PRZECHOWYWANIE ŻYWNOŚCI	S.79
8. KONSERWACJA I CZYSZCZENIE	S.83
9. PROSTA ANALIZA I USUWANIE BŁĘDÓW	S.86
10. CERTYFIKATY	S.87
11. INSTRUKCJA BEZPIECZNEGO ODZYSKU SUROWCÓW	S.87

PL

1. INSTRUKCJE DOTYCZĄCE BEZPIECZEŃSTWA

1.1. WSKAZÓWKI DOTYCZĄCE BEZPIECZEŃSTWA

-   **OSTRZEŻENIE!** Wykonywanie czynności serwisowych lub napraw wiążących się ze zdjęciem pokryw przez osoby inne niż autoryzowany personel serwisowy jest niebezpieczne. Aby uniknąć ryzyka porażenia prądem, nie należy podejmować prób samodzielnej naprawy urządzenia.
-  **OSTRZEŻENIE!** Ryzyko pożaru / materiały łatwopalne.
- Do rozmrażania lodówki/zamrażarki nie należy używać urządzeń elektrycznych, takich jak suszarka do włosów lub grzejnik.
- W niskich temperaturach pojemniki z łatwopalnymi gazami lub cieczami mogą przeciekać.
- W lodówce/zamrażarce nie należy przechowywać żadnych pojemników z materiałami łatwopalnymi, takimi jak puszki z aerozolem, wkłady do gaśnic, kartridże itp.
- Do komory zamrażarki nie należy wkładać napojów gazowanych. W przypadku spożycia bezpośrednio po wyjęciu z lodówki/zamrażarki, lody na patyku mogą powodować odmrożenia.
- Jeśli ma się wilgotne ręce, nie należy wyjmować nimi przedmiotów z komory lodówki/zamrażarki, ponieważ może to doprowadzić do otarć skóry lub odmrożeń. Butelek i puszek nie wolno wkładać do komory zamrażarki, ponieważ gdy ich zawartość zamrznie, mogą one pęknąć.
- Należy przestrzegać zalecanych przez producenta czasów przechowywania. Więcej informacji – patrz odpowiednie instrukcje.
- Nie należy pozwalać dzieciom na manipulowanie przy elementach sterujących ani na zabawę lodówką/zamrażarką. Lodówka/zamrażarka jest ciężka. Podczas przenoszenia należy zachować ostrożność. Jakakolwiek zmiana specyfikacji lub przeróbka tego urządzenia jest niebezpieczna.
- W lodówce/zamrażarce nie należy przechowywać łatwopalnych gazów ani płynów.
- Jeśli kabel zasilający zostanie uszkodzony, aby uniknąć niebezpiecznych sytuacji, należy go wymienić. Wymiany powinien dokonać producent, przedstawiciel jego serwisu lub inne osoby o podobnych kwalifikacjach.
- Pod warunkiem zapewnienia odpowiedniego nadzoru, pouczenia na temat bezpiecznej obsługi urządzenia i dopilnowania zrozumienia zagrożeń, urządzenie może być używane przez dzieci w wieku od lat 8, osoby o ograniczeniach fizycznych, czuciowych lub psychicznych, a także osoby, którym brak jest doświadczenia lub wiedzy. Dzieci nie powinny bawić się urządzeniem. Dzieci nie powinny bez nadzoru wykonywać czynności związanych z czyszczeniem i konserwacją.
- To urządzenie chłodnicze nie jest przeznaczone do zabudowy.
- Urządzenie jest przeznaczone do zastosowań domowych i podobnych, np.:
 - Kuchenki pracownicze w sklepach, biurach i innych obiektach pracowniczych;

- Gospodarstwa, pokoje w hotelach, motelach i innych obiektach mieszkaniowych;
 - Obiekty typu nocleg ze śniadaniem;
 - Catering i podobne zastosowania niehandlowe.
15. Należy pilnować, aby otwory wentylacyjne w obudowie urządzenia lub w części wbudowanej nie były zapchane lub zasłonięte.
16. Z wyjątkiem urządzeń zalecanych przez producenta, nie należy używać jakichkolwiek innych urządzeń mechanicznych lub środków przyspieszających proces rozmrażania.
17. Należy uważać, aby nie uszkodzić obwodu czynnika chłodniczego.
18. W komorach do przechowywania produktów spożywczych w urządzeniu nie należy używać jakichkolwiek urządzeń elektrycznych, chyba że są to urządzenia typu zalecanego przez producenta.
19. W urządzeniu nie należy przechowywać jakichkolwiek substancji o własnościach wybuchowych, takich jak np. puszki z łatwopalnymi aerozolami.
20. Urządzenia nie powinny używać osoby (w tym dzieci) o ograniczeniach fizycznych, czuciowych lub psychicznych, ani osoby bez odpowiedniego doświadczenia lub wiedzy, chyba że opiekun odpowiedzialny za ich bezpieczeństwo nadzoruje wykonywane przez nie czynności lub poinstruował je wcześniej na temat obsługi urządzenia. Aby nie dopuścić do zabawy urządzeniem, dzieci powinny pozostawać pod opieką osób dorosłych.
- **OSTRZEŻENIE:** Należy pilnować, aby otwory wentylacyjne w obudowie urządzenia lub w części wbudowanej nie były zapchane lub zasłonięte.
 - **OSTRZEŻENIE:** Z wyjątkiem urządzeń zalecanych przez producenta, nie należy używać jakichkolwiek innych urządzeń mechanicznych lub środków przyspieszających proces rozmrażania.
 - **OSTRZEŻENIE:** Należy uważać, aby nie uszkodzić obwodu czynnika chłodniczego.
 - **OSTRZEŻENIE:** W komorach do przechowywania produktów spożywczych w urządzeniu nie należy używać jakichkolwiek urządzeń elektrycznych, chyba że są to urządzenia typu zalecanego przez producenta.
 - **OSTRZEŻENIE:** Urządzenia chłodnicze – a w szczególności lodówka-zamrażarka typu I – mogą nie działać stabilnie (możliwość rozmrożenia zawartości lub zbyt wysoka temperatura w komorze na mrożonki), jeśli przez dłuższy czas znajdują się poza granicami zakresu temperatur, dla których dane urządzenie chłodnicze zostało zaprojektowane.
 - **OSTRZEŻENIE:** Aby wykluczyć możliwość zamknięcia się dzieci w urządzeniu, klucze do drzwi i pokryw wyposażonych w zamki muszą być przechowywane w miejscu niedostępnym dla dzieci oraz z dala od urządzenia chłodniczego.
 - **OSTRZEŻENIE:** Czynniki chłodniczy używany w urządzeniu oraz materiały izolacyjne wymagają specjalnych procedur utylizacji.
 - **OSTRZEŻENIE:** Podczas ustawiania urządzenia należy pilnować, aby przewód zasilający nie został zakleszczony lub uszkodzony.
 - **OSTRZEŻENIE:** Przenośnych listw zasilających lub przenośnych zasilaczy nie należy umieszczać z tyłu urządzenia.
21. Dzieciom w wieku od 3 do 8 lat wolno wkładać i wyjmować produkty spożywcze do/z urządzeń chłodniczych.
22. Aby nie dopuścić do zanieczyszczenia żywności, prosimy postępować zgodnie z następującymi instrukcjami:
- Otwieranie drzwi na długi czas może prowadzić do znacznego podwyższenia temperatury w komorach urządzenia.
 - Powierzchnie mające kontakt z żywnością i dostępny system osuszania należy regularnie czyścić.
 - Jeśli zbiorniki z wodą nie są używane przez 48 h, należy je wyczyścić; jeśli woda nie była pobierana przez 5 dni, należy przepłukać instalację wodną podłączoną do przyłącza wody.
 - Surowe mięso i ryby należy przechowywać w lodówce w odpowiednich pojemnikach, tak aby nie miały one kontaktu z innymi artykułami spożywczymi i aby nic z nich nie kapało na inne artykuły spożywcze.
 - Komory na mrożonki oznaczone dwiema gwiazdkami nadają się do przechowywania mrożonych artykułów spożywczych, przechowywania lub robienia lodów oraz przygotowywania kostek lodu.
 - Komory oznaczone jedną, dwiema i trzema gwiazdkami nie nadają się do zamrażania świeżych artykułów spożywczych.

- Jeżeli urządzenie chłodnicze zostaje na długi czas zostawione puste, należy je wyłączyć, rozmrozić, wyczyścić i wysuszyć, a drzwi należy pozostawić otwarte, aby zapobiec powstawaniu w urządzeniu pleśni.

23.  Oznaczenie tego urządzenia (symbol przekreślonego kubła na śmieci) jest zgodne z europejską dyrektywą 2012/19/UE w sprawie „zużytego sprzętu elektrycznego i elektronicznego”. Oznaczenie to oznacza, że po zakończeniu okresu użytkowania, urządzenie nie może zostać wyrzucone wraz z innymi odpadami domowymi. Użytkownik jest zobowiązany dostarczyć je podmiotom zbierającym zużyty sprzęt elektryczny i elektroniczny. Operatorzy zbiórki, w tym lokalne punkty zbiórki, sklepy i władze lokalne, tworzą odpowiedni system zbierania sprzętu. Odpowiednia zbiórka zużytego sprzętu elektrycznego i elektronicznego pozwala uniknąć szkodliwego wpływu na zdrowie człowieka i na środowisko, wynikającego z obecności niebezpiecznych podzespołów, a także z niewłaściwego przechowywania tego sprzętu i niewłaściwego obchodzenia się z nim.

1.2. PODŁĄCZENIE DO PRĄDU

OSTRZEŻENIE

- Aby zminimalizować możliwość porażenia prądem, przewód zasilający urządzenia jest wyposażony we wtyczkę, która pasuje do standardowych gniazdek ściennych.
- Niezależnie od okoliczności, należy się zawsze upewnić, że przewód zasilający jest uziemiony.
- Ta lodówka wymaga standardowego gniazdka elektrycznego prądu przemiennego 220-240 V 50/60 Hz z uziemieniem.
- Lodówka nie jest przeznaczona do użytku z inwerterem.
- Aby nie dopuścić do wypadku i przypadkowych obrażeń, przewód powinien być zamocowany za urządzeniem; przewód nie może zwisać i nie może być widoczny i dostępny.
- Nigdy nie wolno odłączać lodówki ciągnąc za przewód zasilający. Należy zawsze mocno chwycić za wtyczkę i wyciągać ją prosto z gniazdka.
- Do tego urządzenia nie należy używać przedłużacza. Jeśli przewód zasilający jest zbyt krótki, należy wykwalifikowanemu elektrykowi lub serwisantowi zlecić zainstalowanie gniazdka w pobliżu urządzenia. Użycie przedłużacza może negatywnie wpłynąć na sprawność urządzenia.
- Nieprawidłowe użycie wtyczki z uziemieniem może stwarzać ryzyko porażenia prądem. Jeśli przewód zasilający jest uszkodzony, należy zlecić jego wymianę w autoryzowanym centrum serwisowym.

1.3. ZAKRES KLIMATYCZNY

Informacje o zakresie klimatycznym urządzenia podane są na tabliczce znamionowej. Dane te informują przy jakiej temperaturze otoczenia (tj. temperaturze pomieszczenia, w którym urządzenie pracuje) działanie urządzenia jest optymalne (prawidłowe).

Zakres klimatyczny	Dopuszczalna temperatura otoczenia
SN	od +10°C do +32°C
N	od +16°C do +32°C
ST	od +16°C do +38°C
T	od +16°C do +43°C

- Uwaga: Uwzględniając wartości graniczne zakresu temperatur otoczenia dla klas klimatycznych, dla których zaprojektowano urządzenie chłodnicze, oraz fakt, że na temperatury wewnętrzne mogą wpływać czynniki takie jak lokalizacja urządzenia chłodniczego, temperatura otoczenia czy też częstotliwość otwierania drzwi, ustawienie dowolnego elementu sterującego temperaturą może wymagać zmiany w celu uwzględnienia, w stosownych przypadkach, w/w czynników.



- Uwaga: Podczas pracy w środowisku innym niż określony typ klimatu (tj. poza znamionowym zakresem temperatury otoczenia), urządzenie może nie być w stanie utrzymać pożądaných temperatur w komorze.

1.4. ZAMKI

Jeśli lodówka jest wyposażona w zamek, aby zapobiec zatrzaśnięciu się dzieci w urządzeniu, klucz do lodówki należy przechowywać w miejscu niedostępnym dla dzieci i nie w pobliżu urządzenia. Przy użyciu starej lodówki, z uwagi na bezpieczeństwo, należy wyłamać wszelkie stare zamki lub zatrzaśki.

1.5. BEZFREONOWOŚĆ

W lodówce zastosowano bezfreonowy czynnik chłodniczy (R600a) oraz przyjazny dla środowiska spieniony materiał izolacyjny (cyklopentan), który nie powoduje uszkodzenia warstwy ozonowej i ma bardzo niewielki wpływ na globalne ocieplenie. R600a jest łatwopalny i szczelnie zamknięty w układzie chłodniczym, bez wycieków podczas normalnego użytkowania. Jednakże, w przypadku wycieku czynnika chłodniczego spowodowanego uszkodzeniem obwodu czynnika chłodniczego, urządzenie należy trzymać z dala od otwartego ognia i jak najszybciej otworzyć okna w celu przewietrzenia pomieszczenia.

2. SPECYFIKACJA TECHNICZNA

Zasilanie	220 - 240 V~, 50 Hz
Prąd znamionowy	0,95 A
Roczny pobór energii	233 kWh/rok
Klasa ochrony	Klasa I
Klasa klimatyczna	SN/ N/ ST/ T
Pojemność całkowita	282 L
Pojemność komory na świeżą żywność	197 L
Komora zamrażarki	85 L
Czynnik chłodniczy i ilość wprowadzona do instalacji	R600a/ 48g

PL

3. OPIS URZĄDZENIA

1. Panel sterowania
2. Półki w komorze lodówki
3. Drugi pojemnik na owoce i warzywa (opcja)
4. Pokrywa pojemnika na owoce i warzywa
5. Pojemnik na owoce i warzywa
6. Szuflady zamrażarki
7. Regulowana nóżka
8. Półki w drzwiach

Uwaga: Ze względu na ciągłe udoskonalanie produktu, opisy lodówki podane w niniejszej instrukcji mogą nie być w pełni aktualne. Szczegóły są zgodne z rzeczywistym produktem.

4. CHARAKTERYSTYKA PRODUKTU

Urządzenie jest lodówko-zamrażarką inwerterową typu side-by-side z elektronicznym trybem sterowania. Jego górna część to komora lodówki, przeznaczona do przechowywania świeżej żywności, takiej jak owoce, warzywa, jajka, mleko, potrawy gotowane itp. Dolna część urządzenia to komora zamrażarki, w której można zamrażać i przechowywać przez długi czas mięso, ryby itp.

4.1. TECHNOLOGIA INWERTEROWA

Dzięki zastosowaniu technologii precyzyjnego sterowania inwerterowego, redukcji hałasu, oszczędzania energii i dokładnej kontroli temperatury itp. lodówka ma doskonałe parametry. Co więcej, lodówka jest w stanie automatycznie regulować wydajność pracy sprężarki inwerterowej i wentylatora inwerterowego odpowiednio do temperatury otoczenia i temperatury nastawionej, dzięki czemu pracuje w sposób optymalny.

4.2. BEZSZRONOWOŚĆ

Dzięki zastosowaniu wielokrotnego przepływu powietrza w kanale powietrznym lodówki uzyskuje się równomierną temperaturę przechowywania. Lodówka może przeprowadzać inteligentne rozmrażanie, odpowiednio do rzeczywistej częstotliwości użytkowania i szybkości tworzenia się

szronu. Przed rozmrożeniem temperatura wewnątrz lodówki zostaje automatycznie oszacowana i następuje chłodzenie wstępne, dzięki czemu wahania temperatury wewnątrz komory lodówki przed i po rozmrożeniu nie są znaczące, co sprzyja dobremu przechowywaniu się żywności.

4.3. ZIELONA TECHNOLOGIA

W lodówce zastosowano bezfreonowy czynnik chłodniczy i piankowy materiał izolacyjny, które nie niszczą ozonosfery i mają bardzo niewielki wpływ na globalne ocieplenie, dzięki czemu nasz produkt jest przyjazny dla środowiska.

4.4. DESIGN BARDZIEJ PRZYJAZNY DLA UŻYTKOWNIKA

Lodówka może pracować w szerokim zakresie napięcia oraz posiada funkcje automatycznego sterowania temperaturą, pamięci wyłączenia, opóźnienia włączenia i wiele innych.

5. PRZYGOTOWANIE DO UŻYTKOWANIA

PL

5.1. MIEJSCE INSTALACJI:

1. Stan wentylacji

Wybrane miejsce instalacji lodówki powinno być przewiewne; ponadto nie powinno być w nim dużych ilości gorącego powietrza. Lodówki nie należy ustawiać w pobliżu źródeł ciepła, takich jak kuchenka. Aby urządzenie skutecznie chłodziło i jednocześnie nie zużywało za dużo energii, należy unikać miejsc bezpośrednio nasłonecznionych. Aby nie dopuścić do rdzewienia i wpływów prądu, lodówki nie należy ustawiać w wilgotnych miejscach. Iloraz całkowitej powierzchni pomieszczenia, w którym zainstalowana jest lodówka do ilości czynnika chłodniczego w lodówce nie może być mniejszy niż 1 m³ (powierzchnia) / 8 g (czynnik chłodniczy).

Uwaga: Ilość czynnika chłodniczego w lodówce można znaleźć na tabliczce znamionowej.

2. Przestrzeń rozpraszania ciepła

Podczas pracy lodówka oddaje ciepło do otoczenia. W związku z tym należy pozostawić co najmniej 30 mm wolnej przestrzeni na górze, ponad 100 mm po obu bokach i ponad 50 mm z tyłu lodówki.

Wymiary w mm:

SZER.	GŁĘB.	WYS.	A	B	C (°)	E	F
540	586	1920	843	1088	125±5	50	100

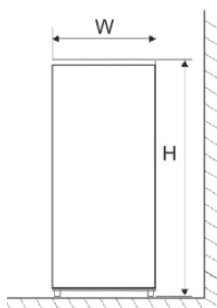

Rys. 1

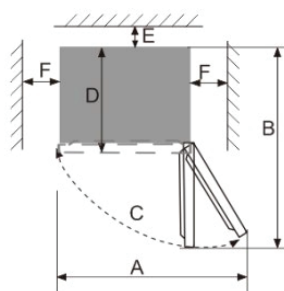

Rys. 2

Uwaga: Rysunki 1 i 2 stanowią tylko ilustrację miejsca potrzebnego do ustawienia produktu.

3. Równe podłoże

Lodówkę należy ustawić na twardym i płaskim podłożu (podłodze), tak aby zapewnić urządzeniu stabilność. Inaczej lodówka będzie wpadać w wibracje i hałasować. W przypadku ustawienia lodówki na takich materiałach podłogowych jak dywan, mata słomiana lub polichlorek winylu, pod

lodówką należy zastosować solidną płytę nośną, aby nie dopuścić do powstania przebarwień pod wpływem oddawanego ciepła.



Wokół urządzenia lub w konstrukcji wbudowanej należy zapewnić niezakłóconą wentylację.

5.2. PRZYGOTOWANIE DO UŻYTKOWANIA

1. Czas stania
Po prawidłowym zainstalowaniu i wyczyszczeniu lodówki nie należy jej od razu włączać. Aby zagwarantować normalne działanie, należy dopilnować, aby lodówka została włączona dopiero po ponad 1 godzinie bezczynności.
2. Czyszczenie
Należy sprawdzić obecność akcesoriów wewnątrz lodówki i przetrzeć wnętrze miękką ściereczką.
3. Włączanie
Włożyć wtyczkę do solidnego gniazda, aby włączyć sprężarkę. Po upływie 1 godziny, otworzyć drzwi zamrażarki. Jeśli temperatura w komorze zamrażarki wyraźnie spadnie, oznacza to, że układ chłodzenia działa prawidłowo.
4. Przechowywanie żywności
Gdy lodówka przez pewien czas popracuje, jej temperatura zacznie być automatycznie regulowana zgodnie z parametrami ustawionymi przez użytkownika. Po całkowitym schłodzeniu lodówki, na co urządzenie potrzebuje zazwyczaj 2-3 godzin pracy, można do niej włożyć żywność. Latem, gdy temperatura jest wysoka, całkowite schłodzenie żywności zajmuje ponad 4 godziny (zanim temperatura w lodówce spadnie, należy starać się jak najszybciej otwierać jej drzwi).

Jeśli lodówka jest zainstalowana w miejscu wilgotnym, należy sprawdzić, czy przewód uziemiający i wyłącznik różnicowo-prądowy działają właściwie. Jeśli w wyniku dosunięcia lodówki do ściany słychać drgania lub jeśli ściana czernieje w wyniku konwekcji powietrza wokół sprężarki, lodówkę należy odsunąć od ściany. Ustawienie lodówki może spowodować zakłócenia lub zaburzenia obrazu w telefonie komórkowym, telefonie stacjonarnym, odbiorniku radiowym lub telewizorze i dlatego w takim przypadku lodówkę należy ustawić jak najdalej.

5.3. INSTRUKCJA PRZEKŁADANIA DRZWI

Schemat	Nr	Jak przełożyć drzwi lodówki na drugą stronę?
	1	Odkręcić wkręty górnej osłony zawiasu i zdjąć tę górną osłonę.
	2	Podłączyć kabel komunikacyjny do skrzynki przyłączeniowej u góry lodówki.
	3	Odkręcić trzy śruby w zawiasie górnym, a następnie zdjąć ten zawias.
	4	Odkręcić śrubę na lewej osłonie otworu u góry lodówki i zdjąć osłonę otworu.
	5	Odkręcić dwie śruby i jeden wkręt, które mocują zawias środkowy, a następnie zdjąć zawias środkowy.
	6	Zdjąć osłonę wkrętu, wkręt i zaślepkę otworu po lewej stronie obudowy lodówki i zainstalować je po prawej stronie obudowy.
	7	Odkręcić wkręt ozdobnej osłony i zdjąć tę osłonę.
	8	Odkręcić dwa wkręty ogranicznika drzwi i zdjąć ogranicznik drzwi.
	9	Wyjąć lewą zatyczkę (plastikową) z torby z akcesoriami, zainstalować ją po drugiej stronie drzwi wraz z metalową zatyczką wyjętą z prawej strony, a następnie przykręcić je dwoma wkrętami.
	10	Wyjąć osłonę z torby z akcesoriami, zainstalować ją po prawej stronie drzwi (włożyć przewód komunikacyjny drzwi do środka osłony) i przykręcić wkrętami.
	11	Wyjąć lewy środkowy zawias z torby z akcesoriami i przymocować go do obudowy za pomocą dwóch śrub i jednego wkrętu.
	12	Zamontować drzwi na obudowie.
	13	Wyjąć lewy górny zawias z torby z akcesoriami, przykręcić go do obudowy śrubami i podłączyć wiązkę przewodów.
	14	Wyjąć lewą górną osłonę zawiasu z torby z akcesoriami i zamontować ją na obudowie.
	15	Zamontować osłonę otworu w prawym górnym rogu lodówki i przykręcić ją śrubą.

PL

6. FUNKCJE

Panel wyświetlacza znajduje się na drzwiach lodówki, tak jak pokazano na poniższych rysunkach:

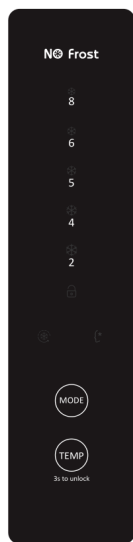

PL

Ustawianie funkcji

- Gdy lodówka zostanie podłączona do zasilania po raz pierwszy, wszystkie ikony na panelu wyświetlacza zapalą się na 2 sekundy. Po zamknięciu drzwi lodówki, jeśli w ciągu 3 minut nie zostanie naciśnięty żaden przycisk, wyświetlacz automatycznie zgaśnie. Gdy wyświetlacz jest wyłączony, jego podświetlenie następuje po otwarciu drzwi lodówki lub po naciśnięciu dowolnego przycisku.
- Podane niżej operacje na przyciskach są dostępne tylko wtedy, gdy przyciski są odblokowane i podświetlone na wyświetlaczu.

6.1. FUNKCJE

6.1.1. NASTAWIANIE TEMPERATURY

Aby dostosować temperaturę do oczekiwanej wartości, należy nacisnąć przycisk „Temp” („Temperatura”). Jeśli w ciągu 5 sekund nie zostanie wciśnięty żaden przycisk, ustawienie zacznie obowiązywać, a system zacznie natychmiast działać zgodnie z ustawieniem. Ustawienia temperatury zmieniają się w następującej kolejności: „5-4-2-8-6-5”.

6.1.2. SZYBKIE CHŁODZENIE

1. Gdy funkcja szybkiego chłodzenia jest włączona, temperatura lodówki szybko się obniża, podobnie jak temperatura zamrażarki, zapewniając przechowywanej żywności świeży smak i zachowanie wartości odżywczych. Funkcja szybkiego chłodzenia działa przez maksymalnie 30 godzin, po czym automatycznie się wyłącza, a tryb temperatury zostaje przywrócony do wartości ustawionej przed włączeniem funkcji szybkiego chłodzenia.
2. Aby włączyć funkcję szybkiego chłodzenia, należy:
 - Naciskać przycisk „Mode” („Tryb”), aż zacznie migać kona szybkiego chłodzenia. Jeśli w ciągu 5 sekund nie zostanie wciśnięty żaden przycisk, ustawienie zacznie obowiązywać, a wspomniana ikona zacznie się normalnie świecić światłem ciągłym.
3. Aby wyłączyć funkcję szybkiego chłodzenia, należy:
 - Po łącznym czasie pracy wynoszącym 30 godzin funkcja szybkiego chłodzenia wyłączy się automatycznie.

- Gdy funkcja szybkiego chłodzenia jest włączona, należy naciskać przycisk „Mode” („Tryb”), aż zacznie migać ikona funkcji Smart. Jeśli w ciągu 5 sekund nie zostanie wciśnięty żaden przycisk, funkcja Smart („inteligentna”) zostanie włączona, a funkcja szybkiego chłodzenia wyłączy się.
- Gdy funkcja szybkiego chłodzenia jest włączona, należy naciskać przycisk „TEMP” („Temperatura”), aby dostosować temperaturę do oczekiwanego trybu. Jeśli w ciągu 5 sekund nie zostanie wciśnięty żaden przycisk, ustawienie zacznie obowiązywać, temperatura będzie odpowiednio regulowana, a funkcja szybkiego chłodzenia zostanie wyłączona.

6.1.3. FUNKCJA SMART

1. Gdy funkcja Smart jest włączona, aby przez dłuższy czas utrzymać świeżość przechowywanych produktów, temperatura wewnątrz komory do przechowywania świeżej żywności będzie inteligentnie dostosowywana do temperatury wewnętrznej i temperatury otoczenia monitorowanej w czasie rzeczywistym.
2. Aby włączyć funkcję Smart, należy:
 - Naciskać przycisk „Mode” („Tryb”), aż zacznie migać ikona funkcji Smart. Jeśli w ciągu 5 sekund nie zostanie wciśnięty żaden przycisk, ustawienie zacznie obowiązywać, a wspomniana ikona zacznie się normalnie świecić światłem ciągłym.
3. Aby wyłączyć funkcję Smart, należy:
 - Gdy funkcja Smart jest włączona, należy naciskać przycisk „Mode” („Tryb”), aż zacznie migać ikona funkcji szybkiego chłodzenia. Jeśli w ciągu 5 sekund nie zostanie wciśnięty żaden przycisk, funkcja szybkiego chłodzenia zostanie włączona, a funkcja Smart wyłączy się.
 - Gdy funkcja Smart jest włączona, należy naciskać przycisk „TEMP” („Temperatura”), aby dostosować temperaturę do oczekiwanego trybu. Jeśli w ciągu 5 sekund nie zostanie wciśnięty żaden przycisk, ustawienie zacznie obowiązywać. Temperatura będzie odpowiednio kontrolowana, a funkcja Smart zostanie wyłączona.

PL

6.1.4. BLOKADA ZABEZPIECZAJĄCA PRZED OBSŁUGĄ PRZEZ DZIECI

Gdy funkcja blokady zabezpieczającej przed obsługą przez dzieci jest włączona, temperatury i funkcji nie można zmienić, co zabezpiecza urządzenie przed ustawieniem nieprawidłowych parametrów.

1. Jeśli w ciągu 3 minut nie zostanie wciśnięty żaden przycisk, funkcja blokady rodzicielskiej zostanie włączona automatycznie.
2. Ręczne wyłączenie funkcji blokady rodzicielskiej
 - Aby wyłączyć funkcję blokady zabezpieczającej przed obsługą przez dzieci, należy nacisnąć i przez 3 sekundy przytrzymać przycisk „TEMP” („Temperatura”) (3s, aby odblokować).

6.1.5. ALARM OTWARTYCH DRZWI

Jeśli drzwi lodówki będą otwarte przez ponad 3 minuty, zacznie być emitowany ciągły alarm dźwiękowy (brzęczyk). Alarm ten można wyłączyć przez naciśnięcie dowolnego przycisku, jednak po 3 minutach, jeśli drzwi nadal będą otwarte, alarm ten włączy się ponownie. Alarm wyłączy się dopiero po zamknięciu drzwi lodówki.

6.1.6. PAMIĘĆ ODCIĘCIA ZASILANIA

W przypadku awarii zasilania, po przywróceniu zasilania lodówka wznowi pracę z takimi ustawieniami, z jakimi pracowała przed przerwą w zasilaniu.

6.1.7. OPÓŹNIENIE WŁĄCZENIA ZASILANIA

W celu ochrony sprężarki lodówki przed uszkodzeniem w przypadku krótkotrwałej przerwy w zasilaniu (tj. krótszej niż 5 minut), sprężarka nie jest włączana natychmiast po włączeniu zasilania.

6.1.8. ALARM BŁĘDU

Jeśli kontrolka trybu 2, 5 lub 8 ciągle miga, oznacza to usterkę lodówki. W takim przypadku należy skontaktować się z serwisem.

7. PRZECHOWYWANIE ŻYWNOŚCI

7.1. LODÓWKA

Komora chłodzenia **nie jest przeznaczona** do długotrwałego przechowywania produktów spożywczych. W związku z tym komory chłodzenia należy używać **wyłącznie do przechowywania krótkoterminowego**. Ze względu na cyrkulację powietrza, w urządzeniu występują strefy o różnej temperaturze. Stref tych należy używać do przechowywania różnych rodzajów żywności.

Półki	Żywność z mąki pszennej, mleko itp. Półki można wyjąć do czyszczenia. Ustawienie półek należy dostosować do własnych potrzeb.
Pojemnik na owoce i warzywa	Owoce, warzywa itp.
Półki w drzwiach	Jajka, puszki z napojami, napoje butelkowane, produkty spożywcze w kartonach itp.

PL

Aby zapach lub smak produktów spożywczych nie rozprzestrzenił się i nie przenikał na inne produkty, produkty spożywcze należy przechowywać w urządzeniu wyłącznie przykryte lub zapakowane. Następujące materiały nadają się do właściwego pakowania:

- Bezpieczna dla żywności folia spożywcza / woreczki hermetyczne i folia aluminiowa.
- Klosze do przykrywania potraw bezpieczne dla żywności.
- Bezpieczne dla żywności pojemniki wykonane z tworzywa sztucznego / szkła / ceramiki.
- Świeże, zapakowane produkty spożywcze należy przechowywać na półkach, a świeże owoce i warzywa w pojemniku na owoce i warzywa.
- Świeże mięso należy przechowywać **przez maks. 2 dni zapakowane** w folię ochronną.
- Przed włożeniem do urządzenia ciepłych produktów spożywczych takich jak gotowane potrawy, należy odczekać, aż produkty te ostygną.
- Żywność należy przechowywać w taki sposób, aby schłodzone powietrze mogło prawidłowo cyrkulować.
- Nie należy ustawiać ciężkich butelek w kieszeni na butelki, ponieważ może ona wypaść z drzwi.

7.2. MIEJSCE, W KTÓRYM PRZECHOWYWANE SĄ PRODUKTY

Ze względu na cyrkulację zimnego powietrza w lodówce, temperatura w każdej części lodówki jest inna, więc różne rodzaje żywności powinno się przechowywać w strefach częściach lodówki.

- Komora na świeże produkty spożywcze nadaje się do przechowywania żywności, której nie trzeba zamrażać, żywności gotowanej, piwa, jajek, niektórych przypraw wymagających przechowywania w niskiej temperaturze, mleka, soków owocowych itp. Pojemnik na owoce i warzywa nadaje się do przechowywania warzyw, owoców itp.
- Komora zamrażarki nadaje się do przechowywania lodów, mrożonek oraz żywności, która ma być przechowywana przez długi czas.

Korzystanie z komory na świeże produkty spożywcze

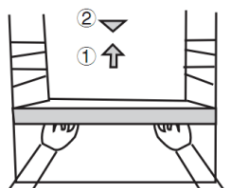

- Temperaturę w komorze na świeże produkty spożywcze należy ustawić w przedziale od 2°C do 8°C. W komorze należy przechowywać żywność przeznaczoną do krótkotrwałego przechowywania lub do bieżącego spożycia.
- Półka w lodówce: W celu wyjęcia półki należy ją najpierw podnieść, a następnie wysunąć. Aby zapobiec kontaktowi żywności ze ścianami lodówki, tylny kołnierz półki należy trzymać skierowany ku górze. Podczas wyjmowania lub wkładania półki należy się z nią obchodzić ostrożnie i należy ją mocno trzymać.

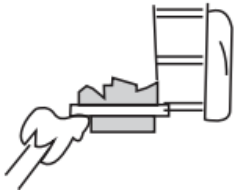

- Pojemnik na owoce i warzywa: Aby uzyskać dostęp do żywności, pojemnik na owoce i warzywa należy wysunąć. Po użyciu lub czyszczeniu pokrywy pojemnika na owoce i warzywa należy założyć pokrywę z powrotem na pojemnik, aby nie wpływać na temperaturę wewnątrz pojemnika.

Środki ostrożności dotyczące przechowywania świeżej żywności



- Przed schowaniem produktów spożywczych w lodówce produkty te należy umyć i wytrzeć do sucha. Przed włożeniem produktów spożywczych do lodówki zaleca się produkty szczelnie zamknąć, aby zapobiec parowaniu wody, co z jednej strony pozwoli zachować świeżość owoców i warzyw, a z drugiej zapobiegnie powstawaniu nieprzyjemnych zapachów.

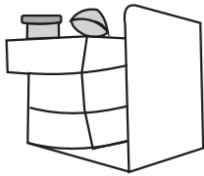

- Nie należy wkładać do lodówki zbyt wielu lub zbyt ciężkich produktów. Między produktami spożywczymi należy zachować wystarczającą odległość; jeśli będą zbyt blisko siebie, przepływ zimnego powietrza będzie utrudniony, co wpłynie na skuteczność chłodzenia. Aby nie doprowadzić do przeciążenia i złamania półki, nie należy przechowywać zbyt dużej ilości produktów spożywczych lub produktów, które zbyt dużo ważą. Podczas przechowywania żywności należy utrzymywać odstęp od ścian wewnętrznych urządzenia; nie należy układać produktów spożywczych o dużej zawartości wody zbyt blisko ścianki tylnej lodówki, aby nie dopuścić do jej zamrażania.

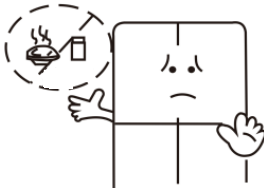

- Przechowywanie żywności według kategorii: Żywność powinna być przechowywana według kategorii, a produkty spożywane codziennie powinny znajdować się z przodu półki, dzięki czemu skraca się czas otwarcia drzwi i unika się psucia się żywności z powodu upływu terminu przydatności do spożycia.

- Wskazówki dotyczące oszczędzania energii: Przed włożeniem gorącej żywności do lodówki żywność należy schłodzić do temperatury pokojowej. Mrożonki, które mają zostać rozmrożone, należy w celu rozmrożenia wkładać do komory na świeże produkty spożywane. W ten sposób wykorzystuje się ich niską temperaturę do schłodzenia świeżej żywności i tym samym oszczędza się energię.

Przechowywanie owoców i warzyw

1. Aby zachować ich wilgoć i świeżość, owoce i warzywa należy wkładać do pojemnika na owoce i warzywa.
2. Warzywa należy przechowywać odwrotnie do kierunku ich wzrostu, co może skutecznie przedłużyć ich świeżość.
3. Aby zapobiec pobieraniu składników odżywczych przez liście, rzodkiewki należy przechowywać z odciętymi liśćmi.
4. Pomidory przeznaczone do przechowywania powinny być dojrzałe; jeśli niedojrzałe pomidory zostaną włożone prosto do lodówki, ich świeżość pogorszy się.

5. Banany, ananasy, melony, papaje i inne owoce tropikalne nie nadają się do przechowywania w lodówce, ponieważ niska temperatura przyspiesza metabolizm tych produktów, a czasem nawet powoduje ich psucie się. Owoce te można natomiast włożyć do lodówki na krótki czas.
6. Produkty korzeniowe, takie jak kabaczki, ziemniaki, bataty, czosnek, imbir i cebula, nie wymagają przechowywania w lodówce.

Korzystanie z przestrzeni o zmiennej temperaturze

W tej lodówce przestrzeń o zmiennej temperaturze ma postać pojemnika na świeże produkty o zmiennej temperaturze, który znajduje się w dolnej części komory na świeżą żywność. Aby zaspokoić swoje potrzeby związane z przechowywaniem, użytkownicy mogą wybrać odpowiedni tryb pracy.

1. Po wybraniu trybu „Vegetables” („Warzywa”) przestrzeń o zmiennej temperaturze utrzymuje odpowiednią temperaturę i wilgotność owoców i warzyw, przez co wydłuża się czas przechowywania świeżych produktów.
2. Po wybraniu trybu „Fresh” („Świeże”) przestrzeń o zmiennej temperaturze nadaje się do przechowywania piwa, napojów itp.

PL

Korzystanie z komory na mrożonki

- W zamrażarce jest utrzymywana temperatura poniżej -18°C . Do komory zamrażarki zaleca się wkładać produkty przeznaczone do długoterminowego przechowywania, ale należy też przestrzegać czasu przechowywania podanego na opakowaniu produktu.
- Szufłady zamrażarki służą do przechowywania żywności wymagającej zamrożenia. Duże kawałki ryb i mięsa należy pokroić na mniejsze części i zapakować w torebki zachowujące świeżość; dopiero potem można je równomiernie rozmieścić w szufładach zamrażarki.

Środki ostrożności dotyczące przechowywania zamrożonej żywności

- Przed włożeniem gorącej żywności do zamrażarki należy odczekać, aż żywność ta ostygnie do temperatury pokojowej.
- Aby nie dopuścić do pęknięcia spowodowanego zwiększeniem objętości cieczy wskutek zamrożenia, do komory zamrażarki nie należy wkładać szklanych pojemników z płynami lub szczelnie zamkniętych płynów w puszkach.
- Produkty spożywcze należy podzielić na odpowiednio małe porcje.
- Lepiej jest pakować żywność jeszcze przed zamrożeniem. Worek używany do pakowania powinien być suchy, na wypadek gdyby różne worki do pakowania przymarzły do siebie. Aby nie dopuścić do zanieczyszczenia krzyżowego i przenoszenia zapachów, żywność powinna być zapakowana lub przykryta odpowiednimi materiałami, które są twarde, bez smaku, hermetyczne i wodoszczelne, nietoksyczne i wolne od zanieczyszczeń.
- Do komory zamrażarki nie należy wkładać zbyt wielu świeżych produktów jednocześnie (nie należy przekraczać standardowej zdolności zamrażania lodówki). Aby nie dopuścić do przymarznięcia jednych produktów do drugich, nie należy dopuszczać do kontaktu świeżo włożonej żywności z mrożonkami znajdującymi się już w środku.

Wskazówki dotyczące przechowywania mrożonek

1. Aby uniknąć długiego trzymania otwartych drzwi lodówki i w ten sposób oszczędzać energię, produkty tego samego rodzaju należy umieszczać razem.
2. Aby nie dopuścić do przeterminowania, każdą mrożonkę należy przechowywać przez czas podany na jej opakowaniu.
3. Jeśli kupuje się mrożonki, należy je włożyć do zamrażarki tak szybko, jak to tylko możliwe, zanim zdążą się rozmrozić.
4. Zasadniczo, za każdym razem należy wyjmować taką ilość żywności, jaka ma być rozmrożona. Nie należy zamrażać ponownie raz rozmrożonej żywności, chyba że zostanie ona ugotowana i przetworzona w gotową potrawę; inaczej jej jakość ulegnie pogorszeniu.



Aby żywność lepiej się przechowywała i aby nie dopuścić do niepotrzebnych strat, żywność należy przechowywać w odpowiednim dla niej przedziale temperatur.

Wskazówki dotyczące przechowywania żywności

Nie należy wkładać do lodówki żywności, która nie wymaga chłodzenia.

- Przykłady żywności, która nie nadaje się do przechowywania w stanie zamrożonym: Surowe jajka i jajka na twardo: skorupka surowego jajka pęknie, a białko jajka ugotowanego na twardo stwardnieje.
- Surowe warzywa, surowe ziemniaki, produkty mleczne, sosy sałatkowe, warzywa, tofu itp.
- Przykłady żywności nieodpowiedniej do przechowywania w stanie świeżym: Owoce tropikalne, takie jak banany, melony, ananasy, papaje, ananasy itp.: ze względu na niską temperaturę owoce dojrzewają powoli i z czasem mogą ulec zepsuciu. Oczywiście, przed spożyciem można je schłodzić.
- Żywność, która nie musi być przechowywana w lodówce: Ziemniaki, dynia, cebula, czosnek itp.

Orientacyjny czas przechowywania

- Czas przechowywania zależy od świeżości produktów przed włożeniem do lodówki, a także od stanu lodówki. Podane tu czasy są tylko orientacyjne. Prosimy zużywać produkty jak najszybciej i zgodnie z podaną na nich datą przydatności.

Warzywa brązowe



Okolo 7 dni

Kapusta



Okolo 10 dni

Truskawki



Okolo 3 dni

Winogrona



Okolo 7 dni



W przypadku ręcznego rozmrażania, konserwacji lub czyszczenia, wzrost temperatury zamrożonych produktów spożywczych może skrócić czas ich przechowywania.

Lepsze sposoby konserwowania warzyw

- Sałata
Kłacza są podatne na żółknięcie. Aby zapobiec żółknięciu, korzenie można posypać mąką.
- Kapusta
Rdzeń ma tendencję do psucia się, więc można go wykroić i w jego miejsce włożyć mokry ręcznik papierowy. W ten sposób nie tylko zapobiega się gniciu, ale także można łatwo odłamać liście.
- Rzepa
Liście będą pochłaniać składniki odżywcze z korzenia i dlatego przed włożeniem do lodówki należy je odciąć.

8. KONSERWACJA I CZYSZCZENIE



Czyszczenie w środku i od zewnątrz

- Resztki żywności w lodówce mogą wytwarzać nieprzyjemny zapach, dlatego też lodówkę należy regularnie czyścić. Komorę na świeże produkty spożywcze zazwyczaj czyści się raz w miesiącu.



Przed przystąpieniem do czyszczenia należy najpierw wyjąć wtyczkę z kontaktu; nie należy podłączać ani odłączać wtyczki mokrą ręką, ponieważ istnieje wtedy ryzyko porażenia prądem i urazów. Aby nie dopuścić do powstawania rdzy, wpływów prądu i wypadków, nie wolno wylewać wody bezpośrednio na lodówkę. Nie należy sięgać rękoma głęboko na dno lodówki, ponieważ grozi to zadrapanie się o ostre metalowe nóżniki.

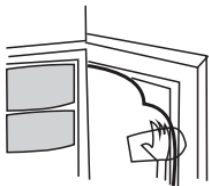

- Wszystkie półki, pojemnik na owoce i warzywa, półkę w drzwiach, pokrywę, szuflady itp. należy wyjąć i wyczyścić miękką ściereczką lub gąbką zamoczoną w ciepłej wodzie lub neutralnym detergencie.
- Należy często usuwać kurz osadzający się na panelu tylnym i ścianach bocznych lodówki.
- Po użyciu detergentu należy spłukać go czystą wodą, a następnie wytrzeć do sucha.



Do czyszczenia powierzchni obudowy, uszczelek drzwi, plastikowych elementów dekoracyjnych itp. nie należy używać szczotek z włosiem, szczotek z drutu stalowego, detergentów, mydła w proszku, detergentów alkalicznych, benzenu, kwasów, gorącej wody i innych żrących produktów lub rozpuszczalników.

PL

- Uszczelkę drzwi należy starannie wytrzeć do sucha, a rowek w uszczelce wyczyścić za pomocą drewnianej pałeczki owiniętej bawełnianym sznurkiem. Po wyczyszczeniu, uszczelkę drzwi należy najpierw zamocować w czterech narożnikach, a następnie osadzić segment po segmentach w rowku drzwi.
- Urządzenie jest wyposażone w funkcję automatycznego rozmrażania, dzięki czemu nie trzeba rozmrażać go ręcznie.
- Wymiana lampki LED. Lampka LED służy do oświetlania lodówki, charakteryzuje się niskim zużyciem energii i długą żywotnością. W przypadku jakichkolwiek nieprawidłowości należy skontaktować się z personelem obsługi posprzedażowej w celu umówienia wizyty serwisowej.

Przerwa w użytkowaniu

- W przypadku przerwy w dostawie prądu lub planowanej przerwy w dostawie prądu należy starać się otwierać drzwi lodówki jak najrzadziej i nie wkładać do niej nowych produktów spożywczych. W przypadku wcześniejszego powiadomienia o przerwie w dostawie prądu, nie należy dodawać nowych produktów spożywczych. Przed przerwą w dostawie prądu zamrażarkę należy ustawić na tryb szybkiego zamrażania. Można również z wyprzedzeniem przygotować kostki lodu i po awarii zasilania włożyć je do górnej części komory na świeże produkty spożywcze.
- W przypadku dłuższego nieużywania lodówki należy wyczyścić wewnętrzne i zewnętrzne powierzchnie oraz akcesoria lodówki, pozostawić drzwi lodówki uchylone i ustawić lodówkę w suchym i przewiewnym miejscu, aby uniknąć nieprzyjemnych zapachów.



Po uruchomieniu lodówki lepiej jest używać jej w sposób ciągły. W normalnych okolicznościach lodówki nie należy wyłączać, aby nie wpłynęło to na jej żywotność.

Kontrola bezpieczeństwa po wykonaniu czynności konserwacyjnych

- Czy przewód zasilający nie jest zerwany lub uszkodzony?
- Czy wtyczka zasilania jest dobrze włożona do gniazdka?
- Czy wtyczka zasilania nie przegrzewa się?



Uwaga: W przypadku uszkodzenia lub zabrudzenia przewodu zasilającego i wtyczki przez kurz może dojść do porażenia prądem elektrycznym lub pożaru. Jeśli wystąpią jakiegokolwiek nieprawidłowości, należy odłączyć wtyczkę zasilania i skontaktować się ze sprzedawcą.

Zamrażarka



OSTRZEŻENIE! Nie należy spożywać żywności, która jest jeszcze zamrożona. Dzieci nie powinny jeść lodów wyjętych prosto z zamrażarki. Zimno może doprowadzić do urazów w jamie ustnej.



OSTRZEŻENIE! Kontakt z zamrożoną żywnością, lodem i metalowymi elementami w komorze zamrażarki może spowodować obrażenia podobne do oparzeń.



UWAGA! Do komory zamrażarki urządzenia nie należy wkładać jakichkolwiek napojów butelkowanych lub w puszkach (ani niegazowanych, ani gazowanych), ponieważ butelki lub puszki mogą eksplodować.

Zamrażarka jest przeznaczona do **długoterminowego przechowywania** żywności. Należy przestrzegać zaleceń dotyczących maksymalnego czasu przechowywania podanych na opakowaniach mrozonek. Raz rozmrożonej żywności nie należy zamrażać ponownie.

- Świeżą żywność przeznaczoną do zamrożenia należy zabezpieczyć folią aluminiową, folią spożywczą, szczelnymi torebkami plastikowymi, pojemnikami polietylenowymi lub innymi odpowiednimi pojemnikami plastikowymi z wieczkiem.
- Ponieważ wymagana jest odpowiednia cyrkulacja powietrza, między poszczególnymi kawałkami zamrożonej żywności należy zostawić wolną przestrzeń.
- Żywność zamrozi się całkowicie po 24 godzinach (stosowne informacje na temat maksymalnej wydajności zamrażania w ciągu 24 godzin można znaleźć w rozdziale SPECYFIKACJA TECHNICZNA).
- Mrożonki należy kupować tylko wtedy, gdy ich opakowanie nie jest uszkodzone. Uszkodzone opakowanie może wskazywać na przerwanie łańcucha chłodniczego.
- Należy unikać wahań temperatury lub ograniczać je: mrożonki należy kupować pod koniec zakupów i transportować w specjalnych izolowanych termicznie torbach.
- Nie należy ponownie zamrażać raz rozmrożonej lub częściowo rozmrożonej żywności. Należy ją spożyć w ciągu 24 godzin.
- Prosimy przestrzegać zaleceń podanych w informacjach na opakowaniach mrozonek.

PL

Jak demontować części

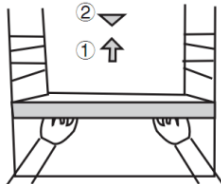

- Półka na butelki na drzwiach lodówki lub zamrażarki: Przytrzymać półkę na butelki obiema rękoma, a następnie popchnąć ją w górę.
- Półka w lodówce: Przytrzymaj jeden koniec półki, podnieść go i jednocześnie pociągnąć na zewnątrz.

Gdy lodówka nie jest używana przez dłuższy czas

Jeśli lodówka nie będzie używana dłużej niż tydzień lub ma zostać przeniesiona, należy ją umyć wodą i pozostawić do wyschnięcia. Należy wyjąć znajdujące się w środku produkty i wyjąć z kontaktu wtyczkę zasilania.

8.1. WYMIANA LAMPY

W lodówce do oświetlenia używana jest lampka LED charakteryzująca się niskim zużyciem energii i dużą żywotnością. W przypadku jakichkolwiek nieprawidłowości należy skontaktować się z personelem obsługi posprzedażowej w celu umówienia wizyty serwisowej. Lampki mogą być wymieniane wyłącznie przez producenta.

Typ lampki: Lampka LED.

Poziom efektywności energetycznej: G

9. PROSTA ANALIZA I USUWANIE BŁĘDÓW

Nie każda awaria wymaga wzywania pracowników serwisu; czasami problem można spróbować rozwiązać samodzielnie.

PL

Sytuacja	Do sprawdzenia	Rozwiązania
Całkowity brak chłodzenia	<ul style="list-style-type: none"> ■ Czy wtyczka zasilania jest odłączona? ■ Czy wyłączniki automatyczne i bezpieczniki są uszkodzone? ■ Brak prądu lub zerwana linia? 	<ul style="list-style-type: none"> ■ Ponownie podłączyć ■ Otworzyć drzwi i sprawdzić, czy świeci się lampka.
Nietypowy hałas	<ul style="list-style-type: none"> ■ Czy lodówka jest stabilna? ■ Czy lodówka jest przystawiona do ściany? 	<ul style="list-style-type: none"> ■ Wyregulować nóżki poziomujące lodówki. ■ Odsunąć urządzenie od ściany.
Niska wydajność chłodzenia	<ul style="list-style-type: none"> ■ Czy użytkownik wkłada do środka gorące produkty lub zbyt dużo produktów spożywczych? ■ Czy użytkownik często otwiera drzwi? ■ Czy użytkownik przypina do uszczelki drzwi woreczek z artykułami spożywczymi? ■ Bezpośrednie nasłonecznienie lub ustawienie w pobliżu pieca lub kuchenki? ■ Czy miejsce jest dobrze wentylowane? ■ Ustawienie zbyt wysokiej temperatury? 	<ul style="list-style-type: none"> ■ Gorące produkty spożywcze należy wkładać do lodówki dopiero gdy ostygną. ■ Sprawdzać i zamykać drzwi. ■ Oddalić lodówkę od źródła ciepła. ■ Zapewnić dobrą wentylację. ■ Ustawić odpowiednią temperaturę.
Dziwny zapach w lodówce	<ul style="list-style-type: none"> ■ Zepsute produkty spożywcze? ■ Czy lodówki nie trzeba wyczyścić? ■ Czy użytkownik zapakował produkty o silnym zapachu? 	<ul style="list-style-type: none"> ■ Wyrzucić zepsute produkty spożywcze. ■ Wyczyścić lodówkę. ■ Zapakować produkty o silnym zapachu.
Przyciski nie reagują na wciśnięcie	<ul style="list-style-type: none"> ■ Sprawdzić, czy na panelu wyświetlacza jest włączona funkcja blokady zabezpieczającej przed obsługą przez dzieci. 	<ul style="list-style-type: none"> ■ Nacisnąć i przytrzymać przycisk „TEMP 3s to Unlock” przez 3 sekundy, aby odblokować przycisk, a następnie wykonać przyciskiem potrzebną operację. (szczegółowe informacje podane są w części poświęconej funkcji blokady zabezpieczającej przed obsługą przez dzieci)



Uwaga: Jeśli przypadki opisane powyżej nie pomagają w rozwiązaniu zaistniałego problemu, nie należy rozmontowywać urządzenia i próbować naprawiać go samodzielnie. Naprawy wykonywane przez osoby niedoświadczone mogą doprowadzić do urazów ciała lub poważnych usterek. Prosimy o kontakt z lokalnym sklepem, w którym dokonano zakupu. Produkt powinien być serwisowany przez inżyniera posiadającego stosowne

uprawnienia. W pracach serwisowych należy używać wyłącznie oryginalnych części zamiennych. Gdy urządzenie nie jest przez dłuższy czas używane, należy odłączyć je od zasilania elektrycznego, wyjąć wszystkie produkty spożywcze i wyczyścić komory urządzenia. Drzwi należy pozostawić uchylone, aby zapobiec powstawaniu nieprzyjemnych zapachów.

10. CERTYFIKATY

- Informacje elektryczne
- To urządzenie elektryczne musi być uziemione
- Produkt jest wyposażony we wtyczkę, która jest odpowiednia dla wszystkich domów wyposażonych w gniazdka zgodne z aktualnymi specyfikacjami
- Jeśli zamontowana wtyczka nie pasuje do gniazdka, należy ją odciąć i ostrożnie zutylizować. Aby uniknąć ryzyka porażenia prądem, nie należy wkładać wyrzucanej wtyczki do gniazdka.
- Ten produkt jest zgodny z dyrektywami EWG.

11. INSTRUKCJA BEZPIECZNEGO ODZYSKU SUROWCÓW

PL

11.1. UTYLIZACJA

- Stare urządzenia wciąż mają pewną wartość. Znajdujące się w nim cenne surowce zostaną poddane recyklingowi, co jest korzystne dla środowiska.
- Czynnik chłodnicze stosowane w urządzeniach i materiałach izolacyjnych wymagają specjalnych procedur postępowania. Przed przystąpieniem do jakichkolwiek prac należy się upewnić, że rury z tyłu urządzenia nie są uszkodzone.
- Aktualne informacje na temat możliwości utylizacji starego sprzętu i opakowań po nim można uzyskać w lokalnym urzędzie gminy.

11.2. OSTRZEŻENIA DOTYCZĄCE UTYLIZACJI

- Czynnik chłodniczy i pianka cyklopentanowa zastosowane w tym urządzeniu są łatwopalne. Dlatego też, gdy chłodziarka jest złomowana, powinna być przechowywana z dala od wszelkich źródeł ognia i poddana recyklingowi przez specjalną firmę zajmującą się odzyskiem posiadającą odpowiednie kwalifikacje, w sposób inny niż utylizacja przez spalanie, aby zapobiec szkodom dla środowiska lub innym szkodom.
- Gdy lodówka jest złomowana, zdemontować drzwi i usunąć uszczelkę drzwi i półek; ustawić drzwi i półki w takiej pozycji, aby żadne dziecko nie zostało przytraśnięte.

TARTALOM ÁTTEKINTÉSE:

1. BIZTONSÁGI UTASÍTÁSOK	88. O.
2. MŰSZAKI ADATOK	91. O.
3. A KÉSZÜLÉK LEÍRÁSA	91. O.
4. A TERMÉK JELLEMZŐI	91. O.
5. ELŐKÉSZÍTÉS A HASZNÁLATHOZ	92. O.
6. FUNKCIÓK	95. O.
7. ÉTELEK TÁROLÁSA	96. O.
8. KARBANTARTÁS ÉS TISZTÍTÁS	100. O.
9. EGYSZERŰ HIBAELEMZÉS ÉS HIBAEELHÁRÍTÁS	103. O.
10. TANÚSÍTVÁNYOK	104. O.
11. A BIZTONSÁGOS HELYREÁLLÍTÁSRA VONATKOZÓ UTASÍTÁSOK	104. O.

HU

1. BIZTONSÁGI UTASÍTÁSOK

1.1. BIZTONSÁGI TIPPEK

-  **FIGYELMEZTETÉS!** Veszélyes, ha a felhatalmazott szerviz személyzetén kívül bárki más olyan szervizelést vagy javítást végez, amely a burkolatok eltávolításával jár. Az áramütés veszélyének elkerülése érdekében ne szerelje szét, és ne próbálja meg önállóan megjavítani a készüléket.
-  **FIGYELMEZTETÉS!** Tűzveszély/gyúlékony anyagok.
- Ne használjon elektromos készülékeket, például hajszárítót vagy fűtőtestet a hűtőszekrény/fagyasztó leolvasztásához.
- A gyúlékony gázokat vagy folyadékokat tartalmazó tartályok alacsony hőmérsékleten szivároghatnak.
- Ne tároljon a hűtőszekrényben/fagyasztóban gyúlékony anyagokat tartalmazó tartályokat, például szórófejes palackokat, túlzott készülékek utántöltő patronjait stb.
- Ne tegyen szénsavas vagy széndioxidral dúsított italokat a fagyasztórekeszbe. A pálcikás jégkrémek „fagyási sérüléseket” okozhatnak, ha közvetlenül a hűtőszekrényből/fagyasztóból kivéve fogyasztják el őket.
- Ne vegyen ki ételeket a hűtőszekrényből/fagyasztórekeszből, ha a keze nedves vagy vizes, mert az horzsolást vagy fagyási sérülést okozhat a bőrön. Palackokat és konzervdobozokat nem szabad a fagyasztórekeszbe helyezni, mert felrobbanhatnak, amkor a tartalmuk megfagy.
- A gyártó által ajánlott tárolási időt be kell tartani. Vegye figyelembe a megfelelő utasításokat.
- Ne engedje, hogy gyermekek a kezelőelemeket babrálják, vagy a hűtőszekrényel/fagyasztóval játsszanak. A hűtőszekrény/fagyasztó nehéz. Mozgatás közben különösen legyen óvatos. A specifikációk megváltoztatása vagy a készülék bármilyen módosítása veszélyes.
- Ne tároljon gyúlékony gázokat vagy folyadékokat a hűtőszekrény/fagyasztó belsejében.
- Az áramütés elkerülése érdekében a sérült hálózati kábelt csak a gyártóval, illetve a gyártó hivatalos szervizében, vagy megfelelően képzett szakemberrel szabad kicseréltetni.
- A készüléket akkor használhatják 8 éves vagy annál idősebb gyermekek, illetve csökkent fizikai, érzékszervi, vagy mentális képességekkel rendelkező, vagy kellő tudással és tapasztalattal nem rendelkező személyek, ha számukra felügyeletet biztosítanak, vagy utasításokkal látják el őket a készülék biztonságos használatával kapcsolatban, és megértik az azzal járó veszélyeket. Gyermekek ne játsszanak a készülékkel. A tisztítást és karbantartást gyermekek csak felügyelet alatt végezhetik.
- Ezt a hűtőkészüléket nem beépített készülékként való használatra tervezték.

14. Ez a készülék háztartási, és ehhez hasonló használatra készült, például:
- személyzeti konyhába üzletekben, irodákban és más munkahelyi környezetekben;
 - lakóépületekben, szállodák, motelek és egyéb szálláshelyek ügyfelei általi használatra;
 - szoba reggelivel típusú környezetekhez;
 - vendéglátó és hasonló nem értékesítői használatra.
15. **Tartsa a szellőzőnyílásokat a készülékben vagy a beépített szerkezetekben akadályoktól mentesen.**
16. Ne használjon nem a gyártó által javasolt mechanikus eszközöket vagy a leolvasztást felgyorsító egyéb eszközöket.
17. **Ne rongálja meg a hűtőkört.**
18. Ne használjon elektromos készülékeket a készülék ételtartó rekeszeiben, kivéve, ha ezek a gyártó által javasolt típusúak.
19. **Ne tároljon robbanékony anyagokat a készülékben, például gyúlékony hajtóanyaggal működő aeroszolos dobozokat.**
20. A készüléket nem használhatják csökkent fizikai, érzékszervi, vagy mentális képességekkel rendelkező (beleértve a gyermekeket), vagy kellő tudással és belátással nem rendelkező személyek, kivéve, ha a biztonságukért felelős személy felügyelete alatt állnak, vagy ilyen személytől kaptak utasítást a berendezés használatára vonatkozóan. A gyermekeket mindig felügyelni kell, hogy ne játszhassanak a készülékkel.
- **FIGYELMEZTETÉS:** Tartsa a szellőzőnyílásokat a készülékben vagy a beépített szerkezetekben akadályoktól mentesen.
 - **FIGYELMEZTETÉS:** Ne használjon nem a gyártó által javasolt mechanikus eszközöket vagy a leolvasztást felgyorsító egyéb eszközöket.
 - **FIGYELMEZTETÉS:** Ne rongálja meg a hűtőkört.
 - **FIGYELMEZTETÉS:** Ne használjon elektromos készülékeket a készülék ételtartó rekeszeiben, kivéve, ha ezek a gyártó által javasolt típusúak.
 - **FIGYELMEZTETÉS:** Előfordulhat, hogy a hűtőberendezések – különösen az I. típusú hűtőszekrény-fagyasztó – nem működnek egyenletesen (a tartalom felolvadhat, vagy a hőmérséklet túl meleg lesz a fagyasztott étel tartóban), ha hosszabb ideig a fagyasztószekrény tervezett leghidegebb hőmérsékleti tartományában van.
 - **FIGYELMEZTETÉS:** Annak megakadályozására, hogy a gyermekek bezárják magukat a készülékbe, az ajtókhöz és fedelekekhez való kulcsokat gyermekektől elzárva, és nem a hűtőkészülék közelében kell tartani.
 - **FIGYELMEZTETÉS:** A készülékben és a szigetelőanyagokban használt hűtőközeg speciális ártalmatlanítási folyamatok szükségesek.
 - **FIGYELMEZTETÉS:** Amikor elhelyezi a készüléket, ellenőrizze, hogy a hálózati vezeték nincs-e beszorulva, vagy nem sérült-e.
 - **FIGYELMEZTETÉS:** Ne helyezzen többszörös hordozható aljzatot vagy hordozható tápegységet a készülék közelébe.
21. **A 3 és 8 év közötti gyermekek betehetnek ételeket a hűtőkészülékbe, és ki is vehetnek belőle.**
22. Az étel szennyeződésének elkerülése érdekében kérjük, tartsa be az alábbi utasításokat:
- Az ajtó hosszabb ideig való nyitva tartása jelentős hőmérséklet-növekedést eredményezhet a készülék rekeszeiben.
 - Rendszeresen tisztítsa az elérhető vízvezeték rendszereket és azokat a felületeket, amelyek élelmiszerekkel érintkezhetnek.
 - Tisztítsa meg a víztartályokat, ha 48 órán keresztül nem használta őket; öblítse le a vízellátáshoz csatlakozó vízrendszert, ha 5 napig nem vett vizet.
 - A nyers húst és a halat megfelelő tárolóedényben tárolja a hűtőszekrényben, hogy ne érhesen más ételhez, és ne csepegjen más ételekre.
 - A kétszillagos fagyasztott étel tartók alkalmasak előfagyasztott ételek tárolására, jégkrém tárolására vagy készítésére, és jégkocka készítésére.
 - Az egy-, két- és háromszillagos tartók nem alkalmasak friss ételek lefagyasztására.
 - Ha a hűtőszekrényt hosszabb ideig nem használja, kapcsolja ki, olvassza le, tisztítsa ki, szárítsa meg és hagyja az ajtót nyitva, ezzel elkerülheti a penész kialakulását a hűtő belsejében.
23.  **A készülék jelölése (áthúzott szemetesekuka szimbólum) megfelel a „használt elektromos és elektronikus berendezésekre” vonatkozó 2012/19/EU európai irányelvnek. Ez a jelölés azt jelenti, hogy ezt a berendezést hasznos élettartama végén nem szabad a normál háztartási hulladék közé dobni. A felhasználó köteles átadni olyan üzemeltetőnek,**

akik begyűjtik a használt elektromos és elektronikus berendezéseket. A begyűjtést végző üzemeltetők, beleértve a helyi gyűjtőpontokat, üzleteket és a helyi hatóságokat, megfelelő rendszert hoznak létre a berendezések begyűjtéséhez. A használt elektromos és elektronikus berendezések megfelelő begyűjtése segít elkerülni azon emberi egészségre és környezetre gyakorolt káros hatásokat, amelyek a bennük lévő veszélyes anyag miatt, valamint a nem megfelelő tárolásból és kezelésből adódnak.

1.2. ELEKTROMOS CSATLAKOZTATÁS

FIGYELMEZTETÉS

- A készülék hálózati kábele olyan csatlakozódugóval van ellátva, amely a szabványos fali aljzatokhoz illeszkedik, hogy minimálisra csökkentse az áramütés lehetőségét.
- Bármilyen körülmények között ügyeljen arra, hogy a hálózati kábel földelve legyen.
- Ehhez a hűtőszekrényhez szabványos 220–240 VAC 50/60 Hz-es, földelt, elektromos csatlakozó szükséges.
- Ezt a hűtőszekrényt nem inverterrel való használatra tervezték.
- A véletlen sérülések elkerülése érdekében a kábelt a készülék mögött kell rögzíteni, és nem szabad szabadon hagyni vagy lógatni.
- A hűtőszekrényt soha ne a vezetéknel fogva húzza ki a hálózati aljzattól. Mindig szorosan fogja meg a csatlakozódugót, és egyenesen húzza ki a csatlakozó aljzattól.
- Ne használjon hosszabbító zsinórt a készülékhez. Ha a hálózati kábel túl rövid, kérjen meg egy szakképzett villanyszerelőt vagy szerviztechnikust, hogy szereljen fel egy hálózati aljzattal a készülék közelében. Hosszabbító vezeték használata negatívan befolyásolhatja a készülék teljesítményét.
- A földelt csatlakozódugó helytelen használata áramütés veszélyét okozhatja. Ha a hálózati kábel megsérül, akkor felhatalmazott szervizközpontban cseréltesse ki.

1.3. ÉGHAJLATI TARTOMÁNY

A készülék éghajlati tartományára vonatkozó információi az adattáblán találhatóak. Megmutatja, hogy a készülék működése milyen környezeti hőmérsékleten (azon a szobahőmérsékleten, amelyen a készülék működik) optimális (megfelelő).

Éghajlati tartomány	Megengedett környezeti hőmérséklet
SSZ	+10 °C-tól +32 °C-ig
N	+16 °C-tól +32 °C-ig
ST	+16 °C-tól +38 °C-ig
T	+16 °C-tól +43 °C-ig

- Megjegyzés: Tekintettel a környezeti hőmérséklet-tartomány határértékeire azon éghajlati osztályok esetében, amelyekhez a hűtőszekrényt tervezték, és arra a tényre, hogy a belső hőmérsékletet olyan tényezők befolyásolhatják, mint a hűtőszekrény elhelyezése, a környezeti hőmérséklet és az ajtónyitás gyakorisága, a hőmérséklet-szabályozó beállítását adott esetben úgy kell megváltoztatni, hogy ezeket a tényezőket figyelembe veszi.
-  Megjegyzés: Ha a készüléket a meghatározott klímátípustól eltérő környezetben (azaz a névleges környezeti hőmérsékleti tartományon kívül) működtetik, akkor előfordulhat, hogy nem tudja fenntartani a kívánt rekesz hőmérsékletet.

1.4. ZÁRAK

Ha a hűtőszekrény zárral van felszerelve, a kulcsot gyermekektől elzárva, és nem a hűtőkészülék közelében tartsa, hogy a gyermekek ne tudjanak beszorulni. A régi hűtőszekrények ártalmatlanításakor óvintézkedésként törje le a régi zárat vagy reteszeket.

1.5. FREONMENTES

A hűtőszekrényhez freonmentes hűtőközeget (R600a) és környezetbarát habosító szigetelőanyagot (c klopentán) használnak, amely nem károsítja az ozonréteget, és nagyon kis hatással van a globális felmelegedésre. Az R600a gyúlékony, és zárt hűtőrendszerben van, a normál használat során nem szivárog. Ha azonban a hűtőközeg a hűtőkör sérülése miatt szivárog, akkor mindenképpen tartsa a készüléket nyílt lángtól távol, és a lehető leggyorsabban nyissa ki az ablakokat a szellőzés érdekében.

2. MŰSZAKI ADATOK

Áramellátás	220–240 V~, 50 Hz
Névleges áram	0,95 A
Éves energiafogyasztás	233 kWh/év
Védelmi osztály	I. osztály
Klímaosztály	SN/N/ST/T
Teljes tárolási térfogat	282 l
Friss élelmiszer tárolórekesz térfogata	197 l
Fagyasztó rekesz	85 l
Hűtőközeg és befecskendezett mennyiség	R600a/48 g

3. A KÉSZÜLÉK LEÍRÁSA

- | | |
|---|--------------------------------------|
| 1. Kezelőpanel | 5. Zöldség- és gyümölcs frissentartó |
| 2. Hűtő fiókok | 6. Fagyasztófiókok |
| 3. Dupla frissentartó rekeszek (opcionális) | 7. Állítható láb |
| 4. Zöldség- és gyümölcs frissentartó rekesz | 8. Ajtón lévő tárolók |

HU

Megjegyzés: A technológiai innovációk miatt előfordulhat, hogy a jelen kézikönyvben szereplő termékleírások nem teljesen egyeznek meg az Ön hűtőszekrényével. A részletek összhangban vannak a valódi termékkel.

4. A TERMÉK JELLEMZŐI

Ez egymás melletti inverteres hűtő-fagyasztó, amely elektronikus vezérlési móddal működik. A felső rész a hűtőszekrény, amely a friss élelmiszerek, például gyümölcsök, zöldségek, tojás, tej, főtt ételek stb. tárolására szolgál; az alsó rész pedig a fagyasztórekesz, ahol a halak, húsok stb. hosszú idejű tároláshoz lefagyasztathatók.

4.1. INVERTER TECHNOLÓGIA

Aprecíz inverteres szabályozás, a zajcsökkentés, az energiatakarékosság és a pontos hőmérséklet-szabályozás stb. technológiáit a kalmazva a hűtőszekrény kiváló teljesítményt nyújt. Továbbá a hűtőszekrény automatikusan be tudja állítani az inverteres kompresszor és az inverteres ventilátor működési hatékonyságát a környezeti hőmérsékletnek és a beállított hőmérsékletnek megfelelően, így folyamatosan optimális állapotban működik.

4.2. FAGYMENTES

A hűtőszekrény légszűrőjéhez Multi Airflow rendszert alkalmaznak, amely biztosítja a tárolási hőmérséklet egyenletességét. A hűtőszekrény a leolvasztást intelligensen tudja végezni a tényleges használati gyakoriságnak és a jégképződés sebességének megfelelően. A leolvasztás előtt a hűtőszekrény automatikusan méri a belső hőmérsékletet, és előhűt, így a szekrényen belüli hőmérséklet-ingadozás a leolvasztás előtt és után nem jelentős, ami elősegíti az élelmiszerek tartósítását.

4.3. ZÖLD TECHNOLÓGIA

A hűtőszekrényhez freonmentes hűtőközeget és hab szigetelőanyagot használnak, amely nem károsítja az ozonréteget, és nagyon kis hatással van a globális felmelegedésre, így környezetbarát termék.

4.4. FELHASZNÁLÓBARÁTBAB FORMATERVEZÉS

A hűtőszekrény széles feszültségtartománnyal van kialakítva, illetve automatikus hőmérséklet-szabályozással, kikapcsolási memóriával, bekapcsolás késleltetéssel és egyéb funkciókkal rendelkezik.

5. ELŐKÉSZÍTÉS A HASZNÁLATHOZ

5.1. TELEPÍTÉSI HELY:

1. Szellőztetési feltételek

A hűtőszekrény felállításához úgy kell a helyet kiválasztani, hogy jól szellőzzön, és nem legyen ott sok forró levegő. Ne helyezze a hűtőszekrényt hőforrás, például tűzhely közelébe, és védje a közvetlen napfénytől, így garantálva a hűtőhatást, miközben energiát takarít meg. Ne helyezze a hűtőszekrényt nedves helyre, hogy megakadályozza a hűtőszekrény rozsdásodását és a szivárgó áramot. Azon helyiség összterülete, amelyben a hűtőszekrényt elhelyezték, osztva a hűtőszekrény hűtőközeg töltet mennyiségével nem lehet kevesebb, mint 1 m^3 (tér)/8 g (hűtőközeg).

Megjegyzés: A hűtőszekrénybe töltött hűtőközeg mennyisége a hűtőszekrény címtábláján található.

2. Hőelvezető tér

Működés közben a hűtőszekrény hőt ad le a környezetének. Ezért a hűtőszekrény felső oldalán legalább 30 mm, mindkét oldalán több mint 100 mm, a hátsó oldalán pedig több mint 50 mm szabad helyet kell hagyni.

Méretetek mm-ben:

W	D	H	A	B	C (°)	E	F
540	586	1920	843	1088	125±5	50	100

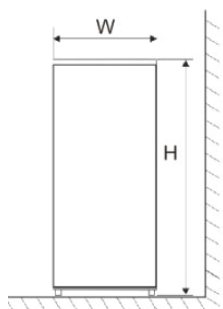

1. ábra

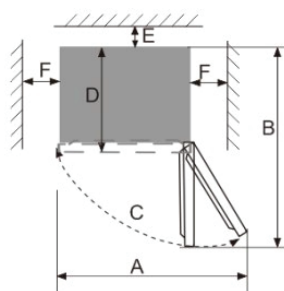

2. ábra

Megjegyzés: Az 1. ábra és a 2. ábra csak a termék helyigényét szemlélteti.

3. Egyenes talaj

A hűtőszekrényt szilárd és sík talajra (padlóra) kell helyezni, hogy stabil maradjon, különben rezeg és zajos. Ha a hűtőszekrényt olyan padlóburkoló anyagokra helyezik, mint szőnyeg, gyékényszőnyeg, polivinil-klorid, akkor szilárd alátétlemezeket kell a hűtőszekrény alá helyezni, hogy megakadályozzák a hőelvezetés miatti elszíneződést.



A készülék körül vagy a beágyazott szerkezetben akadálymentes szellőzést kell biztosítani.

5.2. ELŐKÉSZÍTÉS A HASZNÁLATHOZ

1. Pihenőidő

Miután a hűtőszekrényt megfelelően telepítette, és jól megtisztította, ne kapcsolja be azonnal. Ügyeljen arra, hogy a hűtőszekrényt több mint 1 óra pihenés után helyezze feszültség alá a normál működés biztosítása érdekében.

2. Tisztítás

Ellenőrizze a hűtőszekrény belsejében lévő tartozékokat, és törölje át a belsejét puha törülközővel.

3. Bekapcsolás

A kompresszor indításához dugja be a csatlakozódugót az aljzatba. 1 óra elteltével nyissa ki a fagyasztó ajtaját, ha a fagyasztótérben a hőmérséklet nyilvánvalóan csökken, az azt jelzi, hogy a hűtőrendszer megfelelően működik.

4. Élelmiszerek tárolása

Miután a hűtőszekrény egy ideig működik, a hűtőszekrény a belső hőmérsékletet automatikusan a felhasználó által beállított hőmérsékletnek megfelelően szabályozza. Miután a hűtőszekrény teljesen lehűlt, tegye be az élelmiszereket, amelyeknek általában 2~3 órára van szükségük a teljes lehűléshez. Nyáron, amikor a hőmérséklet magas, több mint 4 óra szükséges ahhoz, hogy az élelmiszerek teljesen lehűljenek (próbálja meg minél kevesebbszer kinyitni a hűtőszekrény ajtaját, mielőtt a belső hőmérséklet lehűl).

Ha a hűtőszekrényt nedves helyre telepítették, akkor ellenőrizze, hogy a földkábel és a szivárgóáram-védőkapcsoló rendszerben van-e. Ha a hűtőszekrény rezgő hangot ad ki, mert a falhoz ér, vagy ha a kompresszor körül a légáramlás miatt a fal megfeketedik, távolítsa el a hűtőszekrényt a faltól. A hűtőszekrény felállítása zavaró zajt vagy képzavart okozhat a körülötte lévő mobiltelefonban, vezetékű telefonban, rádió vevőben, televízió készülékben, ezért ilyen esetben próbálja meg a hűtőszekrényt a lehető legtávolabbra tenni.

HU

5.3. AZ AJTÓ MEGFORDÍTÁSÁRA VONATKOZÓ UTASÍTÁS

HU

Sematikus diagram	Nem.	Hogyan fordítsuk meg a hűtőszekrény ajtaját?
	1	Csavarja ki a felső zsanérfedél csavarjait, majd vegye le a felső zsanérfedelelet.
	2	Szerezze be a kommunikációs kábelt a hűtőszekrény tetején lévő csatlakozódobozba.
	3	Csavarja le a felső zsanér három csavarját, majd vegye le a felső zsanért.
	4	Csavarja le a hűtőszekrény tetején lévő bal oldali sapka csavarját, majd vegye le a sapkát.
	5	Csavarja le a középső zsanért rögzítő két csavart és egy csavart, majd távolítsa el a középső zsanért.
	6	Távolítsa el a hűtőszekrény bal oldalán lévő csavaros fedelelet, csavart és sapkát, és szerelje fel a szekrény jobb oldalára.
	7	Csavarja ki a díszítőléc fedelének csavarját, és vegye le a díszítőléc fedelét.
	8	Csavarja ki az ajtótamasz két csavarját, és vegye le az ajtótamaszt.
	9	Vegye ki a bal oldali (műanyag) ütközőt a tartozéktáskából, szerelje fel az ajtó másik oldalára a jobb oldalról eltávolított fém ütközővel együtt, majd rögzítse őket két csavarral.
	10	Vegye ki a díszburkolatot a tartozéktáskából, szerelje fel az ajtó jobb oldalára (az ajtó kommunikációs kábelét helyezze a díszburkolat belsejébe), és rögzítse csavarokkal.
	11	Vegye ki a bal középső zsanért a tartozéktáskából, és rögzítse a szekrényhez két anyával és egy csavarral.
	12	Szerezze fel az ajtót a szekrényre.
	13	Vegye ki a bal felső zsanért a tartozéktáskából, rögzítse a szekrényhez csavarokkal, és csatlakoztassa a kábe köteget.
	14	Vegye ki a bal felső zsanérfedelelet a tartozéktáskából, és szerelje fel a szekrényre.
	15	Szerezze fel a sapkát a hűtőszekrény jobb felső oldalára, és rögzítse egy csavarral.

6. FUNKCIÓK

A kijelzőpanelt a hűtőszekrény ajtaján van kialakítva az alábbi ábrákon látható módon:

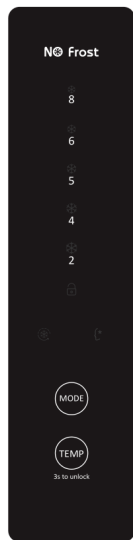

HU

Funkció beállítása

- Amikor a hűtőrendszer először csatlakozik a tápellátáshoz, a kijelzőpanel összes ikonja 2 másodpercre kigyullad. Ha a hűtőszekrény ajtaja zárva van, a kijelző automatikusan kialszik, ha 3 percen belül nem nyom meg billentyűt. Ha a kijelző ki van kapcsolva, akkor világítani kezd, amikor a hűtőszekrény ajtaját kinyitják, vagy bármelyik billentyűt megnyomják.
- A következő billentyűműveletek csak akkor érvényesek, ha a billentyűk fel vannak oldva, és a kijelzőn világítanak.

6.1. FUNKCIÓK

6.1.1. A HŐMÉRSÉKLET BEÁLLÍTÁSA

Nyomja meg a „Temp” gombot a hőmérsékletnek az elvárt hőmérsékleti értékre történő beállításához, és ha 5 másodpercen belül nem nyom meg gombot, akkor a beállítás érvénybe lép, és a rendszer azonnal a beállításnak megfelelően működik.

A hőmérséklet beállítása a következőképpen történik: „5–4–2–8–6–5”.

6.1.2. GYORS HŰTÉS

1. Ha a gyors hűtés funkció be van kapcsolva, a hűtőszekrény hőmérséklete gyorsan lehül, és a fagyasztó hőmérséklete is, így biztosítja a tárolt élelmiszerek friss ízét és tápértékének megőrzését. A gyors hűtés funkció legfeljebb 30 órán keresztül működik, ezen túl automatikusan kilép belőle, és a hőmérséklet-szabályozás visszaáll a gyors hűtés funkció bekapcsolása előtt beállított állapotra.
2. Belépés a gyors hűtés funkcióból
 - Nyomja meg a „Mode” gombot, amíg a gyors hűtés ikon villogni nem kezd, és ha 5 másodpercen belül nem nyom meg gombot, akkor a beállítás érvénybe lép, és az említett ikon normál módon bekapcsol.
3. Kilépés a gyors hűtés funkcióból
 - 30 óra összesített üzemidő után a gyors hűtési funkció automatikusan kikapcsol.
 - Ha a gyors hűtés funkció aktív, nyomja meg a „Mode” gombot, amíg az intelligens funkció ikonja villogni nem kezd, és ha 5 másodpercen belül nem nyom meg gombot, akkor az intelligens funkció bekapcsol, a gyors hűtés funkció pedig kikapcsol.

- Ha a gyors hűtés funkció aktív, nyomja meg a „TEMP” gombot, hogy beállítsa a hőmérsékletet az elvárt üzemmódra, és ha 5 másodpercen belül nem nyom meg gombot, akkor a beállítás érvénybe lép, a hűtő a hőmérsékletet ennek megfelelően szabályozza, és kilép a gyors hűtés funkcióból.

6.1.3. INTELLIGENS FUNKCIÓ

1. Ha az intelligens funkció be van kapcsolva, a friss étel tárolórekeszben a hőmérsékletet a valós időben megfigyelt belső hőmérséklet és a környezeti hőmérséklet alapján intelligens módon állítja be, hogy a tárolt élelmiszerek hosszabb ideig frissek maradjanak.
2. Belépés az intelligens funkcióba
 - Nyomja meg a „Mode” gombot, amíg az intelligens funkció ikonja villogni nem kezd, és ha 5 másodpercen belül nem nyom meg gombot, akkor a beállítás érvénybe lép, és az említett kon normál módon bekapcsol.
3. Kilépés az intelligens funkcióból
 - Ha az intelligens funkció aktív, nyomja meg a „Mode” gombot, amíg a gyors hűtés funkció ikonja villogni nem kezd, és ha 5 másodpercen belül nem nyom meg gombot, akkor a gyors hűtés funkció bekapcsol, az intelligens funkció pedig k kapcsol.
 - Ha az intelligens funkció aktív, nyomja meg a „TEMP” gombot, hogy beállítsa a hőmérsékletet az elvárt üzemmódra, és ha 5 másodpercen belül nem nyom meg gombot, akkor a beállítás érvénybe lép, a hűtő a hőmérsékletet ennek megfelelően szabályozza, és kilép az intelligens funkcióból.

6.1.4. GYERMEKZÁR

Ha a gyermekzár funkció be van kapcsolva, a hőmérséklet és a funkció nem változik, hogy megakadályozza a helytelen működést.

1. Ha 3 percen belül nem nyom meg gombot, akkor a gyermekzár funkció automatikusan aktiválódik.
2. Kilépés a gyermekzár funkcióból manuálisan
 - Nyomja meg és tartsa lenyomva a TEMP (3 mp a feloldáshoz) gombot 3 másodpercig, ekkor a gyermekzár funkciót ki lehet kapcsolni.

6.1.5. NYITOTT AJTÓ RIASZTÁS

Ha a hűtőszekrény ajtaja 3 percnél hosszabb ideig nyitva van, folyamatosan hangjelzés hallható, amely bármelyik gomb megnyomásával leállítható, de 3 perc múlva újraindul, ha az ajtó továbbra is nyitva marad. A riasztás csak akkor szűn k meg, ha a hűtőszekrény ajtaját bezárják.

6.1.6. MEMÓRIA ÁRAMSZÜNETHETÉRE

Áramszünet esetén a hűtőszekrény az áramellátás helyreállásakor megtartja az áramszünet előtt beállított üzemállapotot.

6.1.7. BEKAPCSOLÁS KÉSLELTETÉS

Annak érdekében, hogy a hűtőszekrény kompresszora ne sérüljön meg rövid idejű (azaz 5 percnél rövidebb ideig tartó) áramkimaradás esetén, a kompresszor nem indul el azonnal a bekapcsolás után.

6.1.8. HIBA RIASZTÁS

Ha a 2., 5. vagy 8. üzemmód jelzőlámpa folyamatosan villog, az a hűtőszekrény hibáját jelzi. Kérjük, ilyen esetben vegye fel a kapcsolatot az ügyfélszolgálattal, hogy a szerviz kimenjen Önhöz.

7. ÉTELEK TÁROLÁSA

7.1. A HŰTŐSZEKRENY

A hűtőrekesz **nem** alkalmas élelmiszerek hosszabb ideig tartó tárolására. Ezért a hűtőrekeszt **csak rövid ideig tartó tárolásra** használja. A készülékben a levegő keringése miatt különböző hőmérsékletű területek alakulnak ki. Ezeket a különböző hőmérsékletű területeket a különböző típusú élelmiszerek tárolására használja.

Polcok	Búzalisztból, tejből stb. készült ételek A polcok kivethetők a tisztításhoz. A polcokat az igényeinek megfelelően állítsa be.
Frissentartó rekesz	Gyümölcs, zöldség stb.
Ajtótálcák	Tojás, italos dobozok, palackozott italok, csomagolt élelmiszerek stb.

Csak lefedett vagy csomagolt élelmiszereket tároljon a készülékben, hogy az étel szaga vagy íze ne terjedjen szét. A következő anyagok alkalmasak a megfelelő csomagoláshoz:

- Élelmiszerhez alkalmas fólia/légmentesen záródó zacskók és alumínium fólia.
- Élelmiszerhez alkalmas tetők.
- Élelmiszerhez alkalmas műanyagból/üvegből/kerámiából készült edények.
- A polcokon friss, csomagolt élelmiszereket, a frissentartó rekeszben friss gyümölcsöt és zöldséget tároljon.
- A friss húst **védőfóliába** csomagolva max. 2 napig tárolja.
- Hagyja kihűlni a meleg ételeket, például a főtt ételeket, mielőtt a készülékben tárolja őket.
- Az élelmiszereket úgy tárolja, hogy a hűtött levegő megfelelően tudjon keringeni.
- Ne tegyen nehéz palackokat a palacktartóba, mert az leeshet az ajtóról.

HU

7.2. ÉLELMISZER TÁROLÁSI HELY

A hűtőszekrényben a hideg levegő keringése miatt a hűtőszekrény egyes területeinek hőmérséklete eltérő, ezért a különböző élelmiszereket különböző területekre kell helyezni.

- A frissentartó rekesz olyan élelmiszerek tárolására alkalmas, amelyeket nem kell lefagyasztani, főtt ételek, sör, tojás, bizonyos fűszerek, amelyeket hidegen kell tartani, tej, gyümölcslé stb. A frissentartó rekesz zöldségek, gyümölcsök stb. tartósítására a kalmas.
- A fagyasztórekesz fagyalt, fagyasztott élelmiszerek és a hosszú ideig tartósítandó élelmiszerek tárolására alkalmas.

A frissentartó rekesz használata

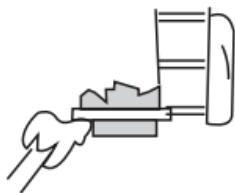
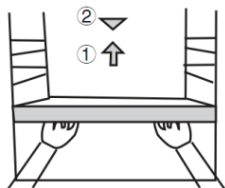

- Állítsa be a frissentartó rekesz hőmérsékletét 2 °C~8 °C közé, és a frissentartó rekeszben tárolja a rövid idejű tárolásra szánt vagy bármikor fogyasztható élelmiszereket.
- Hűtőszekrény polc: A polcot a kivételnél először eme je fel, majd húzza ki. Tartsa a polc hátsó peremét felfelé, hogy az ételek ne érjenek a bélésfalhoz. A polcot kivételek vagy behelyezésekor szorosan fogja, és a sérülések e kerülése érdekében óvatosan kezelje.
- Frissentartó rekesz: Húzza ki a frissentartó rekeszt, hogy hozzáférjen az élelmiszerekhez. A frissentartó rekesz fedőlapját használat vagy tisztítás után feltétlenül helyezze vissza a frissentartó rekeszre, hogy a frissentartó rekesz belső hőmérséklete ne változzon meg.

A friss élelmiszerek tárolására vonatkozó óvintézkedések



- Javasoljuk, hogy tisztítsa meg az élelmiszereket, és törje szárazra őket, mielőtt a hűtőszekrényben tárolja őket. Mielőtt az élelmiszereket a hűtőszekrénybe teszi, célszerű lezárni őket, hogy egyrészt megakadályozzák a víz elpárolgását a friss gyümölcsök és zöldségek megőrzése érdekében, másrészt megakadályozzák a szagok szétterjedését.



- Ne tegyen túl sok vagy túl súlyos élelmiszert a hűtőszekrénybe. Tartson elegendő helyet az élelmiszerek között; ha túl közel vannak egymáshoz, az akadályozza a hideg levegő áramlását, ami befolyásolja a hűtési hatást. Ne tároljon nagy vagy túlsúlyos élelmiszereket, nehogy a polc összetörjön. Az élelmiszerek tárolásakor tartson távolságot a belső faltól; és a vízben gazdag élelmiszereket ne helyezze túl közel a hűtőszekrény hátsó falához, nehogy megfagyjanak a belső falnál.

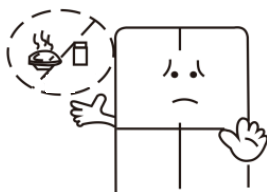

- Az élelmiszerek csoportosított tárolása: Az élelmiszereket kategóriánként kell tárolni, a mindennap fogyasztott élelmiszereket a polc elején kell elhelyezni, így lerövidíthető az ajtó nyitva tartásának időtartama, és elkerülhető az élelmiszer megromlása a lejárat miatt.

- Energiatakarékossági tippek: Hagyja, hogy a forró étel szobahőmérsékletűre hűljön, mielőtt a hűtőszekrénybe teszi. Tegye a fagyasztott élelmiszert a frissentartó rekeszbe, hogy felolvadjon, a készülék a fagyasztott élelmiszer alacsony hőmérsékletét felhasználja a friss élelmiszer hűtéséhez, így energiát takarít meg.

Gyümölcsök és zöldségek tárolása

1. A gyümölcsöket és zöldségeket a frissentartó rekeszbe kell helyezni, hogy megőrizték a nedvességet és a frissességet.
2. A zöldségeket a növekedési iránnyal szemben kell tárolni, ami hatékonyan meghosszabbíthatja a zöldségek frissességét.
3. A retket levágott levelekkel kell tárolni, hogy a tápanyagokat a levelek ne szívják fel.
4. A tárolni kívánt paradicsomnak érettnak kell lennie; ha az éretlen paradicsomot közvetlenül a hűtőbe teszi, akkor csökken a frissessége.
5. A banán, az ananász, a dinnye, a papaya és más trópusi gyümölcsök nem alkalmasak hűtőben tárolásra, mert az alacsony hőmérséklet felgyorsítja ezen élelmiszerek anyagcseréjét, sőt, néha meg is romlanak benne. De a rövid ideig tartó hűtőben tárolás rendben van.
6. A gyökérzöldségeket, pl. tök, burgonya, édesburgonya, fokhagyma, gyömbér és hagyma, nem kell hidegen tárolni.

A változtatható hőmérsékletű tér használata

Ennek a hűtőszekrénynek a változtatható hőmérsékletű tere egy változtatható hőmérsékletű frissentartó doboz, amelyet a frissentartó rekesz alsó részére terveztek. A használók a tárolási igényeknek megfelelően választhatják ki a megfelelő funkció módot.

1. Ha a „Zöldségek” mód van kiválasztva, a változó hőmérsékletű tér képes fenntartani a gyümölcsök és zöldségek megfelelő hőmérsékletét és páratartalmát, hogy meghosszabbítsa a frissesség megőrzési idejét.
2. Ha a „Friss” mód van kiválasztva, a változó hőmérsékletű tér sör, italok stb. tárolására alkalmas.

A fagyasztott élelmiszer-tároló rekesz használata

- A fagyasztó hőmérsékletét -18 °C alatt szabályozzák, és a hosszú távú tartósítás érdekében célszerű az élelmiszereket a fagyasztórekeszben tárolni, de az élelmiszer csomagolásán feltüntetett tárolási időt be kell tartani.
- A fagyasztórekeszek a fagyasztandó élelmiszerek tárolására szolgálnak. A nagy méretű halat és húst apró darabokra kell vágni, és frissen tartó zacskókba kell csomagolni, mielőtt egyenletesen elosztja a fagyasztórekeszben.

A fagyasztott élelmiszerek tárolására vonatkozó óvintézkedések

- Hagyja, hogy a forró étel szobahőmérsékletűre hűljön, mielőtt a fagyasztórekeszbe teszi.
- Ne tegyen folyadékkal teli üvegtartályt vagy lezárt konzervet a fagyasztórekeszbe, hogy a folyadék megfagyása után a térfogatágulás miatt ne robbanjon szét.
- Ossza el az ételt megfelelően kis adagokra.
- Javasoljuk, hogy fagyasztás előtt csomagolja be az ételt, és a használt csomagolózacskónak száraznak kell lennie, nehogy a csomagolózacskók egymáshoz fagyjanak. Az élelmiszereket olyan megfelelő anyagokkal kell becsomagolni vagy lefedni, amelyek szilárdak, íztelenek, lég- és vízzárók, nem mérgezők, és szennyeződésmentesek, hogy elkerülhető legyen a keresztzennyeződés és a szagok átvitele.
- Ne tegyen egyszerre túl sok friss élelmiszert a fagyasztórekeszbe (ne haladja meg a hűtőszekrény fagyasztási kapacitásának normál értékét). A frissen tárolt friss élelmiszerek ne hozza érjenek a benne lévő fagyasztott élelmiszerekhez, nehogy egymáshoz fagyjanak.

HU

A fagyasztott élelmiszerek tárolására vonatkozó tippek

1. Az azonos típusú élelmiszereket egy helyre tegye, hogy ne kelljen sokáig nyitogatni a hűtőszekrény ajtaját, így energiát takaríthat meg.
2. Minden egyes fagyasztott élelmiszert a csomagoláson feltüntetett ideig tároljon, nehogy lejárvanak az élelmiszerek.
3. Ha fagyasztott élelmiszert vásárol, tegye be a fagyasztóba, amilyen hamar csak lehet, mielőtt kiolvadna.
4. Alapvetően minden alkalommal annyi élelmiszert vegyen ki, amennyi a kiolvasztáshoz szükséges. Ne fagyassza le újra a kiolvasztott ételt, kivéve, ha belefőzte ételbe; különben romlik az étel minősége.



Az élelmiszerek jobb tárolása érdekében a felesleges veszteségek elkerülése érdekében kérjük, hogy az élelmiszereket a megfelelő rekesz hőmérsékleti tartományának megfelelően tárolja.

Tippek az élelmiszerek tárolásához

Ne tegyen be olyan ételt, amelyet nem kell lehűteni.

- Példák a fagyasztott tárolásra nem a kalmas élelmiszerekre:
Nyers tojás és keményre főtt tojás: A nyers tojás héja megreped, a keményre főtt tojás fehérje pedig megkeményedik.
Nyers zöldségek, nyers burgonya, tejtermékek, salátaöntet, zöldségek, tofu stb.
- Példák a friss tárolásra nem a kalmas élelmiszerekre:
Trópusi gyümölcsök, például banán, dinnye, ananász, papaya stb.: az alacsony hőmérséklet miatt a gyümölcs lassan ér k, és idővel megromolhat. Természetesen nem baj, ha evés előtt lehűtjük őket.
- Olyan élelmiszerek, amelyeket nem kell a hűtőben tárolni:
Burgonya, sütőtök, hagyma, fokhagyma stb.

Tárolási idő referenciaérték

- A tárolási idő az élelmiszerek tárolás előtti frissességétől és a hűtőszekrény állapotától függ. Itt csak hozzávetőleges idők szerepelnek. Kérjük, hogy a megvásárolt élelmiszereket a feltüntetett dátumnak megfelelően a lehető leghamarabb fogyassza el.

Barna zöldségek



Körülbelül 7 nap

Káposzta



Körü belül 10 nap

Eper



Körülbelül 3 nap

Szőlő



Körülbelül 7 nap



Kézi leolvasztás, karbantartás vagy tisztítás esetén a fagyasztott élelmiszerek hőmérsékletének emelkedése lerövidítheti a tárolási időt.

A zöldségek tárolásának jobb módjai

- Saláta
A gyöktörzs sárgulásra hajlamos. A gyökerekre tehet egy kis lisztet, hogy megakadályozza a sárgulást.
- Káposzta
A torzsa rothadásra hajlamos, ezért a torzsát eltávolíthatja, és kitöltheti nedves papírtörlővel. Így nemcsak a rothadás nem valószínű, hanem a levelek is könnyen letörhetnek.
- Répa
A levelek felszívják a tápanyagokat a gyökerekből, ezért vágja le a leveleket, mielőtt a hűtőszekrénybe teszi őket.

HU

8. KARBANTARTÁS ÉS TISZTÍTÁS



Belső tisztítás és külső tisztítás

- A hűtőszekrényben lévő ételmaradékok rossz szagot áraszthatnak, ezért a hűtőszekrényt rendszeresen ki kell tisztítani. A frissentartó rekeszt általában havonta egyszer kell tisztítani.



Tisztítás előtt először húzza ki a hálózati csatlakozót; Ne dugja be, és ne húzza ki a csatlakozót nedves kézzel, mert fennáll az áramütés és a sérülés veszélye. Ne öntsön vizet közvetlenül a hűtőszekrényre, hogy e kerülje a rozsdásodást, az elektromos szivárgást és a baleseteket. Ne nyúljon kézzel a hűtőszekrény aljába, mert az éles fémcsapok megkarcolhatják.

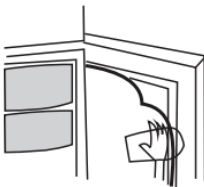

- Távolítsa el az összes polcot, frissentartó rekeszt, ajtó polcot, fedőlapot, fiókot stb., és tisztítsa meg őket meleg vízbe vagy semleges mosogatószerbe mártott puha törölkendővel vagy szivaccsal.
- Gyakran tisztítsa meg a hűtőszekrény hátlapján és oldallapjain felgyülemlett port.
- Mosogatószer használata után mindenképpen öblítse le tiszta vízzel, majd törölje szárazra.



Ne használjon sörtés keféket, acél drótkeféket, mosogatószeret, szappanport, lúgos mosogatószeret, benzolt, benzint, savat, forró vizet és más maró vagy oldódó anyagokat a szekrény felületének, ajtótomításnak, műanyag díszítőelemeknek stb. tisztításához, hogy e kerülje a sérüléseket.

- Óvatosan törölje szárazra az ajtótomítést, tisztítsa meg a hornyot egy pamutfonallal körbetekert fa pálcikával. A tisztítás után először rögzítse az ajtótomítás négy sarkát, majd szegmensenként helyezze vissza az ajtó hornyába.
- Ezt a készüléket automatikus leolvasztási funkcióval tervezték, így nem kell manuálisan leolvasztani.
- LED-lámpa cseréje. A LED lámpa a hűtőszekrény világítására szolgál, amelynek alacsony az energiafogyasztása, és hosszú élettartammal rendelkezik. Bármilyen rendellenesség esetén kérjük, forduljon az ügyfélszolgálathoz, hogy a szerviz kimenjen Önhöz.

A használat megszakítása

- Áramszünet vagy tervezett áramszünet esetén igyekezzen minél kevesebbszer kinyitni a hűtőszekrény ajtaját, és ne tegyen új élelmiszereket a hűtőszekrénybe. Ha előre megkapja az áramkimaradásról szóló értesítést, ne tegyen bele több élelmiszert, és az áramkimaradás előtt állítsa a fagyasztót gyors fagyasztás módba. Emellett előre is készíthet jégkockákat, és áramszünet után a frissentartó rekesz felső részére helyezheti őket sürgős esetekben.
- Ha a hűtőszekrény hosszabb ideig nem üzemel, mindenképpen törő je tisztára a hűtőszekrény belső és külső felületeit és tartozékait, hagyja nyitva a hűtőszekrény ajtaját megfelelő távolságban, és a hűtőszekrényt a rossz szagok elkerülése érdekében száraz és szellőztetett helyre helyezze.



Ha a hűtőszekrényt egyszer használatba vette, jobb, ha folyamatosan használja. Normál körülmények között ne állítsa le a hűtőszekrényt, nehogy befolyásolja az élettartamát.

Biztonsági ellenőrzés karbantartás után

- A hálózati kábel elszakadt vagy megsérült?
- A hálózati csatlakozó szorosan van a hálózati aljzathoz csatlakoztatva?
- A csatlakozódugó rendellenesen túlmelegedett?



Megjegyzés: Áramütést és tüzet okozhat, ha a hálózati kábel és a csatlakozódugó sérült vagy porral szennyezett. Bármilyen rendellenesség esetén húzza ki a hálózati csatlakozódugót, és lépjen kapcsolatba a forgalmazóval.

A fagyasztó



FIGYELMEZTETÉS! Ne fogyasszon még fagyott ételt. A gyermekek nem ehetnek fagyaltot közvetlenül a fagyasztóból kivéve. A hideg sérüléseket okozhat a szájban.



FIGYELMEZTETÉS! Ha a fagyasztott élelmiszerekhez, jéghez és a fagyasztótérben lévő fém alkatrészekhez ér, az égési sérülésekhez hasonló sérüléseket okozhat.



VIGYÁZAT! Ne tegyen palackozott vagy konzervált (sem szénsavmentes, sem szénsavas) italokat a készülék fagyasztórekeszébe, mivel ezek tartályai felrobbanhatnak.

A fagyasztó az élelmiszerek **hosszú idejű** tárolására **szolgál**. Kérjük, tartsa be a fagyasztott élelmiszerek csomagolásán feltüntetett maximális tárolási időre vonatkozó tanácsokat. Ne fagyassza vissza a kiolvasztott élelmiszereket.

- A lefagyasztani kívánt friss élelmiszereket alumínium fóliával, fóliával, lég- és vízzáró műanyag zacskókkal, polietilén dobozokkal vagy más alkalmas, fedeles műanyag dobozokkal védje.
- Hagyjon némi szabad helyet az egyes fagyasztott élelmiszerek között, mivel megfelelő légáramlásra van szükség.
- Az élelmiszer 24 óra elteltével teljesen megfagyott (a 24 órán belüli maximális fagyasztási kapacitással kapcsolatos információkat a MŰSZAKI ADATOK fejezetben találja).
- Csak akkor vásároljon fagyasztott élelmiszert, ha a csomagolása nem sérült. A sérült csomagolás a hűtési lánc megszakadására utalhat.
- Kerülje vagy csökkentse a hőmérséklet-ingadozást: fagyasztott élelmiszert a bevásárlás végén vásároljon, és hőszigetelt táskában szállítsa.
- Ne fagyassza vissza a kiolvasztott és félig kiolvasztott élelmiszereket. Fogyassza el őket 24 órán belül.
- Tartsa be a fagyasztott élelmiszerek csomagolásán található összes információt.

HU

Hogyan kell szétszerelni az alkatrészeket

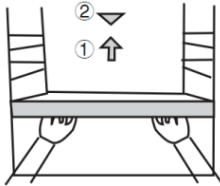

- Hűtőszekrény vagy fagyasztó ajtajának üvegpolca:
Fogja meg az üvegpolcot mindkét kezével, majd to ja felfelé.
- Hűtőszekrény polc:
Fogja meg a polc egy k végét, és emelje fel, miközben kifelé húzza.

Ha hosszú ideig nem használja a hűtőszekrényt

Ha a hűtőszekrényt egy hétnél hosszabb ideig nem használja, vagy ha át kell helyezni, mossa ki vízzel, és tartsa szárazon. Távolítsa el a benne lévő élelmiszereket, és húzza ki a hálózati csatlakozódugót.

8.1. LÁMPA CSERÉJE

A LED lámpa a hűtőszekrény világítására szolgál, amelynek alacsony az energiafogyasztása, és hosszú élettartammal rendelkezik. Bármilyen rendellenesség esetén kérjük, forduljon az ügyfélszolgálathoz, hogy a szerviz kimenjen Önhöz. A lámpákat csak a gyártó cserélheti ki.

Lámpa típusa: LED lámpa.

Energiahatékonysági szint: G

9. EGYSZERŰ HIBAELMZÉS ÉS HIBAEELHÁRÍTÁS

A következő kisebb hibák tekintetében nem minden hibát kell a műszaki szerviznek kijavítania, hanem Ön is megpróbálhatja megoldani a problémát.

Eset	Ellenőrzés	Megoldások
Egyáltalán nincs hűtés	<ul style="list-style-type: none"> ■ Ki van húzva a hálózati csatlakozódugó? ■ A megszakítók és a biztosítékok elromlottak? ■ Nincs áram, vagy a vezeték megtört? 	<ul style="list-style-type: none"> ■ Dugja vissza ■ Nyissa ki az ajtót, és ellenőrizze, hogy a lámpa világít-e.
Rendellenes zaj	<ul style="list-style-type: none"> ■ A hűtőszekrény stabil? ■ A hűtőszekrény a falhoz ér? 	<ul style="list-style-type: none"> ■ Állítsa be a hűtőszekrény szintező lábait. ■ Húzza el a faltól.
Gyenge hűtési hatékonyság	<ul style="list-style-type: none"> ■ Meleg ételt vagy túl sok ételt tett be? ■ Gyakran kinyitja az ajtót? ■ Az ajtótmítés becsípte az ételes zacskót? ■ Közvetlen napfénynek van kitéve, vagy kemence vagy kályha közelében van? ■ Jól szellőzik? ■ Túl magasra van beállítva a hőmérséklet? 	<ul style="list-style-type: none"> ■ Akkor tegye az ételeket a hűtőszekrénybe, amikor a forró ételek kihűlnek. ■ Ellenőrizze és csukja be az ajtót. ■ Távolítsa el a hűtőszekrényt a hőforrástól. ■ Növelje a távolságot a jó szellőzés fenntartása érdekében. ■ Állítsa be a megfelelő hőmérsékletet.
Különös szag a hűtőszekrényben	<ul style="list-style-type: none"> ■ Romlott étel van benne? ■ Ki kell tisztítani a hűtőszekrényt? ■ Erős ízű ételeket csomagolt be? 	<ul style="list-style-type: none"> ■ Dobja ki a romlott ételeket. ■ Tisztítsa meg a hűtőszekrényt. ■ Csomagolja be az erős ízű élelmiszereket.
A gomb nem reagál	<ul style="list-style-type: none"> ■ Ellenőrizze, hogy a kijelzőpanelen engedélyezve van-e a gyerekszár funkció. 	<ul style="list-style-type: none"> ■ Nyomja meg és tartsa lenyomva a „TEMP 3s to Unlock” gombot 3 másodpercig a gomb feloldásához, majd végezze el a műveletsort. (A részletekért lásd a Gyerekszár funkciót.)

HU



Megjegyzés: Ha a fenti leírások nem alkalmazhatók a hiba elhárításához, akkor ne szerelje szét, és ne javítsa meg saját maga. A tapasztalatlan személyek által végzett javítások sérülést vagy súlyos megbásodást okozhatnak. Vegye fel a kapcsolatot azzal a helyi üzlettel, ahol a készüléket vásárolta. Ennek a terméknek a szervizelését csak felhatalmazott mérnök végezheti, és kizárólag eredeti alkatrészek használhatók fel benne. Ha a készüléket hosszabb ideig nem használja, válassza le az áramellátásról, vegye ki az összes élelmiszert, és tisztítsa meg a készüléket, az ajtót hagyja nyitva a kellemetlen szagok elkerülése érdekében.

10. TANÚSÍTVÁNYOK

- Elektromos információk
- Ezt az elektromos készüléket földelni kell
- Ez a termék olyan csatlakozódugóval van felszerelve, amely minden olyan házban használható, amely a jelenlegi előírásoknak megfelelő hálózati aljzatokkal van felszerelve.
- Ha a felszerelt csatlakozódugó nem a kalmas az Ön hálózati aljzataihoz, akkor le kell vágni, és gondosan ártalmatlanítani kell. A lehetséges áramütés veszélyének elkerülése érdekében ne dugja az kidobott csatlakozódugót hálózati aljzatba.
- Ez a termék megfelel az EGK irányelveknek.

11. A BIZTONSÁGOS HELYREÁLLÍTÁSRA VONATKOZÓ UTASÍTÁSOK

11.1. ÁRTALMATLANÍTÁS

- A régi készülékeknek is van még többletértékük. A környezetbarát megközelítés biztosítja az értékes nyersanyagok újrahasznosítását.
- A készülékben és a szigetelőanyagokban használt hűtőközegeket különlegesen kell kezelni. Kezelés előtt győződjön meg arról, hogy a berendezés hátoldalán nincsenek-e csősérülések.
- A régi berendezések és a régi berendezésekből származó csomagolások ártalmatlanításának lehetőségeiről a helyi önkormányzati hivatalban kaphat naprakész információkat.

11.2. AZ ÁRTALMATLANÍTÁSRA VONATKOZÓ FIGYELMEZTETÉSEK

- A hűtőszekrényben használt hűtőközeg és a c klopétán habosító anyag gyúlékony. Ezért amikor a hűtőszekrényt leselejtezi, minden tűzforrástól távol kell tartani, és megfelelő képesítéssel rendelkező speciális hulladékgyűjtő cégnek kell újrahasznosítania, ami nem lehet égetéssel történő ártalmatlanítás, a környezet károsodásának vagy bármilyen más károsodás elkerülése érdekében.
- Amikor a hűtőszekrényt leselejtezi, szerelje szét az ajtókat, és távolítsa el az ajtó tömítését és a polcokat; helyezze az ajtókat és a polcokat megfelelő helyre, nehogy a gyermekek beszoruljanak.

CUPRINS:

1. INSTRUCȚIUNI PRIVIND SIGURANȚA	P.105
2. SPECIFICAȚII TEHNICE	P.108
3. DESCRIEREA PRODUSULUI	P.108
4. CARACTERISTICILE PRODUSULUI	P.108
5. PREGĂTIRI ÎN VEDEREA UTILIZĂRII	P.109
6. FUNCȚII	P.112
7. DEPOZITAREA ALIMENTELOR	P.114
8. ÎNTREȚINEREA ȘI CURĂȚAREA	P.117
9. ANALIZA ȘI RECTIFICAREA SIMPLĂ A DEFECTELOR	P.120
10. CERTIFICĂRI	P.121
11. INSTRUCȚIUNI DE RECUPERARE ÎN CONDIȚII DE SIGURANȚĂ	P.121

RO

1. INSTRUCȚIUNI PRIVIND SIGURANȚA

1.1. SFATURI DE SIGURANȚĂ

-   **AVERTISMENT!** Este periculos pentru oricine, în afara personalului de service autorizat, să efectueze lucrări de întreținere sau reparații care implică îndepărtarea capacelor. Pentru a evita riscul unui șoc electric, nu încercați să reparați dumneavoastră acest aparat.
-  **AVERTISMENT! Risc de incendiu/materiale inflamabile.**
- Nu utilizați aparate electrice, cum ar fi un uscător de păr sau un încălzitor, pentru a dezgheța frigiderul/congelatorul.
- Recipientele cu gaze sau lichide inflamabile pot prezenta scurgeri la temperaturi scăzute.
- Nu depozitați în frigider/congelator recipiente cu materiale inflamabile, cum ar fi tuburi de spray, cartușe de reîncărcare a extingtorului etc.
- Nu introduceți băuturi carbogazoase sau gazoase în compartimentul congelator. Acadelele de gheață pot provoca „arsuri de îngheț/gheață”, dacă se consumă direct din frigider/congelator.
- Nu scoateți obiecte din compartimentul frigiderului/congelator dacă aveți mâinile umede/umede, deoarece acest lucru ar putea provoca abraziuni ale pielii sau „arsuri de la îngheț/gheață”. Sticlele și cutiile de conserve nu trebuie să fie plasate în compartimentul congelator, deoarece se pot sparge atunci când conținutul îngheață.
- Trebuie respectate duratele de depozitare recomandate de producător. Consultați instrucțiunile relevante.
- Nu permiteți copiilor să manipuleze comenzile sau să se joace cu frigiderul/ congelatorul. Frigiderul/congelatorul este greu. Se recomandă grijă când acesta este deplasat. Este periculos să schimbați specificațiile sau să modificați acest produs în vreun fel.
- Nu depozitați gaze sau lichide inflamabile în interiorul frigiderului/congelatorului dumneavoastră.
- În cazul în care cablul de alimentare este deteriorat, acesta trebuie înlocuit de către producător, agentul service al acestuia sau de orice persoană calificată, pentru a se evita un pericol.
- Acest aparat poate fi utilizat de copii cu vârsta de peste 8 ani și de persoane cu capacități fizice, senzoriale sau mentale reduse ori lipsite de experiență și cunoștințe, dacă acestea au fost supravegheate sau instruite cu privire la utilizarea aparatului în condiții de siguranță și dacă înțeleg pericolele implicate. Copiii nu trebuie să se joace cu scula. Este interzisă efectuarea curățării și a întreținerii sculei de către copii nesupravegheați.
- Acest aparat frigorific nu este destinat a fi utilizat ca aparat încadrat.

14. Acest aparat este destinat uzului casnic sau în scopuri similare precum:

- Spații de bucătărie pentru personal din magazine, birouri și alte medii de activitate;
- Ferme și de către clienți în hoteluri, moteluri și alte locații de tip rezidențial;
- Locații de tip pensiune;
- Alimentație publică și aplicații similare non-retail.

15. **Mențineți fantele de ventilare, din spațiul aparatului sau din structura acestuia, neacoperite.**

16. Nu utilizați dispozitive mecanice sau alte mijloace de accelerare a procesului de dezghețare, altele decât cele recomandate de producător.

17. **Nu deteriorați circuitul de refrigerare.**

18. Nu utilizați aparate electrice în interiorul compartimentelor de depozitare a alimentelor din aparat, decât dacă sunt de tipul recomandat de producător.

19. **Nu depozitați substanțe explozive, cum ar fi cutii de aerosoli cu un agent de propulsie inflamabil în acest aparat.**

20. Acest aparat nu este destinat folosirii de către persoane (inclusiv copii) cu capacități fizice, senzoriale sau intelectuale reduse, ori lipsite de experiență sau cunoștințe, exceptând cazul în care acestea sunt supravegheate sau instruite în prealabil cu privire la utilizarea aparatului de o persoană responsabilă de securitatea lor. Copiii trebuie supravegheați pentru a se asigura că nu se joacă cu aparatul.

– **AVERTISMENT:** Mențineți fantele de ventilare, din spațiul aparatului sau din structura acestuia, neacoperite.

– **AVERTISMENT:** Nu utilizați dispozitive mecanice sau alte mijloace de accelerare a procesului de dezghețare, altele decât cele recomandate de producător.

– **AVERTISMENT:** Nu deteriorați circuitul de refrigerare.

– **AVERTISMENT:** Nu utilizați aparate electrice în interiorul compartimentelor de depozitare a alimentelor din aparat, decât dacă sunt de tipul recomandat de producător.

– **AVERTISMENT:** Aparatele frigorifice - în special un frigider - congelator de Tip I este posibil să nu funcționeze consistent (posibilitatea dezghețării conținutului sau a temperaturii să se încălzească prea mult în compartimentul pentru alimente congelate) atunci când sunt amplasate pentru o perioadă lungă de timp sub nivelul ridicat al intervalului de temperaturi pentru care este proiectat aparatul frigorific.

– **AVERTISMENT:** Este necesar ca, pentru ușile sau capacele prevăzute cu încuietori și chei, cheile să fie păstrate într-un loc inaccesibil copiilor și nu în vecinătatea aparatului frigorific, pentru a preveni blocarea copiilor în interior.

– **AVERTISMENT:** Agentul frigorific utilizat în aparatul dumneavoastră și materialele de izolație necesită proceduri speciale de eliminare.

– **AVERTISMENT:** Când poziționați aparatul, asigurați-vă să nu fie blocat sau deteriorat cablul de alimentare.

– **AVERTISMENT:** Nu amplasați multiprize portabile sau surse de alimentare portabile în spatele aparatului.

21. Copiilor cu vârsta cuprinsă între 3 și 8 ani li se permite să încarce și să descarce aparatele frigorifice.

22. Pentru a se evita contaminarea alimentelor, vă rugăm respectați instrucțiunile de mai jos:

– Menținerea ușii deschisă timp îndelungat poate cauza creșterea semnificativă a temperaturii din compartimentele aparatului.

– Curățați regulat suprafețele care pot intra în contact cu alimentele și cu sistemele de evacuare accesibile.

– Curățați rezervoarele de apă dacă nu au fost utilizate timp de 48 de ore; clătiți sistemul de apă conectat la alimentarea cu apă dacă nu a fost extrasă apă timp de 5 zile.

– Depozitați carnea crudă și peștele în recipiente adecvate în frigider pentru a se evita contactul cu alte alimente sau scurgerea de stropi pe acestea.

– Compartimentele de congelare cu două stele sunt adecvate pentru depozitarea alimentelor pre-congelate, depozitarea sau fabricarea de înghețată și de cuburi de gheață.

– Compartimentele cu una, două și trei stele nu sunt adecvate pentru congelarea alimentelor proaspete.

– Dacă frigiderul este lăsat gol timp îndelungat, opriți-l, decongețați-l, curățați-l, uscați-l și lăsați ușa acestuia deschisă pentru a preveni apariția mușgaiului în interiorul aparatului.

23.  **Marcajul acestui dispozitiv (simbolul unui coș de gunoi barat) este conform cu Directiva europeană 2012/19/UE privind „echipamentele electrice și electronice uzate”. Acest marcaj înseamnă că acest echipament, la sfârșitul duratei sale de viață utilă, nu poate fi**

eliminat împreună cu alte deșeuri menajere. Utilizatorul este obligat să-l predea operatorilor care colectează echipamente electrice și electronice uzate. Operatorii de colectare, inclusiv punctele de colectare locale, magazinele și autoritățile locale, creează un sistem adecvat pentru colectarea echipamentelor. Colectarea adecvată a echipamentelor electrice și electronice uzate contribuie la evitarea efectelor nocive asupra sănătății umane și a mediului, cauzate de prezența componentelor periculoase, precum în urma depozitării și tratării necorespunzătoare a acestor echipamente.

1.2. CONEXIUNEA ELECTRICĂ

AVERTISMENT

- Cablul de alimentare al acestui aparat este echipat cu un ștecher ce se potrivește la prizele standard de perete pentru a minimiza riscul de electrocutare.
- În orice situație, asigurați-vă că cablul de alimentare este legat la pământ.
- Acest aparat frigorific necesită o priză electrică standard de 220-240VAC 50/60Hz cu împământare.
- Acest aparat nu a fost conceput pentru utilizarea cu un invertor.
- Cablul de alimentare trebuie fixat în spatele aparatului și nu lăsat expus sau atârând, pentru a preveni accidentele.
- Nu scoateți niciodată frigiderul din priză trăgând de cablul de alimentare. Apucați întotdeauna ferm de ștecher și trageți-l direct din priză.
- Nu utilizați un cablu prelungitor cu acest aparat. Dacă cablul de alimentare este prea scurt, chemați un electrician calificat sau un tehnician de service care să vă instaleze o priză mai aproape de aparat. Utilizarea unui cablu prelungitor poate influența negativ performanța unității.
- Utilizarea incorectă a prizei cu împământare poate duce la electrocutare. Dacă este deteriorat cablul de alimentare, înlocuiți-l la un centru de service autorizat.

RO

1.3. CLASĂ CLIMATICĂ

Informațiile privind intervalul climatic al aparatului sunt furnizate pe plăcuța tehnică. Indică la ce temperatură ambientală (adică temperatura camerei în care funcționează aparatul) funcționarea aparatului este optimă (adecvată).

Interval climatic	Temperatura ambientală admisă
NS	de la +10°C la +32°C
N	de la +16°C la +32°C
ST	de la +16°C la +38°C
T	de la +16°C la +43°C

- Notă: Având în vedere valorile limită ale intervalului de temperatură ambientală pentru clasele climatice pentru care este proiectat aparatul frigorific și faptul că temperaturile interne ar putea fi afectate de factori precum amplasarea aparatului frigorific, temperatura ambientală și frecvența deschiderii ușii, este posibil ca reglajul oricărui dispozitiv de control al temperaturii să trebuiască să fie modificat pentru a ține seama de acești factori, dacă este cazul.
-  Notă: Atunci când funcționează într-un mediu diferit de tipul de climă specificat (adică, în afara intervalului de temperatură ambientală nominală), este posibil ca aparatul să nu poată menține temperaturile dorite în compartiment.

1.4. ÎNCUIETORI

Dacă frigiderul dumneavoastră este prevăzut cu o încuietoare, păstrați cheia în afara razei de acțiune și nu în apropierea aparatului pentru a preveni blocarea în interior a copiilor. Atunci când eliminați un frigider vechi, distrugeți toate încuietorile sau zăvoarele vechi ca măsură de siguranță.

1.5. FĂRĂ FREON

Pentru frigider se utilizează un agent frigorific fără freon (R600a) și un material izolator spumant (ciclopentan) ecologic, care nu afectează stratul de ozon și are un impact foarte mic asupra încălzirii globale. R600a este inflamabil și sigilat într-un sistem de refrigerare, fără scurgeri în timpul utilizării normale. Dar, în cazul unei scurgeri de agent frigorific din cauza deteriorării circuitului de refrigerare, asigurați-vă că țineți aparatul departe de flăcările deschise și deschideți ferestrele pentru ventilație cât mai repede posibil.

2. SPECIFICAȚII TEHNICE

Alimentare	220 - 240 V~, 50 Hz
Curent nominal	0,95 A
Consum de energie anual	233kWh/ an
Clasă de protecție	Clasă I
Clasă de climă	SN/ N/ ST/ T
Volum total de stocare	282 L
Volumul compartimentului pentru alimente proaspete	197 L
Compartiment de congelator	85 L
Refrigerant și cantitatea injectată	R600a/ 48g

3. DESCRIEREA PRODUSULUI

RO

1. Panou de comandă
2. Rafturi pentru camera de răcire
3. Sertare duble (opțional)
4. Capac pentru sertar de legume și fructe
5. Sertar pentru legume și fructe
6. Compartimente de congelare
7. Picioare ajustabile
8. Raft de ușă

Notă: Datorită inovațiilor tehnologice, este posibil ca descrierile produselor din acest manual să nu corespundă în totalitate cu frigiderul dumneavoastră. Detaliile sunt în conformitate cu produsul real.

4. CARACTERISTICILE PRODUSULUI

Acesta este un frigider-congelator side-by-side cu inverter care adoptă modul de control electronic. Partea sa superioară este compartimentul frigiderului pentru depozitarea alimentelor proaspete, cum ar fi fructele, legumele, ouăle, laptele, alimentele gătitе etc., iar partea sa inferioară este compartimentul congelator, unde peștele, carnea etc. pot fi congelate pentru a fi depozitate pe termen lung.

4.1. TEHNOLOGIA INVERTER

Utilizând tehnologii de control precis al inverterului, de reducere a zgomotului, de economisire a energiei și de control precis al temperaturii etc., frigiderul este superior în ceea ce privește performanța. În plus, frigiderul poate ajusta automat eficiența de lucru a compresorului inverter și a ventilatorului inverter în funcție de temperatura ambientă și de temperatura setată, astfel încât să funcționeze în continuare într-o stare optimă.

4.2. FĂRĂ ÎNGHEȚ

Priza de aer a frigiderului adoptă un design cu mai multe fluxuri de aer, care asigură uniformitatea temperaturii de depozitare. Frigiderul poate efectua dezghețarea în mod inteligent, în funcție de frecvența reală de utilizare și de viteza de formare a înghețului. Înainte de dezghețare, temperatura internă a frigiderului este evaluată automat și se face o prerăcire, astfel încât fluctuația de temperatură din interiorul cavității înainte și după dezghețare nu este semnificativă, ceea ce favorizează conservarea alimentelor.

4.3. TEHNOLOGIE VERDE

Pentru frigider se utilizează un agent frigorific fără freon și un material de izolație din spumă, care nu dăunează ozonoferei și are un impact foarte mic asupra încălzirii globale, fiind astfel un produs ecologic.

4.4. MODELE MAI UȘOR DE UTILIZAT

Frigiderul adoptă un design cu o gamă largă de tensiune și dispune de control automat al temperaturii, memorie de oprire, întârziere la pornire și alte funcții.

5. PREGĂTIRI ÎN VEDEREA UTILIZĂRII

5.1. LOCUL DE INSTALARE:

1. Condiția de ventilație

Poziția pe care o alegeți pentru instalarea frigiderului trebuie să fie bine ventilată și să aibă mai puțin aer cald. Nu amplasați frigiderul în apropierea unei surse de căldură, cum ar fi aragazul, și evitați expunerea directă la lumina soarelui, garantând astfel efectul de refrigerare și economisind în același timp consumul de energie. Nu amplasați frigiderul într-un loc umed, pentru a preveni ruginirea frigiderului și scurgerile de electricitate. Rezultatul împărțirii spațiului total al încăperii în care este instalat frigiderul la cantitatea de agent frigorific din frigider nu trebuie să fie mai mic de 1m^3 (spațiu)/8g (agent frigorific).

Notă: Cantitatea de agent frigorific încărcată pentru frigider poate fi găsită pe plăcuța de identificare.

2. Spațiu de disipare a căldurii

În timpul funcționării, frigiderul degajă căldură către mediul înconjurător. Prin urmare, ar trebui să se mențină un spațiu liber de cel puțin 30 mm în partea superioară, mai mult de 100 mm pe ambele părți și peste 50 mm în partea din spate a frigiderului.

RO

Dimensiuni în mm:

W	D	H	A	B	C (°)	E	F
540	586	1920	843	1088	125±5	50	100

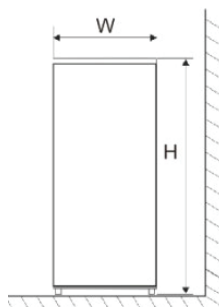

Fig. 1

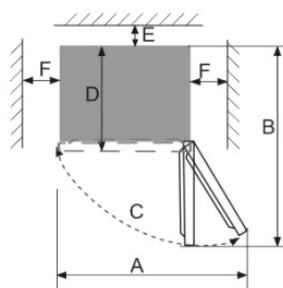

Fig. 2

Notă: Figura 1, Figura 2 ilustrează numai necesarul de spațiu al produsului.

3. Teren nivelat

Așezați frigiderul pe un teren solid și plat (podea) pentru a-l menține stabil, altfel va produce vibrații și zgomot. Atunci când frigiderul este așezat pe materiale de pardoseală precum covor, covor de paie, policlorigura de vinil, trebuie aplicate plăci de suport solide sub frigider, pentru a preveni schimbarea culorii din cauza disipării căldurii.



În jurul aparatului sau într-o structură încastrată se menține o ventilație neobstrucționată.

5.2. PREGĂTIRI ÎN VEDEREA UTILIZĂRII

1. Durata poziționării verticale

După ce frigiderul este instalat corect și bine curățat, nu-l porniți imediat. Asigurați-vă că alimentați frigiderul cu energie electrică după mai mult de 1 oră de staționare, pentru a asigura funcționarea normală a acestuia.

2. Curățarea

Confirmați piesele accesorii din interiorul frigiderului și ștergeți interiorul cu o cârpă moale.

3. Pornirea

Introduceți ștecherul în priza solidă pentru a porni compresorul. După 1 oră, deschideți ușa congelatorului, dacă temperatura din interiorul compartimentului de congelare scade în mod evident, aceasta indică faptul că sistemul de refrigerare funcționează normal.

4. Depozitarea alimentelor

După ce frigiderul funcționează pentru o perioadă de timp, temperatura internă a frigiderului va fi controlată automat în funcție de temperatura setată de utilizator. După ce frigiderul s-a răcit complet, introduceți alimentele care, de obicei, au nevoie de 2~3 ore pentru a se răci complet. În timpul verii, când temperatura este ridicată, este nevoie de mai mult de 4 ore pentru ca alimentele să se răcească complet (încercați să deschideți ușa frigiderului cât mai puțin posibil înainte ca temperatura internă să se răcească).

RO

Dacă frigiderul este instalat într-un loc umed, asigurați-vă că ați verificat dacă firul de împământare și întrerupătorul de circuit de scurgere sunt normale. Dacă se produc zgomote de vibrații din cauza contactului frigiderului cu peretele sau dacă peretele se înnegrește din cauza convecției aerului în jurul compresorului, îndepărtați frigiderul de perete. Instalarea frigiderului poate provoca bruiaje sau imagini haotice pe telefonul mobil, telefonul fix, receptorul radio, televizorul din jurul acestuia, așa că încercați să țineți frigiderul cât mai departe posibil în acest caz.

5.3. INSTRUCȚIUNEA DE INVERSARE A UȘII

Diagramă schematică	Nr.	Cum se inversează ușa frigiderului?
	1	Deșurubați șuruburile de la capacul balamalei superioare, apoi scoateți capacul balamalei superioare.
	2	Instalați cablul de comunicare în cutia de joncțiune din partea de sus a frigiderului.
	3	Deșurubați șuruburile de pe balamaua superioară, apoi scoateți balamaua superioară.
	4	Deșurubați șurubul de pe capacul găurii din stânga din partea de sus a frigiderului, apoi scoateți capacul găurii.
	5	Deșurubați cele două șuruburi și un șurub care fixează balamaua din mijloc, apoi scoateți balama din mijloc.
	6	Îndepărtați capacul cu șuruburi, șurubul și dopul cu orificiu de pe partea stângă a dulapului frigiderului și instalați-le pe partea dreaptă a dulapului.
	7	Deșurubați șurubul de pe capacul benzii de finisare și scoateți capacul benzii de finisare.
	8	Deșurubați cele două șuruburi ale opritorului de ușă și scoateți opritorul de ușă.
	9	Scoateți opritorul stâng (din plastic) din punca de accesorii, instalați-l pe cealaltă parte a ușii împreună cu opritorul metalic scos din partea dreaptă, apoi fixați-le cu ajutorul a două șuruburi.
	10	Scoateți capacul ornamental din punca de accesorii, instalați-l pe partea dreaptă a ușii (puneți linia de comunicare a ușii în interiorul capacului ornamental) și fixați-l cu șuruburi.
	11	Scoateți balama stângă din mijloc din punca de accesorii și fixați-o pe dulap cu două șuruburi și un șurub.
	12	Instalați ușa pe dulap.
	13	Scoateți balama superioară stângă din punca de accesorii, fixați-o pe dulap cu șuruburi și conectați cablajul.
	14	Scoateți capacul balamalei din stânga sus din punca de accesorii și instalați-l pe dulap.
	15	Instalați capacul găurii în partea dreaptă superioară a frigiderului și fixați-l cu un șurub.

RO

6. FUNCȚII

Panoul de afișare este proiectat pe ușa frigiderului, ilustrat în figurile de mai jos:

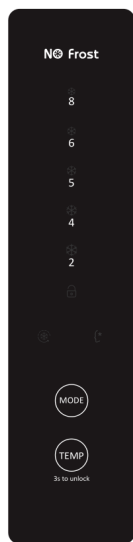

RO

Setarea funcțiilor

- Atunci când sistemul de refrigerare este conectat pentru prima dată la sursa de alimentare, toate pictogramele de pe panoul de afișare se aprind timp de 2 secunde. Atunci când ușa frigiderului este închisă, afișajul se stinge automat dacă nu se acționează nicio tastă în decurs de 3 minute. Când afișajul este oprit, acesta se va aprinde dacă se deschide ușa frigiderului sau dacă se apasă vreo tastă.
- Următoarele operații ale tastelor sunt valabile numai atunci când tastele sunt deblocate și se aprind pe afișaj.

6.1. FUNCȚII

6.1.1. SETAREA TEMPERATURII

Apăsați tasta „Temp” pentru a regla temperatura la valoarea de temperatură așteptată, iar dacă nu se acționează nicio tastă în decurs de 5 sec, setarea va intra în vigoare, sistemul funcționând imediat conform setării.

Ciclurile de setare a temperaturii se derulează după cum urmează: „5-4-2-8-6-5”.

6.1.2. RĂCIRE RAPIDĂ

1. Atunci când funcția de răcire rapidă este activată, temperatura frigiderului se răcește rapid, la fel și temperatura congelatorului, asigurând că alimentele depozitate au un gust proaspăt și își păstrează valoarea nutritivă. Funcția de răcire rapidă continuă să funcționeze timp de cel mult 30 de ore, după care va ieși automat, iar modul de temperatură va fi readus la cel setat înainte de activarea funcției de răcire rapidă.
2. Pentru a intra în funcția de răcire rapidă
 - Apăsați tasta „Mode” până când pictograma de răcire rapidă începe să pâlpâie, iar dacă nu se acționează nicio tastă în decurs de 5 secunde, setarea va intra în vigoare, pictograma respectivă fiind în mod normal aprinsă.
3. Pentru a părăsi funcția de răcire rapidă
 - După o perioadă de funcționare cumulată de 30 de ore, funcția de răcire rapidă va părăsi automat.

- Când funcția de răcire rapidă este activă, apăsați tasta „Mode“ până când pictograma funcției inteligente clipește, iar dacă nu se acționează nicio tastă în decurs de 5 secunde, funcția inteligentă va fi activată, iar funcția de răcire rapidă dezactivată.
- Atunci când funcția de răcire rapidă este activă, apăsați tasta „TEMP“ pentru a regla temperatura la modul așteptat, iar dacă nu se acționează nicio tastă în decurs de 5 sec, setarea va intra în vigoare, temperatura fiind controlată corespunzător și funcția de răcire rapidă va ieși din funcțiune.

6.1.3. FUNCȚIE INTELIGENTĂ

1. Atunci când funcția inteligentă este activată, temperatura din interiorul compartimentului de depozitare a alimentelor proaspete va fi reglată în mod inteligent, în funcție de temperatura internă și de temperatura ambientală monitorizată în timp real, pentru a menține alimentele depozitate proaspete pentru o perioadă de timp extinsă.
2. Pentru a introduce funcția inteligentă
 - Apăsați tasta „Mode“ până când pictograma funcției inteligente începe să pâlpâie, iar dacă nu se acționează nicio tastă în decurs de 5 secunde, setarea va intra în vigoare, pictograma respectivă fiind în mod normal aprinsă.
3. Pentru a părăsi funcția inteligentă
 - Când funcția inteligentă este activă, apăsați tasta „Mode“ până când pictograma funcției de răcire rapidă începe să pâlpâie, iar dacă nu se acționează nicio tastă în decurs de 5 secunde, funcția de răcire rapidă va fi activată, iar funcția inteligentă dezactivată.
 - Atunci când funcția inteligentă este activă, apăsați tasta „TEMP“ pentru a regla temperatura la modul așteptat, iar dacă nu se acționează nicio tastă în decurs de 5 secunde, setarea va intra în vigoare, temperatura fiind controlată corespunzător și funcția inteligentă va ieși din funcțiune.

RO

6.1.4. BLOCAREA ACCESULUI COPIILOR

Atunci când funcția de blocare pentru copii este activată, temperatura și funcția nu sunt supuse niciunei modificări pentru a preveni o funcționare defectuoasă.

1. În cazul în care nu se acționează nicio tastă în decurs de 3 minute, funcția de blocare pentru copii va fi activată automat.
2. Părăsirea manuală a funcției de blocare pentru copii
 - Apăsați și mențineți apăsat TEMP (3sec pentru deblocare) timp de 3sec, apoi funcția de blocare pentru copii poate fi dezactivată.

6.1.5. ALARMA DE UȘĂ DESCHISĂ

Dacă ușa frigiderului este deschisă mai mult de 3 minute, se vor emite alarme sonore în mod continuu, care pot fi oprite la apăsarea oricărei taste, dar vor fi restabilite după 3 minute dacă ușa rămâne deschisă. Alarmerile nu vor fi anulate până când ușa frigiderului nu este închisă.

6.1.6. MEMORIA DUPĂ ÎNTRERUPEREA ALIMENTĂRII

În cazul unei pene de curent, frigiderul își va menține starea de funcționare setată înainte de întreruperea alimentării cu energie electrică atunci când alimentarea cu energie electrică este restabilită.

6.1.7. ÎNTÂRZIEREA LA PORNIRE

Pentru a proteja compresorul frigiderului împotriva deteriorării în cazul unei pene de curent de scurtă durată (adică mai puțin de 5 minute), compresorul nu va fi pornit imediat după ce este pornit.

6.1.8. ALARMĂ DE DEFECTIUNE

În cazul în care indicatorul luminos al modului 2, 5 sau 8 continuă să pâlpâie, aceasta indică o defecțiune a frigiderului. În acest caz, vă rugăm să contactați persoana responsabilă cu serviciile post-vânzare pentru o vizită de service.

7. DEPOZITAREA ALIMENTELOR

7.1. FRIGIDERUL

Compartimentul de răcire **nu este destinat** stocării alimentelor pentru o perioadă mai lungă de timp. Prin urmare, utilizați compartimentul de răcire **numai pentru depozitarea pe termen scurt**. În aparat apar diferite zone de temperatură din cauza circulației aerului. Folosiți aceste zone cu temperaturi diferite pentru a depozita diferite tipuri de alimente.

Rafturi	Alimente din făină de grâu, lapte etc. Rafturile sunt detașabile pentru curățare. Reglați rafturile în funcție de nevoile dumneavoastră.
Sertar de legume	Fructe, legume, etc.
Rafturi de ușă	Ouă, cutii de băuturi, băuturi îmbuteliate, produse alimentare ambalate etc.

Depozitați alimentele acoperite sau ambalate numai în aparat, astfel încât mirosul sau gustul alimentelor să nu se răspândească. Următoarele materiale sunt potrivite pentru un ambalaj adecvat:

- Peliculă alimentară / pungi ermetice și folie de aluminiu.
- Capace compatibile cu contactul alimentar.
- Recipiente compatibile cu contactul alimentar din plastic / sticlă / ceramică.
- Depozitați alimentele proaspete și ambalate pe rafturi, iar fructele și legumele proaspete în sertarul de legume.
- Depozitați carnea proaspătă ambalată **în folie protectoare** timp de max. 2 zile.
- Lăsați alimentele calde, cum ar fi mâncărurile gătite, să se răcească înainte de a le depozita în aparat.
- Depozitați alimentele în așa fel încât aerul răcit să poată circula în mod corespunzător.
- Nu așezați sticle grele în buzunarul pentru sticle, deoarece acesta se poate desprinde de pe ușă.

7.2. LOCUL DE DEPOZITARE A ALIMENTELOR

Datorită circulației aerului rece în frigider, temperatura din fiecare zonă a frigiderului este diferită, astfel încât diferite tipuri de alimente trebuie plasate în zone diferite.

- Compartimentul pentru alimente proaspete este potrivit pentru depozitarea alimentelor care nu trebuie congelate, a alimentelor gătite, a berii, a ouălor, a unor condimente care trebuie conservate la rece, a laptelui, a sucurilor de fructe etc. Sertarul de legume este potrivit pentru conservarea legumelor, fructelor etc.
- Compartimentul congelatorului este potrivit pentru depozitarea înghețatei, a alimentelor congelate și a alimentelor care trebuie conservate pentru o perioadă lungă de timp.

Utilizarea compartimentului pentru alimente proaspete

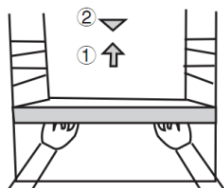

- Setezi temperatura compartimentului de depozitare a alimentelor proaspete între 2°C~ 8°C și depozitați în compartimentul pentru alimente proaspete alimentele care sunt destinate depozitării pe termen scurt sau care urmează să fie consumate în orice moment.
- Raft de frigider: Când scoateți raftul, ridicați-l mai întâi în sus, apoi scoateți-l. Țineți flanșa posterioară a raftului în sus, pentru a preveni contactul alimentelor cu peretele căptușelii. Când scoateți sau puneți raftul, țineți-l ferm și manevrați-l cu grijă pentru a evita deteriorarea.

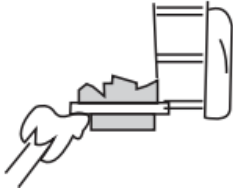

- Sertarul de legume: Scoateți sertarul de legume pentru a avea acces la alimente. După ce utilizați sau curățați capacul sertarului de legume, asigurați-vă că-l puneți la loc, astfel încât temperatura internă a sertarului să nu fie afectată.

Atenționări pentru depozitarea alimentelor proaspete



- Ar fi bine să curățați alimentele și să le ștergeți înainte de a le depozita în frigider. Înainte ca alimentele să fie puse în frigider, este recomandabil să le sigilați, pentru a preveni evaporarea apei, pentru a păstra fructele și legumele proaspete, pe de o parte, și pentru a preveni mirosurile, pe de altă parte.

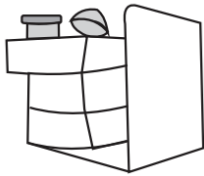

- Nu puneți în frigider alimente prea multe sau prea grele. Păstrați suficient spațiu între alimente; dacă sunt prea apropiate, fluxul de aer rece va fi blocat, afectând astfel efectul de refrigerare. Nu depozitați alimente în exces sau supraponderale, pentru a evita strivirea raftului. Atunci când depozitați alimentele, păstrați o anumită distanță față de peretele interior; și nu plasați alimentele bogate în apă prea aproape de peretele din spate al frigiderului, pentru a nu îngheța pe peretele interior.

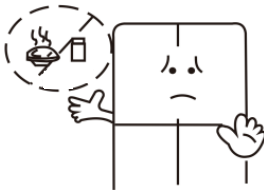

- Depozitarea pe categorii a alimentelor: Alimentele ar trebui depozitate pe categorii, cu alimentele pe care le consumați în fiecare zi plasate în fața raftului, astfel încât durata de deschidere a ușii să fie mai scurtă și să se evite deteriorarea alimentelor din cauza expirării.

- Sfaturi pentru economia de energie: Lăsați alimentele fierbinți să se răcească la temperatura camerei înainte de a le pune în frigider. Puneți alimentele congelate în compartimentul pentru alimente proaspete pentru a le dezgheța, folosind temperatura scăzută a alimentelor congelate pentru a răci alimentele proaspete, economisind astfel energie.

Depozitarea fructelor și legumelor

1. Fructele și legumele trebuie așezate în cutia frigorifică pentru a menține umiditatea și prospețimea.
2. Legumele trebuie depozitate în direcția opusă creșterii, ceea ce poate prelungi în mod eficient prospețimea legumelor.
3. Ridichile trebuie depozitate cu frunzele tăiate, pentru a preveni absorbția substanțelor nutritive de către frunze.
4. Roșiile care urmează să fie depozitate trebuie să fie coapte; dacă roșiile necoapte sunt puse direct înăuntru, prospețimea va scădea.
5. Banana, ananasul, pepenele, papaya și alte fructe tropicale nu sunt potrivite pentru depozitare, deoarece temperatura scăzută va accelera metabolismul acestor alimente sau chiar le va strica uneori. Dar este în regulă pentru o perioadă scurtă de depozitare la rece.
6. Alimentele rădăcinoase, cum ar fi dovleacul, cartofii, cartofii dulci, usturoiul, ghimbirul și ceapa, nu necesită depozitare la rece.

Utilizarea spațiului cu temperatură variabilă

Spațiul cu temperatură variabilă al acestui frigider este un sertar cu temperatură variabilă, proiectat în partea inferioară a compartimentului pentru alimente proaspete. Utilizatorii pot alege modul de funcționare adecvat pentru a satisface nevoile de stocare.

1. Atunci când este selectat modul „Legume”, spațiul cu temperatură variabilă poate menține temperatura și umiditatea corespunzătoare a fructelor și legumelor, pentru a prelungi perioada de păstrare a prospețimii.
2. Atunci când este selectat modul „Fresh” (Proaspăt), spațiul cu temperatură variabilă este potrivit pentru depozitarea berii, băuturilor etc.

Utilizarea compartimentului de depozitare a alimentelor congelate

- Temperatura congelatorului este controlată sub -18°C și este recomandabil să depozitați alimentele pentru o conservare pe termen lung în compartimentul congelator, dar trebuie respectată durata de depozitare indicată pe ambalajul alimentelor.
- Sertarele congelatorului sunt folosite pentru a depozita alimentele care trebuie congelate. Peștele și carnea de dimensiuni mari trebuie tăiate în bucăți mici și ambalate în saci de păstrare a prospețimii înainte de a fi distribuite uniform în sertarele congelatorului.

Atenționări pentru depozitarea alimentelor congelate

- Lăsați alimentele fierbinți să se răcească la temperatura camerei înainte de a le pune în compartimentul de congelare.
- Nu puneți un recipient de sticlă cu lichid sau o conservă de lichid care este sigilată în compartimentul congelator, pentru a evita spargerea din cauza expansiunii volumului după ce lichidul este înghețat.
- Împărțiți mâncarea în porții mici corespunzătoare
- Ar fi bine să împachetați alimentele înainte de a le congela, iar punga de ambalare folosită trebuie să fie uscată, în cazul în care pungile de ambalare sunt congelate împreună. Alimentele ar trebui să fie ambalate sau acoperite cu materiale solide, lipsite de gust, impermeabile la aer și apă, netoxice și nepoluante, pentru a evita contaminarea încrucișată și transferul de mirosuri.
- Nu puneți prea multe alimente proaspete în compartimentul de congelare în același timp (fără a depăși valoarea standard a capacității de congelare a frigiderului). Nu puneți alimentele proaspete nou depozitate în contact cu alimentele congelate din interior, pentru a evita ca acestea să fie congelate împreună.

Sfaturi pentru depozitarea alimentelor congelate

1. Puneți împreună alimente de același fel, pentru a evita deschiderea ușii frigiderului pentru mult timp, economisind astfel energie.
2. Depozitați fiecare produs congelat pentru perioada menționată pe punga de ambalaj, pentru a evita expirarea alimentelor.
3. Dacă cumpărați alimente congelate, puneți-le în congelator cât mai curând posibil, înainte de a fi decongelate.
4. În principiu, scoateți de fiecare dată cantitatea de alimente necesară pentru decongelare. Nu congelați alimentele care s-au decongelat din nou, decât dacă au fost gătite în mâncare; în caz contrar, calitatea alimentelor va fi afectată.



Pentru o mai bună depozitare a alimentelor, vă rugăm să depozitați alimentele în funcție de intervalul de temperatură al compartimentului corespunzător pentru a evita pierderile inutile.

Sfaturi privind depozitarea alimentelor

Nu puneți alimente care nu au nevoie să fie răcite.

- Exemple de alimente care nu sunt potrivite pentru a fi depozitate la congelare:
Ouă crude și ouă fierte tari: Coaja unui ou crud se va sparge, iar albușul unui ou fiert tare se va întări.

- Legume crude, cartofi cruzi, produse lactate, sosuri pentru salate, legume, fasole boabe etc. Exemple de alimente care nu sunt adecvate pentru depozitare în stare proaspătă: Fructe tropicale, cum ar fi bananele, pepenii, ananasul, papaya, ananasul etc.: din cauza temperaturii scăzute, fructele se coc încet și se pot deteriora în timp. Bineînțeles, este bine să le răciți înainte de a le consuma.
- Alimente care nu trebuie păstrate în frigider: Cartof, dovleac, ceapă, usturoi etc.

Reper de referință pentru timpul de stocare

- Timpul de păstrare variază în funcție de prospețimea alimentelor înainte de depozitare și de starea frigiderului. Aici sunt prezentate doar timpii aproximativi. Vă rugăm să le consumați cât mai curând posibil, în conformitate cu data indicată pe alimentele pe care le-ați cumpărat.

Legume maro



Aproximativ 7 zile

Varză



Aproximativ 10 zile

Căpșuni



Aproximativ 3 zile

Struguri



Aproximativ 7 zile



În cazul dezghețării manuale, al întreținerii sau al curățării, creșterea temperaturii alimentelor congelate poate scurta perioada de depozitare a acestora.

RO

Modalități mai bune de conservare a legumelor

- Salată verde
Rizomul este predispus la îngăbenire. Puteți pune puțină făină pe rădăcini pentru a preveni îngălbănirea lor.
- Varză
Miezul tinde să se descompună, așa că puteți scoate miezul și îl puteți umple cu prosopul de hârtie umed. În acest fel, nu numai că nu este posibil să apară putrezirea, dar și frunzele sunt ușor de rupt.
- Napul
Frunzele vor absorbi nutrienții din rădăcini, așa că tăiați frunzele înainte de a le pune în frigider.

8. ÎNȚEȚINEREA ȘI CURĂȚAREA



Curățenie internă și externă

- Resturile de alimente din frigider sunt susceptibile de a produce mirosuri neplăcute, astfel încât frigiderul trebuie curățat în mod regulat. Compartimentul pentru alimente proaspete se curăță, de obicei, o dată pe lună.



- Înainte de curățare, scoateți mai întâi din priză; nu conectați sau să scoateți ștecherul cu mâna umedă, deoarece există riscul de electrocutare și rănire. Nu vărsați apă direct pe frigider, pentru a evita rugină, scurgerile de electricitate și accidentele. Nu vă întindeți mâinile în partea de jos a frigiderului, deoarece ați putea fi zgâriați de colțurile metalice ascuțite.

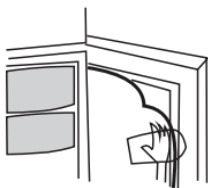

- Îndepărtați toate rafturile, cutia de alimente, raftul ușii, tabla de acoperire și sertarele etc. și curățați-le cu un prosop moale sau un burete înmuiat în apă caldă sau detergent neutru.
- Curățați des praful acumulat pe panoul din spate și pe plăcile laterale ale frigiderului.
- După ce ați folosit detergentul, asigurați-vă că îl clătiți cu apă curată și apoi îl ștergeți.



Nu folosiți perii de păr, perii din sârmă de oțel, detergent, săpun pudră, detergent alcalin, benzen, benzină, acid, apă fierbinte și alte elemente corozive sau solubile pentru a curăța suprafața dulapului, garnitura ușii, piesele decorative din plastic etc., pentru a evita deteriorarea.

- Ștergeți cu grijă garnitura ușii, curățați canelura cu ajutorul unui bețișor de lemn înfășurat cu un șnur de bumbac. După curățare, fixați mai întâi cele patru colțuri ale garniturii de ușă, apoi introduceți-o segment cu segment în canelura ușii.
- Acest aparat este proiectat cu funcție de dezghețare automată, astfel că nu este nevoie să îl dezghețați manual.
- Înlocuirea becului cu LED. Becul cu LED este utilizată de frigider pentru iluminat, care are un consum redus de energie și o durată de viață lungă. În cazul oricărei anomalii, vă rugăm să contactați personalul post-vânzare pentru o vizită de service.

RO

Întreruperea utilizării

- În caz de întrerupere a curentului electric sau de întrerupere planificată a curentului electric, încercați să deschideți ușa frigiderului cât mai puțin posibil și nu introduceți alimente noi în frigider. Dacă sunteți anunțat din timp de întreruperea curentului electric, nu adăugați mai multe alimente și setați congelatorul pe modul de congelare rapidă înainte de întreruperea curentului electric. De asemenea, puteți face în avans niște cuburi de gheață pe care le puteți pune în partea superioară a compartimentului pentru alimente proaspete după o pană de curent, pentru nevoi urgente.
- În cazul unei nefuncționări prelungite a frigiderului, asigurați-vă că ați curățat suprafețele interne și externe și accesoriile frigiderului, lăsați ușa frigiderului la un spațiu liber corespunzător și așezați frigiderul într-un loc uscat și ventilat pentru a evita mirosul neplăcut.



Odată ce frigiderul este pus în funcțiune, ar fi bine să îl folosiți în mod continuu. Nu opriți frigiderul în condiții normale, pentru a nu-i afecta durata de viață.

Verificare de siguranță după întreținere

- Cablul de alimentare este rupt sau deteriorat?
- Ștecherul de alimentare este bine introdus în priză?
- Se supraîncălzește în mod anormal ștecherul de alimentare?



Notă: În cazul în care cablul de alimentare și ștecherul sunt deteriorate sau pătate de praf, se pot produce șocuri electrice și incendii. În caz de anomalie, vă rugăm să deconectați ștecherul de alimentare și să luați legătura cu vânzătorul.

Congelatorul



AVERTISMENT! Nu mâncați alimente care sunt încă înghețate. Copiii nu ar trebui să mănânce înghețată direct din congelator. Recele poate provoca leziuni la nivelul gurii.



AVERTISMENT! Contactul cu alimentele congelate, gheața și componentele metalice din compartimentul congelator poate provoca leziuni similare arsurilor.



ATENȚIE! Nu introduceți băuturi îmbuteliate sau conservate (nici plate, nici carbogazoase) în compartimentul de congelare al aparatului, deoarece recipientele acestora ar putea exploda.

Congelatorul este **destinat depozitării pe termen lung** a alimentelor. Vă rugăm să respectați sfaturile privind durata maximă de depozitare de pe ambalajul produselor alimentare congelate. Nu recongealați alimentele dezghețate.

- Protejați alimentele proaspete pe care doriți să le congelați folosind folie de aluminiu, folie alimentară, pungi de plastic etanșe la aer și apă, recipiente de polietilenă sau alte recipiente de plastic adecvate cu capac.
- Lăsați un spațiu liber între bucățile de alimente congelate, deoarece este necesară o circulație adecvată a aerului.
- Alimentele sunt complet congelate după 24 de ore (informațiile relevante privind capacitatea maximă de congelare în 24 de ore se găsesc în capitolul SPECIFICAȚII TEHNICE).
- Cumpărați alimente congelate numai dacă ambalajul lor nu este deteriorat. Un ambalaj deteriorat poate indica o întrerupere a lanțului frigorific.
- Evitați sau reduceți variațiile de temperatură: cumpărați alimentele congelate la sfârșitul cumpărăturilor și transportați-le în saci termoizolați.
- Nu recongealați alimentele decongelate și semi-dezghețate. Se consumă în termen de 24 de ore.
- Respectați informațiile complete de pe ambalajul alimentelor congelate.

RO

Cum se dezasamblează piesele

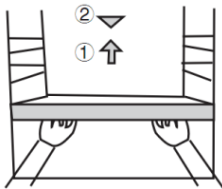

- Raft pentru sticle în ușa frigiderului sau a congelatorului: Țineți raftul de sticle cu ambele mâini și apoi împingeți-l în sus.
- Raft de frigider: Țineți un capăt al raftului și ridicați-l în sus, trăgându-l în același timp spre exterior.

Când nu folosiți frigiderul pentru o perioadă lungă de timp
Atunci când frigiderul nu va fi folosit mai mult de o săptămână sau va fi mutat, spălați-l cu apă și păstrați-l uscat. Îndepărtați alimentele din interior și deconectați fișa de alimentare.

8.1. ÎNLOCUIREA BECULUI

Becul cu LED este utilizat de frigider pentru iluminat, care are un consum redus de energie și o durată de viață lungă. În cazul oricărei anomalii, vă rugăm să contactați personalul post-vânzare pentru o vizită de service. Becurile pot fi înlocuite numai de către producător.

Tipul de bec: Cu LED.

Nivel de eficiență energetică: G

9. ANALIZA ȘI RECTIFICAREA SIMPLĂ A DEFECTELOR

În ceea ce privește următoarele defecțiuni mici, nu toate defecțiunile trebuie remediate de către personalul de service tehnic; puteți încerca să rezolvați problema.

Caz	Inspecție	Soluții
Complet fără refrigerare	<ul style="list-style-type: none"> ■ Este deconectată priza de alimentare? ■ Sunt întrerupte întrerupătoarele și siguranțele? ■ Nu există curent electric sau siguranță sărită? 	<ul style="list-style-type: none"> ■ Reconectați ■ Deschideți ușa și verificați dacă becul este aprins.
Sunete anormale	<ul style="list-style-type: none"> ■ Este frigiderul stabil? ■ Frigiderul intră în contact cu peretele? 	<ul style="list-style-type: none"> ■ Reglarea picioarelor de nivelare a frigiderului. ■ Departe de perete.
Eficiența slabă a refrigerării	<ul style="list-style-type: none"> ■ Există mâncare fierbinte sau prea multă mâncare? ■ Deschideți ușa frecvent? ■ Prindeți punga de alimente de garnitura ușii? ■ Lumina directă a soarelui sau în apropierea unui cuptor ori a unui aragaz? ■ Este bine ventilat? ■ Setarea temperaturii este prea mare? 	<ul style="list-style-type: none"> ■ Introducerea alimentelor în frigider atunci când alimentele fierbinți devin reci. ■ Verificarea și închiderea ușii. ■ Îndepărtarea frigiderului de la sursa de căldură. ■ Golirea distanței pentru a menține o bună ventilație. ■ Setarea la temperatura corespunzătoare.
Miros ciudat în frigider	<ul style="list-style-type: none"> ■ Vreo mâncare stricăță? ■ Este nevoie să curățați frigiderul? ■ Ați împachetat alimente cu arome puternice? 	<ul style="list-style-type: none"> ■ Aruncarea alimentelor stricate. ■ Curățarea frigiderului. ■ Ambalarea alimentelor cu arome puternice.
Nicio tastă nu răspunde	<ul style="list-style-type: none"> ■ Verificați dacă funcția de blocare pentru copii este activată pe panoul de afișaj. 	<ul style="list-style-type: none"> ■ Apăsați și mențineți apăsată tasta „TEMP 3sec pentru deblocare” timp de 3 secunde pentru a debloca tasta, apoi efectuați operațiunea cu tasta. (Pentru detalii, consultați funcția de blocare pentru copii.)

RO



Notă: În cazul în care descrierile de mai sus nu se aplică la depanare, nu îl dezasamblați și nu îl reparați singur. Reparațiile efectuate de persoane neexperimentate pot cauza răni sau defecțiuni grave. Contactați magazinul local de unde ați cumpărat. Acest produs trebuie să fie întreținut de un inginer autorizat și trebuie utilizate numai piese de schimb originale.

Atunci când aparatul nu este utilizat pentru perioade lungi de timp, deconectați-l de la alimentarea cu energie electrică, goliți toate alimentele și curățați aparatul, lăsând ușa întredeschisă pentru a preveni mirosurile neplăcute.

10. CERTIFICĂRI

- Informații electrice
- Acest aparat electric trebuie să fie echipat cu împământare
- Acest produs este echipat cu un ștecher, care este potrivit pentru toate locuințele echipate cu prize care îndeplinesc specificațiile actuale.
- Dacă ștecherul montat nu este potrivit pentru prizele dumneavoastră, acesta trebuie tăiat și eliminat cu grijă. Pentru a evita un posibil pericol de electrocutare, nu introduceți ștecherul eliminat într-o priză.
- Acest produs este conform cu directivele CEE.

11. INSTRUCȚIUNI DE RECUPERARE ÎN CONDIȚII DE SIGURANȚĂ

11.1. ELIMINAREA

- Aparatele vechi încă mai au o anumită plusvaloare. O abordare ecologică va asigura reciclarea materiilor prime valoroase.
- Agenții frigorifici utilizați în echipamentele dumneavoastră și materialele de izolație necesită proceduri speciale de manipulare. Asigurați-vă că nu există nicio deteriorare a țevilor de pe partea din spate a echipamentului înainte de a-l manipula.
- Informații actualizate cu privire la opțiunile de eliminare a echipamentelor vechi și a ambalajelor de la echipamentele vechi pot fi obținute de la biroul municipal local.

11.2. AVERTISMENTE PRIVIND ELIMINAREA

- Agentul refrigerent și materialul de ciclopentan spumant utilizate în frigider sunt inflamabile. Prin urmare, atunci când frigiderul este casat, acesta trebuie ținut departe de orice sursă de foc și va fi recuperat de o firmă specială de recuperare cu calificare corespunzătoare, nu poate fi eliminat prin incinerare, pentru a preveni afectarea mediului sau orice alte pericole.
- Când frigiderul este casat, dezasamblați ușile și îndepărtați garnitura ușii și rafturile; puneți ușile și rafturile într-un loc corespunzător, astfel încât să preveniți blocarea oricărui copil.

RO

СОДЕРЖАНИЕ

1. ИНСТРУКЦИЯ ПО ТЕХНИКЕ БЕЗОПАСНОСТИ	C.122
2. ТЕХНИЧЕСКИЕ ХАРАКТЕРИСТИКИ	C.125
3. ОПИСАНИЕ УСТРОЙСТВА	C.125
4. КОМПОНЕНТЫ УСТРОЙСТВА	C.125
5. ПОДГОТОВКА К ИСПОЛЬЗОВАНИЮ	C.126
6. ФУНКЦИИ	C.129
7. ХРАНЕНИЕ ПРОДУКТОВ ПИТАНИЯ	C.131
8. ТЕХНИЧЕСКОЕ ОБСЛУЖИВАНИЕ И ОЧИСТКА	C.135
9. ПРОСТОЙ АНАЛИЗ И УСТРАНЕНИЕ НЕИСПРАВНОСТЕЙ	C.138
10. СЕРТИФИКАТЫ	C.139
11. ИНСТРУКЦИИ ПО БЕЗОПАСНОМУ ВОССТАНОВЛЕНИЮ	C.139

1. ИНСТРУКЦИЯ ПО ТЕХНИКЕ БЕЗОПАСНОСТИ

1.1. СОВЕТЫ ПО БЕЗОПАСНОСТИ

1.   **ПРЕДУПРЕЖДЕНИЕ!** Выполнение обслуживания или ремонта, включающего снятие крышек, может быть опасным для лиц, не являющихся авторизованным обслуживающим персоналом. Во избежание риска поражения электрическим током не пытайтесь отремонтировать данное устройство самостоятельно.
2.  **ПРЕДУПРЕЖДЕНИЕ!** Риск пожара или легковоспламеняющиеся материалы.
3. Не используйте электроприборы, такие как фен или обогреватель, для размораживания холодильника/морозильника.
4. Контейнеры с горючими газами или жидкостями могут протекать при низких температурах.
5. Не храните в холодильнике/морозильнике контейнеры с легковоспламеняющимися материалами, например аэрозольные баллончики, картриджи для огнетушителей и т. д.
6. Не помещайте газированные или шипучие напитки в морозильную камеру. Фруктовый лед может вызвать «морозные ожоги», при употреблении прямо из холодильника/морозильника.
7. Не вынимайте предметы из холодильной/морозильной камеры, если у вас влажные/мокрые руки, так как это может привести к ссадинам на коже или к «морозным ожогам».
8. Не храните бутылки и банки в морозильной камере, так как они могут лопнуть при замерзании содержимого.
9. Необходимо соблюдать рекомендуемые производителем сроки хранения. Ознакомьтесь с соответствующими инструкциями.
10. Не позволяйте детям вмешиваться в управление или играть с холодильником/морозильником. Холодильник/морозильник тяжелый. При его перемещении следует соблюдать осторожность. Опасно изменять технические характеристики изделия или модифицировать его каким-либо образом.
11. Не храните легковоспламеняющиеся газы или жидкости внутри холодильника/морозильника.
12. Если кабель питания поврежден, то во избежание поражения электрическим током его должен заменить изготовитель, его технический представитель или другой квалифицированный специалист.
13. Этим устройством могут пользоваться дети старше 8 лет, а также лица со сниженными физическими, сенсорными или ментальными возможностями или с недостаточным опытом и знаниями, при условии что за ними осуществляется присмотр или они были

RU

проектированы относительно безопасного использования устройства и понимают связанные с ним опасности. Не позволяйте детям играть с данным устройством. Не позволяйте детям выполнять очистку и техническое обслуживание устройства без наблюдения взрослых.

13. Данное холодильное устройство не предназначено для использования в качестве встроенного оборудования.

14. Это устройство предназначено для использования в домашнем хозяйстве и аналогичных местах, в том числе:

- в кухонных помещениях для персонала в магазинах, офисах и других рабочих местах;
- на фермах, клиентах отелей, мотелей и других подобных мест проживания;
- в мини-гостиницах;
- в местах питания и аналогичных нерозничных видах использования.

15. Следите за чистотой вентиляционных отверстий в корпусе устройства или во встроенной конструкции.

16. Не используйте механические устройства или другие средства для ускорения процесса размораживания, кроме тех, которые рекомендованы производителем.

17. Не допускайте повреждения контура хладагента.

18. Не используйте электроприборы внутри камер для хранения пищевых продуктов, если эти приборы не рекомендованы к использованию производителем.

19. Не храните в этом устройстве взрывчатые вещества, такие как аэрозольные баллончики с легковоспламеняющимися веществами.

20. Данное устройство не предназначено для использования лицами (в том числе детьми) с ограниченными физическими, сенсорными или умственными возможностями либо с недостатком опыта и знаний, кроме случаев, когда они находятся под присмотром либо проектированы относительно использования устройства лицом, ответственным за их безопасность. Следите за тем, чтобы дети не играли с этим устройством.

– **ПРЕДУПРЕЖДЕНИЕ:** Следите за чистотой вентиляционных отверстий в корпусе устройства или во встроенной конструкции.

– **ПРЕДУПРЕЖДЕНИЕ.** Не используйте механические устройства или другие средства для ускорения процесса размораживания, кроме тех, которые рекомендованы производителем.

– **ПРЕДУПРЕЖДЕНИЕ.** Не допускайте повреждения контура хладагента.

– **ПРЕДУПРЕЖДЕНИЕ.** Не используйте электроприборы внутри камер для хранения пищевых продуктов, если эти приборы не рекомендованы к использованию производителем.

– **ПРЕДУПРЕЖДЕНИЕ.** Холодильные приборы – в частности, холодильник с морозильной камерой типа I – могут работать нестабильно (возможность размораживания содержимого или слишком высокая температура в отделении для замороженных продуктов), если они находятся в течение длительного периода времени ниже холодного конца диапазона температур, для которого Холодильный прибор спроектирован.

– **ПРЕДУПРЕЖДЕНИЕ.** Во избежание запираения детей внутри устройства ключи от дверей и крышек должны храниться в недоступном для детей месте, а не в непосредственной близости от устройства.

– **ПРЕДУПРЕЖДЕНИЕ.** Хладагент, используемый в вашем приборе, и изоляционные материалы требуют специальных процедур утилизации.

– **ПРЕДУПРЕЖДЕНИЕ.** При размещении устройства убедитесь, что кабель питания не будет прижат или поврежден.

– **ПРЕДУПРЕЖДЕНИЕ.** Не размещайте сзади устройства несколько розеток-разветвителей или портативных источников питания.

21. Детям в возрасте от 3 до 8 лет разрешается использовать холодильное оборудование для загрузки и извлечения продуктов.

22. Во избежание загрязнения продуктов питания соблюдайте следующие инструкции.

– Открытие дверцы на длительное время может вызвать значительное повышение температуры в отсеках устройства.

– Регулярно очищайте поверхности, которые могут контактировать с пищевыми продуктами, а также доступные дренажные системы.

– Очищайте резервуары для воды, если они не использовались в течение 48 часов. Промывайте систему водоснабжения, подключенную к источнику воды, если вода не циркулировала по ней в течение 5 дней.

- Храните сырое мясо и рыбу в соответствующих контейнерах, чтобы они не соприкасались с другими продуктами питания и с них не капала жидкость.
 - Отмеченные двумя звездочками отсеки для замороженных продуктов подходят для хранения предварительно замороженных продуктов, хранения или приготовления мороженого и кубиков льда.
 - Отмеченные одной, двумя и тремя звездочками отсеки не подходят для заморозки свежих продуктов.
 - Если холодильный прибор остается пустым в течение длительного времени, выключите его, разморозьте, очистите, высушите и оставьте дверцу открытой, чтобы предотвратить появление плесени внутри прибора.
23.  Маркировка этого устройства (перечеркнутый мусорный контейнер) соответствует Европейской директиве 2012/19/EU в отношении «бывшего в употреблении электрического и электронного оборудования». Эта маркировка означает, что данное оборудование по окончании срока службы нельзя утилизировать вместе с другими бытовыми отходами. Пользователь обязан доставить его в организацию, которая собирает бывшее в употреблении электрическое и электронное оборудование. Такие организации, включая местные пункты сбора, магазины и местные органы власти, создают соответствующую систему для сбора оборудования. Надлежащий сбор бывшего в употреблении электрического и электронного оборудования позволяет избежать вредного воздействия на здоровье человека и окружающую среду в результате наличия опасных компонентов, а также неправильного хранения и обращения с этим оборудованием.

1.2. ЭЛЕКТРИЧЕСКОЕ ПОДКЛЮЧЕНИЕ

ПРЕДУПРЕЖДЕНИЕ

- Шнур питания данного прибора оснащен вилкой, подходящей к стандартным настенным розеткам, чтобы свести к минимуму возможность поражения электрическим током.
- При любых обстоятельствах убедитесь, что шнур питания заземлен.
- Для этого холодильника требуется стандартная электрическая розетка 220–240 В переменного тока, 50/60 Гц с заземлением.
- Этот холодильник не предназначен для использования с инвертором.
- Шнур следует закреплять за прибором, а не оставлять открытым или свисающим, во избежание случайных травм.
- Никогда не отключайте холодильник, потянув за шнур питания. Всегда крепко держите вилку и вытягивайте ее из розетки.
- Не используйте удлинитель с этим устройством. Если шнур питания слишком короткий, попросите квалифицированного электрика или специалиста по обслуживанию установить розетку рядом с устройством. Использование удлинителя может отрицательно повлиять на работу устройства.
- Неправильное использование заземленной вилки может привести к риску поражения электрическим током. Если шнур питания поврежден, замените его в авторизованном сервисном центре.

1.3. КЛИМАТИЧЕСКИЙ ДИАПАЗОН

Информация о климатическом диапазоне прибора указана на паспортной табличке. Он указывает, при какой температуре окружающей среды (то есть температуре помещения, в котором работает прибор) работа прибора оптимальна (надлежащая).

Климатический диапазон	Допустимая температура окружающей среды
№	от +10°C до +32°C
N	от +16°C до +32°C
ST	от +16°C до +38°C
T	от +16°C до +43°C

- Примечание: Учитывая предельные значения диапазона температуры окружающей среды для климатических классов, для которых предназначен холодильный прибор, а также тот факт, что на внутреннюю температуру могут влиять такие факторы, как расположение холодильного прибора, температура окружающей среды и частота

открывания двери, настройку любого устройства контроля температуры, возможно, придется изменить с учетом этих факторов.

-  Примечание. При работе в среде, отличной от указанного типа климата (т.е. за пределами номинального диапазона температуры окружающей среды), прибор может оказаться не в состоянии поддерживать желаемую температуру в отсеке.

1.4. ЗАМКИ

Если ваш холодильник оснащен замком, держите ключ в недоступном месте, не рядом с ним, чтобы дети не могли попасть в него. Выбрасывая старый холодильник, в целях безопасности сломайте все старые замки и защелки.

1.5. БЕЗ ФРЕОНА

В холодильнике используется безфреоновый хладагент (R600a) и вспененный изоляционный материал (циклопентан), который является экологически чистым, не наносит ущерба озоновому слою и оказывает очень незначительное влияние на глобальное потепление. R600a легко воспламеняется и запечатан в холодильной системе, без утечек при нормальном использовании. Но в случае утечки хладагента из-за повреждения контура хладагента обязательно держите прибор вдали от открытого огня и как можно быстрее откройте окна для проветривания.

2. ТЕХНИЧЕСКИЕ ХАРАКТЕРИСТИКИ

Источник питания	220–240 В~, 50 Гц
Номинальный ток	0,95 А
Годовое энергопотребление	233 кВтч/год
Класс защиты	Класс I
Климатический класс	SN (СУБНОРМАЛЬНЫЙ), N (НОРМАЛЬНЫЙ), ST (СУБТРОПИЧЕСКИЙ), T (ТРОПИЧЕСКИЙ)
Общий объем хранилища	282 л
Объем отделения для свежих продуктов	197 л
Морозильная камера	85 л
Хладагент и количество впрыска	R600a/ 48 г

RU

3. ОПИСАНИЕ УСТРОЙСТВА

- | | |
|---|-----------------------------------|
| 1. Панель управления | 5. Контейнер для овощей и фруктов |
| 2. Полки для холодильной камеры | 6. Ящик морозильной камеры |
| 3. Двойные контейнеры (дополнительно) | 7. Регулируемые ножки |
| 4. Крышка для контейнера для овощей и фруктов | 8. Дверные полки |

Примечание: Из-за технологических инноваций описания продуктов в этом руководстве могут не полностью соответствовать вашему холодильнику. Детали соответствуют реальному продукту.

4. КОМПОНЕНТЫ УСТРОЙСТВА

Это инверторный холодильник с морозильной камерой Side-by-Side, работающий в электронном режиме управления. Его верхняя часть представляет собой холодильное отделение для хранения свежих продуктов, таких как фрукты, овощи, яйца, молоко, приготовленные продукты и т. д.; а его нижняя часть — морозильная камера, в которой можно заморозить рыбу, мясо и т.д. для длительного хранения.

4.1. ИНВЕРТОРНАЯ ТЕХНОЛОГИЯ

Благодаря использованию технологии точного инверторного управления, снижения шума, энергосбережения, точного контроля температуры и т.д. холодильник имеет превосходную производительность. Кроме того, холодильник может автоматически регулировать эффективность работы инверторного компрессора и инверторного вентилятора в зависимости от температуры окружающей среды и заданной температуры, чтобы поддерживать оптимальную работу.

4.2. БЕЗ МОРОЗА

В воздуховоде холодильника использована конструкция с несколькими воздушными потоками, что обеспечивает однородность температуры хранения. Холодильник может выполнять интеллектуальное размораживание в зависимости от фактической частоты использования и скорости образования инея. Перед размораживанием автоматически оценивается внутренняя температура холодильника и выполняется предварительное охлаждение, так что колебания температуры внутри шкафа до и после размораживания не являются значительными, что способствует сохранению продуктов.

4.3. ЭКОЛОГИЧНЫЕ ТЕХНОЛОГИИ

В холодильнике используется хладагент, не содержащий фреона, и пенопластовый изоляционный материал, который не наносит вреда озоносфере и оказывает очень незначительное влияние на глобальное потепление, поэтому это экологически чистый продукт.

4.4. БОЛЕЕ УДОБНЫЙ ДИЗАЙН

Холодильник имеет широкий диапазон напряжения и имеет автоматический контроль температуры, память при выключении, задержку включения и другие функции.

RU

5. ПОДГОТОВКА К ИСПОЛЬЗОВАНИЮ

5.1. МЕСТО УСТАНОВКИ:

1. Состояние вентиляции

Место, выбранное для установки холодильника, должно хорошо вентилироваться и иметь меньше горячего воздуха. Не устанавливайте холодильник рядом с источником тепла, например плитой, и избегайте попадания на него прямых солнечных лучей, что гарантирует охлаждающий эффект и экономит потребление энергии. Не устанавливайте холодильник во влажном месте, чтобы он не ржавел и не пропускал электричество. Результат деления общей площади помещения, в котором установлен холодильник, на количество заправленного в холодильник хладагента не должен составлять менее 1 м^3 (пространство)/8 г (хладагента).

Примечание: Количество заправленного в холодильник хладагента можно найти на заводской табличке.

2. Пространство для отвода тепла

Во время работы холодильник отдает тепло окружающей среде. Поэтому необходимо оставить не менее 30 мм свободного пространства с верхней стороны, более 100 мм с обеих сторон и более 50 мм с задней стороны холодильника.

Размеры в мм:

Вт	D	H	A	B	C (°)	E	F
540	586	1920	843	1088	125±5	50	100



Рис. 1



Рис. 2

Примечание: Рис. 1, Рис. 2 только иллюстрируют пространство, необходимое для устройства.

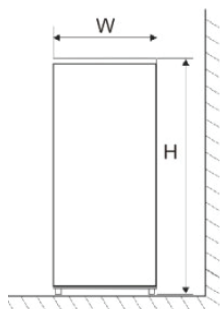
3. Ровное место

Установите холодильник на твердую и ровную поверхность (пол), чтобы он был устойчивым, иначе он будет генерировать вибрацию и шум. Если холодильник установлен на таких напольных покрытиях, как ковер, соломенная циновка, поливинилхлорид, под холодильником следует установить твердые опорные пластины, чтобы предотвратить изменение цвета из-за рассеивания тепла.

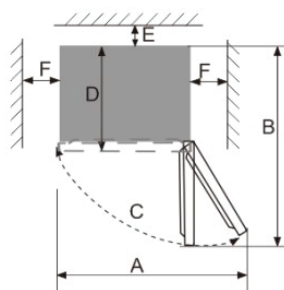

Вокруг прибора или во встроенной конструкции должна поддерживаться беспрепятственная вентиляция.

RU

5.2. ПОДГОТОВКА К ИСПОЛЬЗОВАНИЮ

1. Время отстаивания

После того как холодильник правильно установлен и тщательно очищен, не включайте его сразу. Обязательно подавайте питание на холодильник после более чем 1 часа простоя, чтобы обеспечить его нормальную работу.

2. Очистка

Проверьте наличие дополнительных деталей внутри холодильника и протрите внутреннюю часть мягкой тканью.

3. Включение питания

Вставьте вилку в прочную розетку, чтобы запустить компрессор. Через 1 час откройте дверцу морозильной камеры. Если температура внутри морозильной камеры заметно упадет, это означает, что система охлаждения работает нормально.

4. Хранение продуктов питания

После того, как холодильник проработает некоторое время, внутренняя температура холодильника будет автоматически регулироваться в соответствии с настройками температуры пользователя. После того, как холодильник полностью остынет, положите в него продукты, для полного охлаждения которых обычно требуется 2–3 часа. Летом, когда температура высокая, для полного охлаждения продуктов требуется более 4 часов (старайтесь как можно меньше открывать дверцу холодильника, прежде чем внутренняя температура остынет).

Если холодильник установлен во влажном месте, обязательно проверьте исправность заземляющего провода и автоматического выключателя утечки. Если шум вибрации возникает из-за контакта холодильника со стеной или если стена почернела из-за конвекции воздуха вокруг компрессора, отодвиньте холодильник от стены. Установка холодильника может привести к помехам или искажению изображения на окружающем его мобильном телефоне, стационарном телефоне, радиоприемнике или телевизоре, поэтому в таком случае старайтесь держать холодильник как можно дальше.

5.3. ИНСТРУКЦИЯ ПО ПЕРЕВЕШИВАНИЮ ДВЕРЦЫ

Схематическое изображение	№	Как перевернуть дверь холодильника?
	1	Отвинтите винты крышки верхней петли, а затем снимите крышку верхней петли.
	2	Установите кабель связи в распределительную коробку в верхней части холодильника.
	3	Открутите три болта на верхней петле, а затем снимите верхнюю петлю.
	4	Отвинтите болт на крышке левого отверстия в верхней части холодильника, а затем снимите крышку отверстия.
	5	Открутите два болта и один винт, фиксирующие среднюю петлю, а затем снимите среднюю петлю.
	6	Снимите винтовую крышку, винт и заглушку с левой стороны корпуса холодильника и установите их на правую сторону корпуса.
	7	Отвинтите винт крышки декоративной планки и снимите крышку декоративной планки.
	8	Отвинтите два винта ограничителя дверцы и снимите ограничитель дверцы.
	9	Достаньте левый стопор (пластик) из пакета с аксессуарами, установите его с другой стороны двери вместе со снятым с правой стороны металлическим стопором, а затем закрепите их двумя винтами.
	10	Достаньте накладку из пакета с аксессуарами, установите ее с правой стороны двери (поместите линию связи двери внутрь накладки) и закрепите ее винтами.
	11	Достаньте левую среднюю петлю из пакета с аксессуарами и закрепите ее на корпусе двумя болтами и одним винтом.
	12	Установите дверь на корпус.
	13	Достаньте верхнюю левую петлю из пакета с аксессуарами, закрепите ее на корпусе болтами и подсоедините жгут проводов.
	14	Выньте верхнюю левую крышку петли из сумки с принадлежностями и установите ее на корпус.
	15	Установите крышку отверстия в верхней правой части холодильника и закрепите ее болтом.

RU

6. ФУНКЦИИ

Панель дисплея расположена на дверце холодильника, как показано на рисунках ниже:

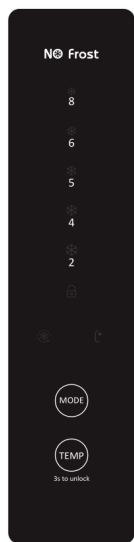

RU

Настройка функции

- При первом подключении холодильной системы к электропитанию все значки на панели дисплея загораются на 2 секунды. Когда дверца холодильника закрывается, дисплей автоматически гаснет, если в течение 3 минут не нажимаются кнопки. Когда дисплей выключен, он загорается при открытии дверцы холодильника или при нажатии любой кнопки.
- Следующие операции с клавишами действительны только в том случае, если кнопки разблокированы и горят на дисплее.

6.1. ФУНКЦИИ

6.1.1. НАСТРОЙКА ТЕМПЕРАТУРЫ

Нажмите кнопку «Temp», чтобы отрегулировать температуру до ожидаемого значения температуры, и если в течение 5 секунд не будет нажата кнопка, настройка вступит в силу, и система немедленно начнет работать в соответствии с настройкой.

Цикл установки температуры следующий: «5-4-2-8-6-5».

6.1.2. БЫСТРОЕ ОХЛАЖДЕНИЕ

1. Когда включена функция быстрого охлаждения, температура в холодильнике быстро снижается, как и температура в морозильной камере, гарантируя, что хранящиеся продукты сохраняют свежий вкус и питательную ценность. Функция быстрого охлаждения продолжает работать не более 30 часов, по истечении которых она автоматически отключается, при этом температурный режим восстанавливается до значения, установленного до включения функции быстрого охлаждения.
2. Для входа в функцию быстрого охлаждения
 - Нажимайте кнопку «Режим» до тех пор, пока значок быстрого охлаждения не начнет мигать, и если в течение 5 секунд не будет нажата ни одна кнопка, настройка вступит в силу, при этом указанный значок обычно будет включен.

3. Для выхода из функции быстрого охлаждения
 - По истечении совокупного периода работы в 30 часов функция быстрого охлаждения автоматически отключится.
 - Когда функция быстрого охлаждения активна, нажимайте кнопку «Режим», пока значок интеллектуальной функции не начнет мигать, и если в течение 5 секунд не будет нажата ни одна кнопка, интеллектуальная функция будет включена, а функция быстрого охлаждения отключена.
 - Когда функция быстрого охлаждения активна, нажмите кнопку «TEMP», чтобы отрегулировать температуру до ожидаемого режима, и если в течение 5 секунд не будет нажата ни одна клавиша, настройка вступит в силу с соответствующей регулировкой температуры и выходом из функции быстрого охлаждения. .

6.1.3. УМНАЯ ФУНКЦИЯ

1. Когда интеллектуальная функция включена, температура внутри отсека для хранения свежих продуктов будет регулироваться интеллектуально в соответствии с внутренней температурой и температурой окружающей среды, отслеживаемыми в режиме реального времени, чтобы сохранять хранящиеся продукты свежими в течение длительного периода времени.
2. Чтобы войти в интеллектуальную функцию
 - Нажимайте кнопку «Режим» до тех пор, пока значок интеллектуальной функции не начнет мигать, и если в течение 5 секунд не будет нажата ни одна кнопка, настройка вступит в силу, при этом указанный значок обычно будет включен.
3. Выход из смарт-функции
 - Когда интеллектуальная функция активна, нажимайте кнопку «Режим» до тех пор, пока значок функции быстрого охлаждения не начнет мигать, и если в течение 5 секунд не будет нажата ни одна кнопка, функция быстрого охлаждения будет включена, а интеллектуальная функция отключена.
 - Когда интеллектуальная функция активна, нажмите кнопку «TEMP», чтобы отрегулировать температуру до ожидаемого режима, и если в течение 5 секунд не будет выполнено никаких действий с кнопками, настройка вступит в силу, при этом температура будет контролироваться соответствующим образом, а интеллектуальная функция будет закрыта.

6.1.4. БЛОКИРОВКА ОТ ДЕТЕЙ

Когда функция блокировки от детей включена, температура и функции не изменяются во избежание неправильной эксплуатации.

1. Если в течение 3 минут не будет нажата кнопка, функция блокировки от детей включится автоматически.
2. Выход из функции блокировки от детей вручную
 - Нажмите и удерживайте кнопку TEMP (3 секунды для разблокировки) в течение 3 секунд, после чего функцию блокировки от детей можно отключить.

6.1.5. ОПОВЕЩЕНИЕ ОБ ОТКРЫТОЙ ДВЕРЦЕ

Если дверца холодильника открыта более 3 минут, будет постоянно подаваться звуковой сигнал, который можно отключить нажатием любой кнопки, но он будет восстановлен через 3 минуты, если дверца останется открытой. Сигналы тревоги не сработают, пока не будет закрыта дверца холодильника.

6.1.6. ПАМЯТЬ ОБ ОТКЛЮЧЕНИИ ЭЛЕКТРОЭНЕРГИИ

В случае сбоя питания холодильник сохранит рабочее состояние, установленное до отключения электроэнергии, при восстановлении подачи электроэнергии.

6.1.7. ЗАДЕРЖКА ВКЛЮЧЕНИЯ

Чтобы защитить компрессор холодильника от повреждения в случае кратковременного отключения электроэнергии (т. е. менее 5 минут), компрессор не запускается сразу после включения питания.

6.1.8. КОД НЕИСПРАВНОСТИ

Если индикатор режима 2, 5 или 8 продолжает мигать, это указывает на неисправность холодильника. В таком случае, пожалуйста, свяжитесь с представителем послепродажного обслуживания для посещения сервисного центра.

7. ХРАНЕНИЕ ПРОДУКТОВ ПИТАНИЯ

7.1. ХОЛОДИЛЬНИК

Охлаждающее отделение **не предназначено** для длительного хранения продуктов. Поэтому используйте охлаждающую камеру **только для кратковременного хранения**. В приборе возникают различные температурные зоны из-за циркуляции воздуха. Используйте эти зоны с разной температурой для хранения разных видов продуктов.

Полки	Продукты питания из пшеничной муки, молока и т.д. Полки снимаются для чистки. Отрегулируйте полки в соответствии с вашими потребностями.
Ящик для фруктов и овощей	Фрукты, овощи и т. д.
Лоток на дверце	Яйца, банки для напитков, напитки в бутылках, упакованные продукты питания и т.д.

Храните продукты в закрытой или упакованной упаковке в приборе только так, чтобы запах или вкус продуктов не распространялись. Для правильной упаковки подходят следующие материалы:

- Пищевая безопасная пленка/герметичные пакеты и алюминиевая фольга.
- Пищевые защитные колпаки.
- Пищевые контейнеры из пластика/стекла/керамики.
- Храните свежие упакованные продукты на полках, а свежие фрукты и овощи — в ящике для овощей.
- Храните свежее мясо упакованным **в защитную пленку** макс. 2 дня.
- Дайте теплым продуктам, например приготовленным блюдам, остыть, прежде чем помещать их на хранение в холодильник.
- Храните продукты таким образом, чтобы охлажденный воздух мог циркулировать должным образом.
- Не кладите тяжелые бутылки в карман для бутылок, так как они могут вылететь из дверцы.

7.2. МЕСТО ХРАНЕНИЯ ПРОДУКТОВ

Из-за циркуляции холодного воздуха в холодильнике температура в каждой зоне разная, поэтому разные виды продуктов следует размещать в разных зонах.

- Отделение для свежих продуктов подходит для хранения продуктов, которые не нужно замораживать, приготовленных блюд, пива, яиц, некоторых приправ, требующих холодного хранения, молока, фруктовых соков и т. д. Ящик для овощей и фруктов подходит для хранения овощей, фруктов и т. д.
- Морозильная камера подходит для хранения мороженого, замороженных продуктов и продуктов, подлежащих длительному хранению.

RU

Использование отделения для свежих продуктов

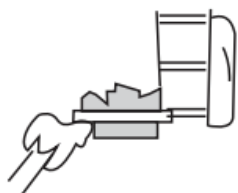
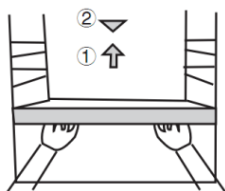

- Установите температуру в отделении для хранения свежих продуктов в диапазоне от 2°C до 8°C и храните продукты, предназначенные для кратковременного хранения или для употребления в пищу в любое время, в отделении для свежих продуктов.
- Полка холодильника: При снятии полки сначала поднимите ее, а затем вытяните. Держите задний фланец полки вверх, чтобы продукты не соприкасались со стенкой внутренней части. Вынимая или устанавливая полку, крепко держите ее и обращайтесь с ней осторожно, чтобы не повредить ее.
- Ящик для фруктов и овощей: Вытащите коробку для овощей, чтобы получить доступ к продуктам. После использования или чистки крышки контейнера для овощей и фруктов обязательно установите ее обратно в контейнер для овощей, чтобы это не повлияло на внутреннюю температуру контейнера для овощей.

RU

Меры предосторожности при хранении свежих продуктов



- Лучше очистить продукты и вытереть насухо, прежде чем хранить их в холодильнике. Прежде чем положить продукты в холодильник, рекомендуется их запечатать, чтобы предотвратить испарение воды и сохранить свежие фрукты и овощи, с одной стороны, и предотвратить появление неприятных запахов, с другой стороны.
- Не кладите в холодильник слишком много или слишком тяжелых продуктов. Сохраняйте достаточно места между продуктами; если слишком близко, поток холодного воздуха будет заблокирован, что повлияет на эффект охлаждения. Не храните слишком большие или тяжелые продукты, чтобы не повредить полку. При хранении продуктов соблюдайте расстояние от внутренней стенки; и не размещайте продукты, насыщенные водой, слишком близко к задней стенке холодильника, чтобы они не замерзли на внутренней стенке.
- Хранение продуктов по категориям: Продукты следует хранить по категориям, при этом продукты, которые вы едите каждый день, следует размещать перед полкой, чтобы можно было сократить время открытия дверцы и избежать порчи продуктов из-за истечения срока годности.
- Советы по энергосбережению: Прежде чем положить горячую еду в холодильник, дайте ей остыть до комнатной температуры. Поместите замороженные продукты

в отделение для свежих продуктов для оттаивания, используя низкую температуру замороженных продуктов для охлаждения свежих продуктов, тем самым вы сэкономите электроэнергию.

Хранение фруктов и овощей

1. Фрукты и овощи следует помещать в контейнер для фруктов и овощей, чтобы они оставались влажными и свежими.
2. Овощи следует хранить против направления роста, что может эффективно продлить свежесть овощей.
3. Редис следует хранить с срезанными листьями, чтобы предотвратить поглощение питательных веществ листьями.
4. Помидоры, подлежащие хранению, должны быть зрелыми; если положить незрелые помидоры прямо внутрь, свежесть ухудшится.
5. Банан, ананас, дыня, папайя и другие тропические фрукты не подходят для хранения, поскольку низкая температура ускоряет метаболизм этих продуктов, а иногда даже приводит к их порче. Но это нормально для кратковременного хранения в холодильнике.
6. Корнеплоды, такие как тыква, картофель, сладкий картофель, чеснок, имбирь и лук, не нуждаются в хранении в холодильнике.

Использование пространства с переменной температурой

Камера с регулируемой температурой в этом холодильнике представляет собой коробку для фруктов и овощей с регулируемой температурой, расположенную в нижней части отделения для свежих продуктов. Пользователи могут выбрать соответствующий режим работы в соответствии с потребностями хранения.

1. При выборе режима «Овощи» в помещении с переменной температурой можно поддерживать соответствующую температуру и влажность фруктов и овощей, чтобы продлить срок хранения свежих.
2. При выборе режима «Свежесть» помещение с переменной температурой подходит для хранения пива, напитков и т. д.

RU

Использование отсека для хранения замороженных продуктов

- Температура морозильной камеры поддерживается ниже -18°C , и продукты длительного хранения желательно хранить в морозильной камере, но следует соблюдать продолжительность хранения, указанную на упаковке продуктов.
- Ящики морозильной камеры используются для хранения продуктов, которые необходимо заморозить. Рыбу и мясо крупными кусками следует нарезать на мелкие кусочки и упаковать в пакеты для хранения, прежде чем равномерно распределить их внутри ящиков морозильной камеры.

Меры предосторожности при хранении замороженных продуктов

- Дайте горячим продуктам остыть до комнатной температуры, прежде чем помещать их в морозильную камеру.
- Не ставьте стеклянную емкость с жидкостью или консервированную жидкость, которая запечатана, в морозильное отделение, чтобы избежать взрыва из-за расширения объема после замерзания жидкости.
- Разделите продукты на достаточно маленькие порции.
- Перед замораживанием лучше упаковать продукты, а используемый упаковочный пакет должен быть сухим на случай, если упаковочные пакеты смерзнутся вместе. Пищевые продукты должны быть упакованы или покрыты такими подходящими материалами, которые являются твердыми, безвкусными, непроницаемыми для воздуха и воды, нетоксичными и экологически чистыми, чтобы избежать перекрестного загрязнения и передачи запаха.
- Не кладите в морозильную камеру слишком много свежих продуктов одновременно (не превышая стандартного значения морозильной способности холодильника). Не допускайте контакта только что помещенных свежих продуктов с замороженными продуктами внутри, во избежание их замораживания.

Советы по хранению замороженных продуктов

1. Складывайте одинаковые продукты вместе, чтобы не открывать дверцу холодильника надолго, и тем самым экономить электроэнергию.
2. Храните каждую единицу замороженных продуктов в течение периода, указанного на упаковочном пакете, чтобы избежать истечения срока годности продуктов.
3. Если вы покупаете замороженные продукты, положите их в морозильную камеру как можно скорее, прежде чем они разморозятся.
4. Каждый раз вынимайте необходимое количество продуктов для размораживания. Не замораживайте повторно размороженные продукты, если только они не были приготовлены в виде блюда; В противном случае качество еды пострадает.



Для лучшего хранения продуктов храните продукты в соответствии с температурным диапазоном соответствующего отделения, чтобы избежать ненужных потерь.

Советы по хранению продуктов

Не кладите продукты, которые не нужно охлаждать.

- Примеры продуктов, не подходящих для хранения в замороженном виде:
Сырые яйца и яйца, сваренные вкрутую: Скорлупа сырого яйца треснет, а белок сваренного вкрутую яйца затвердеет.
Сырые овощи, сырой картофель, молочные продукты, заправки для салатов, овощи, творог и т. д.
- Примеры продуктов, не пригодных для хранения в свежем виде:
Тропические фрукты, такие как бананы, дыни, ананасы, папайя, ананасы и т.д.: из-за низкой температуры фрукты созревают медленно и со временем могут испортиться. Конечно, их можно охладить перед едой.
- Продукты, которые не нужно хранить в холодильнике:
Картофель, тыква, лук, чеснок и т.д.

(срок хранения 2 месяца).

- Время хранения зависит от свежести продуктов перед хранением и состояния холодильника. Здесь указано только приблизительное время. Пожалуйста, используйте его как можно скорее в соответствии с датой, указанной на купленном вами продукте.

Коричневые овощи



Около 7 дней

Капуста



Около 10 дней

Клубника



Около 3 дней

Виноград



Около 7 дней



В случае ручного размораживания, обслуживания или очистки повышение температуры замороженных продуктов может сократить сроки их хранения.

Лучшие способы сохранить овощи

- Латук
Корневище склонно к пожелтению. Корни можно посыпать немного мукой, чтобы они не пожелтели.
- Капуста
Сердцевина имеет тенденцию разлагаться, поэтому вы можете вынуть сердцевину и наполнить ее влажным бумажным полотенцем. Таким образом, не только предотвращается гниение, но и листья легко ломаются.

- Репа
Листья поглощают питательные вещества из корней, поэтому срежьте листья, прежде чем положить их в холодильник.

8. ТЕХНИЧЕСКОЕ ОБСЛУЖИВАНИЕ И ОЧИСТКА



Внутренняя очистка и внешняя очистка

- Остатки еды в холодильнике могут вызывать неприятный запах, поэтому холодильник необходимо регулярно чистить. Отделение для свежих продуктов обычно очищается раз в месяц.



Перед очисткой сначала отключите вилку питания; Не вставляйте и не вынимайте вилку мокрыми руками, так как существует риск поражения электрическим током и травм. Не проливайте воду непосредственно на холодильник, чтобы избежать ржавчины, утечки электричества и несчастных случаев. Не кладите руки на дно холодильника, так как острые металлические углы могут поцарапать вас.

- Снимите все полки, коробку для овощей, дверную полку, крышку, ящики и т.д., и очистите их мягким полотенцем или губкой, смоченной в теплой воде или нейтральном моющем средстве.

- Регулярно удаляйте пыль, скопившуюся на задней панели и боковых панелях холодильника.

- После использования моющего средства обязательно промойте его чистой водой, а затем вытрите насухо.

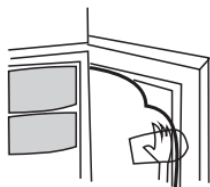

Не используйте щетку из щетины, щетку из стальной проволоки, моющее средство, мыльный порошок, щелочное моющее средство, бензол, бензин, кислоту, горячую воду и другие едкие или растворимые вещества для очистки поверхности корпуса, дверной прокладки, пластиковых декоративных деталей и т. д., чтобы избежать повреждений.

- Тщательно вытрите насухо уплотнитель дверцы, очистите паз деревянной палочкой, обернутой хлопчатобумажной нитью. После очистки сначала закрепите четыре угла дверной прокладки, а затем сегмент за сегментом вставьте ее в паз двери.
- В этом приборе предусмотрена функция автоматического размораживания, поэтому нет необходимости размораживать его вручную.
- Замена светодиодной лампы. В холодильнике для освещения используется светодиодная лампа, которая отличается низким энергопотреблением и длительным сроком службы. В случае каких-либо отклонений, пожалуйста, свяжитесь с персоналом послепродажного обслуживания для посещения сервисного обслуживания.

Прерывание использования

- В случае перебоев с электричеством или планового отключения электроэнергии старайтесь как можно меньше открывать дверцу холодильника и не помещайте в холодильник новые продукты. Если вы заранее получили уведомление об отключении электроэнергии, не добавляйте больше продуктов, и перед отключением электроэнергии установите морозильник в режим быстрого замораживания. Кроме того, вы можете заранее приготовить несколько кубиков льда и положить их в верхнюю часть отделения для свежих продуктов после отключения электроэнергии для неотложных нужд.
- В случае длительного простоя холодильника обязательно протрите внутренние и внешние поверхности и аксессуары холодильника, оставьте дверцу холодильника с достаточным зазором и поместите холодильник в сухое и проветриваемое место, чтобы избежать появления запахов.

RU



После того, как холодильник введен в эксплуатацию, лучше использовать его постоянно. Не выключайте холодильник при нормальных обстоятельствах, чтобы не повлиять на срок его службы.

Проверка безопасности после технического обслуживания

- Кабель питания поврежден.
- Убедитесь, что вилка полностью вставлена в розетку.
- Не перегрелась ли вилка электропитания?



Примечание. Повреждение шнура питания и вилка могут стать причиной поражения электрическим током или возгорания, если шнур питания и вилка повреждены или загрязнены пылью. В случае каких-либо отклонений отключите вилку питания и свяжитесь с продавцом.

Морозильная камера



ПРЕДУПРЕЖДЕНИЕ! Не ешьте пищу, которая еще заморожена. Детям не следует есть мороженое прямо из морозилки. Холод может привести к травмам во рту.



ПРЕДУПРЕЖДЕНИЕ! Контакт с замороженными продуктами, льдом и металлическими деталями в морозильной камере может привести к травмам, похожим на ожоги.



ОСТОРОЖНО! Не ставьте в холодильник напитки в бутылках или банках (как негазированные, так и газированные) в морозильную камеру прибора, так как их контейнеры могут взорваться.

RU

Морозильная камера предназначена для длительного хранения продуктов. Пожалуйста, соблюдайте рекомендации по макс. сроку хранения на упаковке замороженных пищевых продуктов. Не замораживайте повторно размороженные продукты.

- Защитите свежие продукты, которые хотите заморозить, с помощью алюминиевой фольги, пищевой пленки, воздухонепроницаемых и водонепроницаемых пластиковых пакетов, полиэтиленовых контейнеров или других подходящих пластиковых контейнеров с крышкой.
- Оставляйте свободное пространство между отдельными кусками замороженных продуктов, поскольку необходима надлежащая циркуляция воздуха.
- Продукты полностью замораживаются через 24 часа (соответствующую информацию о максимальной мощности замораживания в течение 24 часов вы найдете в разделе ТЕХНИЧЕСКИЕ ХАРАКТЕРИСТИКИ).

- Покупайте замороженные продукты только в том случае, если их упаковка не повреждена. Поврежденная упаковка может указывать на нарушение холодовой цепи.
- Избегайте или уменьшайте колебания температуры: перевозите замороженные продукты в термоизолированных сумках.
- Не замораживайте повторно размороженные и полуразмороженные продукты. Употребить в течение 24 часов.
- Соблюдайте полную информацию на упаковке замороженных продуктов.

Как разобрать детали

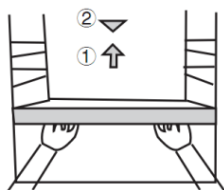

- Полка для бутылок на дверце холодильника или морозильной камеры: Возьмите полку для бутылок обеими руками и поднимите ее вверх.
- Полка холодильника: Возьмитесь за один конец полки и поднимите ее, одновременно вытягивая наружу.

Когда долго не пользуешься холодильником

Если холодильник не будет использоваться более одной недели или его необходимо переместить, промойте его чистой водой и держите в сухом месте. Удалите продукты внутри и отсоедините вилку питания.

8.1. ЗАМЕНА ЛАМПЫ

Для освещения холодильника используется светодиодная лампа, которая отличается низким энергопотреблением и длительным сроком службы. В случае каких-либо отклонений, пожалуйста, свяжитесь с персоналом послепродажного обслуживания для посещения сервисного обслуживания. Лампы могут быть заменены только производителем.

Тип лампы: Светодиодный индикатор.

Уровень энергоэффективности: G

RU

9. ПРОСТОЙ АНАЛИЗ И УСТРАНЕНИЕ НЕИСПРАВНОСТЕЙ

Что касается следующих небольших неисправностей, не каждая неисправность должна устраняться персоналом технической службы; можно попробовать самостоятельно решить проблему.

Случай	Проверка	Решения
Полностью не охлаждает	<ul style="list-style-type: none"> ■ Вилка питания отключена? ■ Неисправны автоматические выключатели и предохранители? ■ Нет электричества? 	<ul style="list-style-type: none"> ■ Повторно подключите ■ Откройте дверцу и проверьте, горит ли лампа.
Ненормальный шум.	<ul style="list-style-type: none"> ■ Холодильник устойчив? ■ Холодильник касается стены? 	<ul style="list-style-type: none"> ■ Отрегулируйте ножки холодильника. ■ Отодвиньте холодильник от стены.
Низкая эффективность охлаждения.	<ul style="list-style-type: none"> ■ Вы кладете горячую еду или слишком много еды? ■ Вы часто открываете дверцу? ■ Вы прикрепляете пакет с едой к уплотнителю двери? ■ На устройство попадают прямые солнечные лучи или оно стоит рядом с печью или плитой? ■ Холодильник хорошо вентилируется? ■ Установлена слишком высокая температура? 	<ul style="list-style-type: none"> ■ Помещайте еду в холодильник, когда горячая еда остынет. ■ Проверьте и закройте дверцу. ■ Отодвиньте холодильник от источника тепла. ■ Освободите пространство для поддержания хорошей вентиляции. ■ Установите подходящую температуру.
Необычный запах в холодильнике	<ul style="list-style-type: none"> ■ Есть испорченная еда? ■ Вам нужно почистить холодильник? ■ Вы упаковывали еду с сильным вкусом? 	<ul style="list-style-type: none"> ■ Выбросите испорченную еду. ■ Очистите холодильник. ■ Упакуйте продукты питания с сильным вкусом.
Нет ключевого ответа	<ul style="list-style-type: none"> ■ Проверьте, включена ли функция «Защита от детей» на панели дисплея. 	<ul style="list-style-type: none"> ■ Нажмите и удерживайте кнопку «TEMP 3s to Unlock» в течение 3 секунд, чтобы разблокировать кнопку, а затем выполните операцию с кнопкой. (Подробную информацию см. в разделе «Блокировка от детей».)



Примечание: Если приведенные выше описания неприменимы для устранения неполадок, не разбирайте и не ремонтируйте его самостоятельно. Ремонт, выполненный неопытным персоналом, может привести к травмам или серьезным неисправностям. Обратитесь в местный магазин, где была совершена покупка.

Данное изделие должно обслуживаться авторизованным инженером, при этом следует использовать только оригинальные запасные части.

Если прибор не используется в течение длительного времени, отключите его от электросети, извлеките все продукты и очистите прибор, оставляя дверцу приоткрытой, чтобы предотвратить появление неприятных запахов.

10. СЕРТИФИКАТЫ

- Электрическая информация
- Данный электроприбор должен быть заземлен
- Этот продукт оснащен вилкой, которая подходит для всех домов, оборудованных розетками, отвечающими действующим спецификациям.
- Если установленная вилка не подходит для вашей розетки, ее следует отрезать и утилизировать надлежащим образом. Во избежание возможного поражения электрическим током не вставляйте выброшенную вилку в розетку.
- Этот продукт соответствует директивам ЕЭС.

11. ИНСТРУКЦИИ ПО БЕЗОПАСНОМУ ВОССТАНОВЛЕНИЮ

11.1. УТИЛИЗАЦИЯ

- Старая бытовая техника все еще имеет некоторую прибавочную стоимость. Экологически чистый подход обеспечит переработку ценного сырья.
- Хладагенты, используемые в вашем оборудовании, и изоляционные материалы требуют особых процедур обращения. Перед работой убедитесь, что на задней стороне оборудования нет повреждений труб.
- Актуальную информацию о вариантах утилизации старого оборудования и упаковки от старого оборудования можно получить в местном муниципальном управлении.

11.2. ПРЕДУПРЕЖДЕНИЯ ОТНОСИТЕЛЬНО УТИЛИЗАЦИИ

- Хладагент и вспененный циклопентан, используемые в холодильнике, являются легковоспламеняющимися. Поэтому, когда холодильник утилизируется, его следует хранить вдали от источников огня и забирать его должна специальная компания по утилизации с соответствующей квалификацией, за исключением утилизации путем сжигания, чтобы предотвратить нанесение ущерба окружающей среде или любой другой ущерб.
- Перед утилизацией холодильника демонтируйте дверцы и снимите прокладки с дверей и полок. Поместите дверцы и полки в подходящее место, чтобы предотвратить попадание детей в ловушку.



RU

ЗМІСТ

1. ПРАВИЛА БЕЗПЕКИ	C.140
2. ТЕХНІЧНІ ХАРАКТЕРИСТИКИ	C.143
3. ОПИС ВИРОБУ	C.143
4. ФУНКЦІЇ ВИРОБУ	C.143
5. ПІДГОТОВКА ДО ВИКОРИСТАННЯ	C.144
6. ФУНКЦІЇ	C.147
7. ЗБЕРІГАННЯ ПРОДУКТІВ ХАРЧУВАННЯ	C.149
8. ДОГЛЯД І ОЧИЩЕННЯ	C.152
9. ПРОСТИЙ АНАЛІЗ І УСУНЕННЯ НЕСПРАВНОСТЕЙ	C.155
10. СЕРТИФІКАТИ	C.156
11. ІНСТРУКЦІЇ З БЕЗПЕЧНОГО ВІДНОВЛЕННЯ	C.156

1. ПРАВИЛА БЕЗПЕКИ

1.1. ПОРАДИ ЩОДО БЕЗПЕКИ

1.   **ПОПЕРЕДЖЕННЯ!** Небезпечно, щоб будь-хто, крім уповноваженого сервісного персоналу, виконував обслуговування або ремонт, який передбачає зняття кришок. Щоб уникнути ризику ураження електричним струмом, не намагайтеся ремонтувати цей прилад

самостійно

-  **ПОПЕРЕДЖЕННЯ!** Небезпека пожежі/легкозаймисті матеріали.
3. Не використовуйте для розморожування холодильника/морозильника електроприлади, такі як фен або обігрівач.
4. Контейнери з легкозаймистими газами або рідинами можуть протікати за низьких температур.
5. Не зберігайте в холодильнику/морозильнику контейнери з легкозаймистими матеріалами, такими як балончики з аерозолем, картриджі для вогнегасників тощо.
6. Не кладіть у морозильну камеру газовані або шипучі напої. Льодяники можуть спричинити морозні опіки, якщо вживати їх прямо з холодильника/морозильника.
7. Не виймайте продукти з холодної/морозильної камери, якщо ваші руки вологі/мокрі, оскільки це може призвести до подрапин шкіри або «морозних опіків». пляшки та бляшанки не можна ставити в морозильну камеру, оскільки вони можуть лопнути, коли їхній вміст замерзне.
8. Слід дотримуватися рекомендованого виробником терміну зберігання. Див. відповідні інструкції.
9. Не дозволяйте дітям змінювати налаштування за допомогою елементів керування або гратися з холодильником/морозильником. Холодильник/морозильник важкий. Під час переміщення слід бути обережними. Змінювати специфікації або намагатися будь-яким чином модифікувати цей виріб небезпечно.
10. Не зберігайте легкозаймисті гази або рідини в холодильнику/морозильнику.
11. Якщо кабель живлення пошкоджений, то, щоб запобігти ураженню електричним струмом, його повинен замінити виробник, його технічний представник або фахівець аналогічної кваліфікації.
12. Цей прилад можуть використовувати діти віком від 8 років та особи з обмеженими фізичними, сенсорними та ментальними можливостями або котрим бракує досвіду та знань, якщо їм забезпечено нагляд і надано інструкції щодо безпечного користування приладом і якщо вони розуміють можливу небезпеку. Дітям забороняється гратися з приладом. Дітям забороняється без нагляду чистити та обслуговувати прилад.

UA

13. Цей холодильний прилад не призначений для використання в якості вбудованого приладу.
14. Цей прилад призначено для використання в домашніх або подібних умовах, як-от:
- у кухонних куточках магазинів, офісів та інших робочих середовищ;
 - На фермах і клієнтами в готелях, мотелях та інших житлових приміщеннях;
 - У закладах, що надають послуги ночівлі та сніданок.
 - У закладах харчування та інших місцях, не пов'язаних із роздрібною торгівлею.
15. Вентиляційні отвори в корпусі приладу або у вбудованій конструкції мають бути вільними від перешкод.
16. Не використовуйте для прискорення процесу розморожування механічні пристрої або інші засоби, крім рекомендованих виробником.
17. Не пошкодьте контур холодоагенту.
18. Не використовуйте електричні прилади всередині відсіків для зберігання продуктів, якщо вони не відповідають типу, рекомендованому виробником.
19. Не зберігайте в цьому приладі вибухонебезпечні речовини, такі як аерозольні балончики із займистим паливом.
20. Цей прилад не призначено для використання особами (зокрема дітьми) з обмеженими фізичними, сенсорними чи розумовими можливостями, або такими, що мають недостатньо досвіду або знань, окрім випадків, якщо вони використовують прилад під наглядом або були проінструктовані стосовно його використання особою, відповідальною за їхню безпеку. Діти повинні бути під наглядом, щоб вони не бавилися з приладом.
- **ПОПЕРЕДЖЕННЯ.** Вентиляційні отвори в корпусі приладу або у вбудованій конструкції мають бути вільними від перешкод.
 - **ПОПЕРЕДЖЕННЯ.** Не використовуйте для прискорення процесу розморожування механічні пристрої або інші засоби, крім рекомендованих виробником.
 - **ПОПЕРЕДЖЕННЯ.** Не пошкодьте контур холодоагенту.
 - **ПОПЕРЕДЖЕННЯ.** Не використовуйте електричні прилади всередині відсіків для зберігання продуктів, якщо вони не відповідають типу, рекомендованому виробником.
 - **ПОПЕРЕДЖЕННЯ.** Холодильне обладнання, зокрема холодильник-морозильник типу I, може працювати з перебоями (можливість розморожування вмісту або занадто висока температура у відділенні для заморожених продуктів), якщо воно перебуває протягом тривалого часу нижче нижньої межі діапазону температур, для якого призначене холодильне обладнання.
 - **ПОПЕРЕДЖЕННЯ.** Дверцята мають бути оснащені замками та ключами, і ключі мають зберігатися в недоступному для дітей місці, а не поблизу від приладу, для того щоб діти не замкнулися всередині приладу.
 - **ПОПЕРЕДЖЕННЯ.** Холодоагент, що використовується в приладі, та ізоляційні матеріали потребують спеціальних процедур утилізації.
 - **ПОПЕРЕДЖЕННЯ.** Під час установлення приладу переконайтеся, що шнур живлення не затиснутий і не пошкоджений.
 - **ПОПЕРЕДЖЕННЯ.** Не розміщуйте переносні розетки на кілька гнізд або портативні джерела живлення на задній панелі приладу.
21. Дітям віком від 3 до 8 років дозволяється завантажувати і розвантажувати холодильне обладнання.
22. Щоб уникнути зараження харчових продуктів, дотримуйтеся таких інструкцій:
- Відкриття дверцят на тривалий час може призвести до значного підвищення температури в камерах приладу.
 - Регулярно очищайте поверхні, які можуть контактувати з продуктами харчування, і доступні системи зливу.
 - Чистьте резервуари для води, якщо вони не використовувалися протягом 48 годин; промивайте систему подачі води, підключену до водопроводу, якщо ви не набирали воду протягом 5 днів.
 - Зберігайте сире м'ясо й рибу у відповідних контейнерах у холодильнику, щоб вони не контактували й не капали на інші продукти.
 - Камери для заморожених продуктів із двома зірочками підходять для зберігання попередньо заморожених продуктів, зберігання або виготовлення морозива та виготовлення кубиків льоду.
 - Камери з однією, двома і трьома зірками не підходять для заморожування свіжих продуктів.

- Якщо холодильний прилад залишається порожнім протягом тривалого часу, вимкніть його, розморозьте, очистьте, просушіть і залиште дверцята відчиненими, щоб запобігти розвитку цвілі всередині приладу.

23.  Маркування цього пристрою (символ перекресленого смітника) відповідає Європейській Директиві 2012/19/ЄС про «використане електричне та електронне обладнання». Це маркування означає, що це обладнання після закінчення терміну служби не можна утилізувати разом з іншими побутовими відходами. Користувач зобов'язаний доставити його операторам, які збирають використане електричне та електронне обладнання. Оператори збору, включаючи місцеві пункти збору, магазини та місцеві органи влади, створюють відповідну систему для збору обладнання. Належний збір вживаного електричного та електронного обладнання дає змогу уникнути шкідливого впливу на здоров'я людини та довкілля внаслідок наявності небезпечних компонентів, а також неправильного зберігання цього обладнання та неналежне поводження з ним.

1.2. ПІДКЛЮЧЕННЯ ДО ДЖЕРЕЛА ЖИВЛЕННЯ

ПОПЕРЕДЖЕННЯ

- Шнур живлення цього приладу оснащений вилкою, яка підходить до стандартних розеток, щоб звести до мінімуму можливість ураження електричним струмом.
- За будь-яких обставин перевіряйте, чи шнур живлення заземлений.
- Для цього холодильного приладу потрібна стандартна електрична розетка 220–240 В змінного струму 50/60 Гц із заземленням.
- Цей холодильний прилад не призначений для використання з інвертором.
- Щоб запобігти випадковому травмуванню, шнур слід закріпити за приладом і він не має бути відкритим або звисати.
- Ніколи не вимикайте холодильник із розетки, тягнучи за шнур живлення. Завжди міцно тримайте за вилку та витягуйте її прямо з розетки.
- Не використовуйте подовжувач із цим приладом. Якщо шнур живлення занадто короткий, зверніться до кваліфікованого електрика або фахівця з технічного обслуговування, щоб він установив розетку біля приладу. Використання подовжувача може негативно вплинути на роботу пристрою.
- Неправильне використання заземленої вилки може призвести до ураження електричним струмом. Якщо шнур живлення пошкоджено, його має замінити фахівець авторизованого сервісного центру.

1.3. КЛІМАТИЧНИЙ ДІАПАЗОН

Інформація про кліматичний діапазон приладу вказана на таблиці з технічними даними. На ній зазначено, за якої температури навколишнього середовища (тобто кімнатної температури, у якій працює прилад) робота приладу є оптимальною (правильною).

Кліматичний діапазон	Допустима температура навколишнього середовища
SN	від +10°C до +32°C
N	від +16°C до +32°C
ST	від +16°C до +38°C
T	від +16°C до +43°C

- Примітка. Враховуючи граничні значення діапазону температури навколишнього середовища для кліматичних класів, для яких призначений холодильний прилад, а також той факт, що на внутрішню температуру можуть впливати такі фактори, як місце розташування холодильного приладу, температура навколишнього середовища та частота відчинення дверцят, налаштування будь-якого пристрою регулювання температури, можливо, доведеться змінювати, щоб врахувати ці фактори, якщо це необхідно.

-  Примітка. Під час роботи в середовищі, відмінному від зазначеного типу клімату (тобто поза номінальним діапазоном температур навколишнього середовища) прилад може бути не в змозі підтримувати бажану температуру в камері.

1.4. ЗАМКИ

Якщо ваш холодильник обладнаний замком, зберігайте ключ у недоступному для дітей місці, щоб запобігти їх потраплянню в пастку. З міркувань безпеки, утилізуючи старий холодильник, зламайте всі старі замки та засувки.

1.5. БЕЗ ФРЕОНУ

У холодильнику використовується безфреоновий холодоагент (R600a) і спінений ізоляційний матеріал (циклопентан), які є екологічно чистими, не завдають шкоди озоновому шару й мають дуже малий вплив на глобальне потепління. R600a є легкозаймистим і загерметизований у холодильній системі; за нормального використання витіки не відбуваються. Але в разі витіку холодоагенту через пошкодження контуру холодоагенту обов'язково тримайте прилад подалі від відкритого вогню та якомога швидше відкрийте вікна для провітрювання.

2. ТЕХНІЧНІ ХАРАКТЕРИСТИКИ

Електричне живлення	220–240 В~, 50–60 Гц
Номинальний струм	0,95 А
Річне споживання енергії	233 кВт-год/рік
Клас захисту	Клас I
Кліматичний клас	SN/ N/ ST/ T
Об'єм для зберігання	282 л
Об'єм відділення для свіжих продуктів	197 л
Морозильна камера	85 л
Холодоагент і кількість впускування	R600a/ 48 г

UA

3 ОПИС ВИРОБУ

1. Панель керування
2. Полиці холодильної камери
3. Подвійний контейнер для свіжих продуктів (опція)
4. Кришка контейнера для овочів і фруктів
5. Контейнер для овочів і фруктів
6. Шухляди морозильника
7. Регульовані ніжки
8. Дверний балкон

Примітка. У зв'язку з технологічними інноваціями описи продукції в цьому посібнику можуть не повністю відповідати вашому холодильнику. Деталі відповідають реальному виробу.

4. ФУНКЦІЇ ВИРОБУ

Це інверторний холодильник-морозильник Side-by-Side з електронним керуванням. Його верхня частина – це холодильна камера для зберігання свіжих продуктів, таких як фрукти, овочі, яйця, молоко, готові страви тощо; а нижня частина – морозильна камера, де можна заморозити рибу, м'ясо і т.д. для тривалого зберігання.

4.1. ІНВЕРТОРНА ТЕХНОЛОГІЯ

Завдяки використанню технологій точного інверторного керування, зниженню рівня шуму, енергозбереженню, точному контролю температури і т.д. холодильник має чудові експлуатаційні характеристики. Крім того, холодильник може автоматично регулювати ефективність роботи інверторного компресора та інверторного вентилятора відповідно до температури навколишнього середовища та заданої температури, щоб підтримувати оптимальний режим роботи.

4.2. ВІДСУТНІСТЬ НАМЕРЗАННЯ

Повітропровід холодильника має багатопотокову конструкцію, що забезпечує рівномірність температури зберігання. Холодильник може виконувати розумне розморожування відповідно до фактичної частоти використання та швидкості утворення інею. Перед розморожуванням автоматично оцінюється внутрішня температура холодильника та проводиться попереднє охолодження, завдяки чому коливання температури всередині шафи до і після розморожування не є значними, що сприяє збереженню продуктів.

4.3. ЗЕЛЕНА ТЕХНОЛОГІЯ

У холодильнику використовується холодоагент без фреону та пінопластовий ізоляційний матеріал, який не завдає шкоди озonosфері й має дуже малий вплив на глобальне потепління, тому він є екологічно чистим виробом.

4.4. БІЛЬШ ЗРУЧНИЙ ДИЗАЙН

Холодильник працює в широкому діапазоні напруги, має автоматичне регулювання температури, пам'ять вимкнення, затримку ввімкнення та інші функції.

5. ПІДГОТОВКА ДО ВИКОРИСТАННЯ

5.1. МІСЦЕ ВСТАНОВЛЕННЯ:

1. Стан вентиляції
Місце, яке ви вибрали для встановлення холодильника, має добре провітрюватися й туди має потрапляти менше гарячого повітря. Не розміщуйте холодильник поблизу джерел тепла, таких як плита, і не допускайте потрапляння на нього прямих сонячних променів, щоб гарантувати холодильний ефект і водночас заощадити електроенергію. Не розміщуйте холодильник у вологому місці, щоб запобігти іржавінню та витoku електроенергії. Результат ділення загальної площі приміщення, у якому встановлений холодильник, на кількість заправленого холодоагенту в холодильнику не має бути меншим за 1 м³ (площа)/8 г (холодоагент).

Примітка. Кількість холодоагенту, заправленого в холодильник, вказана на заводській таблиці.

2. Простір для розсіювання тепла
Під час роботи холодильник віддає тепло в навколишнє середовище. Тому слід залишити принаймні 30 мм вільного простору зверху, понад 100 мм з обох боків і понад 50 мм на задній стінці холодильника.

Розміри в мм:

Ш	D	B	A	B	C (°)	E	F
540	586	1920	843	1088	125±5	50	100



Рис. 1



Рис. 2

Примітка. Рис. 1 і 2 лише ілюструють вимоги виробу щодо вільного простору.

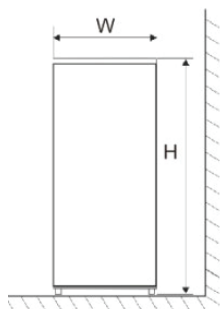
3. Рівна поверхня

Установіть холодильник на тверду й рівну поверхню (підлогу), щоб він був стійким, інакше можуть виникати вібрації та шум. Якщо холодильник розміщується на таких підлогових матеріалах, як килим, солом'яна підстилка, полівінілхлорид, під холодильник слід підкласти тверду підкладку, щоб запобігти зміні кольору внаслідок розсіювання тепла.

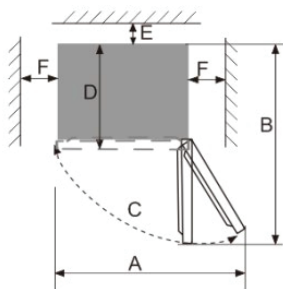

Навколо приладу або у вбудованій конструкції має підтримуватися безперешкодна вентиляція.

5.2. ПІДГОТОВКА ДО ВИКОРИСТАННЯ

1. Час простою

Коли холодильник правильно встановлений і добре очищений, не вмикайте його одразу. Обов'язково ввімкніть холодильник після більш ніж 1 години простою, щоб забезпечити його нормальну роботу.

2. Очищення

Перевірте, чи всі деталі аксесуарів перебувають всередині холодильника, і протріть його м'якою ганчіркою.

3. Увімкнення

Вставте вилку в розетку, щоб запустити компресор. Через 1 годину відкрийте дверцята морозильної камери, якщо температура в морозильній камері помітно знизиться, це свідчить про те, що холодильна система працює нормально.

4. Зберігання продуктів харчування

Після того як холодильник попрацює протягом певного часу, внутрішня температура холодильника буде автоматично регулюватися відповідно до температурних налаштувань користувача. Після того як холодильник повністю охолоне, покладіть туди продукти, яким зазвичай потрібно 2–3 години, щоб повністю охолонути. Влітку, коли температура висока, для повного охолодження продуктів потрібно більше 4 годин (намагайтеся якомога рідше відкривати дверцята холодильника до того, як внутрішня температура знизиться).

Якщо холодильник установлений у вологому приміщенні, переконайтеся, що провід заземлення та автоматичний вимикач витоку перебувають у нормі. Якщо через контакт холодильника зі стіною виникає вібрація або стіна чорніє через конвекцію повітря навколо компресора, відсуньте холодильник подалі від стіни. Встановлення холодильника може спричинити завади або спотворення зображення для мобільного чи стаціонарного телефона, радіоприймача, телевізора, що перебувають поруч із ним, тому в такому разі холодильник має бути якомога далі від таких приладів.

5.3. ІНСТРУКЦІЯ З ПЕРЕВІШУВАННЯ ДВЕРЦЯТ

Принципова схема	№	Як перевісити дверцята холодильника?
	1	Відкрутіть гвинти накладки верхньої петлі, а потім зніміть накладку верхньої петлі.
	2	Установіть кабель зв'язку в розподільну коробку у верхній частині холодильника.
	3	Відкрутіть три болти на верхній петлі, а потім зніміть верхню петлю.
	4	Відкрутіть гвинт на лівій заглушці отвору у верхній частині холодильника, а потім зніміть заглушку отвору.
	5	Відкрутіть два болти та один гвинт, які кріплять середню петлю, а потім зніміть середню петлю.
	6	Зніміть заглушку гвинта, гвинт і заглушку з лівого боку шафи холодильника та встановіть їх на правому боці шафи.
	7	Відкрутіть гвинт кришки декоративної планки та зніміть кришку декоративної планки.
	8	Відкрутіть два гвинти обмежувача дверцят і зніміть обмежувач дверцят.
	9	Дістаньте лівий обмежувач (пластиковий) з пакета з аксесуарами, установіть його з іншого боку дверцят разом із металевим обмежувачем, знятим із правого боку, а потім закріпіть їх двома гвинтами.
	10	Дістаньте накладку з пакета з аксесуарами, установіть її з правого боку дверцят (прокладіть лінію зв'язку всередині накладки) і закріпіть її гвинтами.
	11	Дістаньте ліву середню петлю з пакета з аксесуарами та закріпіть її на шафі за допомогою двох болтів і одного гвинта.
	12	Установіть дверцята на шафу.
	13	Вийміть верхню ліву петлю з пакета з аксесуарами, закріпіть її на шафі за допомогою болтів і під'єднайте джгут проводів.
	14	Вийміть верхню ліву накладку петлі з пакета з аксесуарами та встановіть її на шафу.
	15	Установіть заглушку отвору у верхній правій частині холодильника та закріпіть її болтом.

UA

6. ФУНКЦІЇ

Дисплейна панель розміщена на дверцятах холодильника, як показано на рисунках нижче:

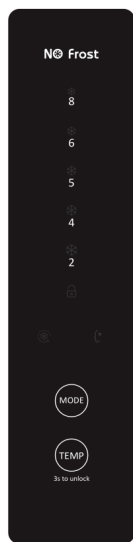

Налаштування функцій

- Під час першого підключення холодильної системи до електромережі всі значки на дисплейній панелі підсвічуються на 2 секунди. Коли дверцята холодильника зачинені, дисплей автоматично вимикається, якщо протягом 3 хвилин не було натиснуто жодної кнопки. Коли дисплей вимкнений, він загоряється, якщо відчинити дверцята холодильника або натиснути будь-яку кнопку.
- Наведені нижче операції з клавішами дійсні лише тоді, коли клавіші розблоковані та підсвічуються на дисплеї.

UA

6.1. ФУНКЦІЇ

6.1.1. НАЛАШТУВАННЯ ТЕМПЕРАТУРИ

Натисніть клавішу «Temp», щоб налаштувати температуру до очікуваного значення, і якщо протягом 5 секунд не буде натиснуто жодної клавіші, налаштування набуде чинності, і система негайно почне працювати відповідно до налаштувань.

Налаштування температури відбувається таким чином: «5-4-2-8-6-5».

6.1.2. ШВИДКЕ ОХОЛОДЖЕННЯ

1. Коли ввімкнено функцію швидкого охолодження, температура в холодильнику швидко знижується, так само як і в морозильній камері, забезпечуючи свіжий смак і збереження поживних властивостей продуктів. Функція швидкого охолодження працює максимум 30 годин, після чого вона автоматично вимикається, а температурний режим відновлюється до того, який був встановлений до ввімкнення функції швидкого охолодження.
2. Увімкнення функції швидкого охолодження
 - Натискайте клавішу «Mode», доки значок швидкого охолодження не почне блимати, і якщо протягом 5 секунд не буде натиснуто жодної клавіші, налаштування набуде чинності, при цьому значок зазвичай буде ввімкнутий.
3. Вимкнення функції швидкого охолодження
 - Після сукупного періоду роботи 30 годин функція швидкого охолодження автоматично вимикається.

- Коли функція швидкого охолодження активна, натискайте клавішу «Mode», доки значок інтелектуальної функції не почне блимати, і якщо протягом 5 секунд не буде натиснуто жодної клавіші, інтелектуальна функція буде ввімкнена, а функція швидкого охолодження буде вимкнена.
- Коли функція швидкого охолодження активна, натисніть клавішу «TEMP», щоб відрегулювати температуру до очікуваного режиму, і якщо протягом 5 секунд не буде натиснуто жодної клавіші, налаштування набуде чинності, температура буде регулюватися відповідним чином, а функція швидкого охолодження буде вимкнена.

6.1.3. ІНТЕЛЕКТУАЛЬНА ФУНКЦІЯ

1. Коли інтелектуальна функція ввімкнена, температура всередині відділення для зберігання свіжих продуктів буде розумно регулюватися відповідно до внутрішньої температури та температури навколишнього середовища, які відстежуються в режимі реального часу, щоб зберегти продукти свіжими протягом тривалого періоду часу.
2. Увімкнення інтелектуальної функції
 - Натискайте клавішу «Mode», доки піктограма інтелектуальної функції не почне блимати, і якщо протягом 5 секунд не буде натиснуто жодної клавіші, налаштування набуде чинності, при цьому піктограма зазвичай буде ввімкненою.
3. Вимкнення інтелектуальної функції
 - Коли інтелектуальна функція активна, натискайте клавішу «Mode», доки значок функції швидкого охолодження не почне блимати, і якщо протягом 5 секунд не буде натиснуто жодної клавіші, функція швидкого охолодження буде ввімкнена, а інтелектуальна функція буде вимкнена.
 - Коли інтелектуальна функція активна, натисніть кнопку «TEMP», щоб відрегулювати температуру до потрібного рівня, і якщо протягом 5 секунд не буде натиснуто жодної кнопки, налаштування набуде чинності, температура буде регулюватися відповідно, а інтелектуальна функція буде вимкнена.

UA

6.1.4. БЛОКУВАННЯ ВІД ДІТЕЙ

Коли функція блокування від дітей увімкнена, температура та функції не змінюються, щоб запобігти неправильній роботі.

1. Якщо протягом 3 хвилин клавіша не буде натиснута, функція блокування від дітей увімкнеться автоматично.
2. Вимкнення функції блокування від дітей уручну
 - Натисніть і утримуйте кнопку «TEMP» (3 с для розблокування) протягом 3 секунд, після чого можна вимкнути функцію блокування від дітей.

6.1.5. СИГНАЛІЗАЦІЯ ВІДЧИНЕНИХ ДВЕРЦЯТ

Якщо дверцята холодильника відчинені більше ніж на 3 хвилини, безперервно лунатимуть звукові сигнали, які можна припинити натисканням будь-якої кнопки, але вони відновляться через 3 хвилини, якщо дверцята залишатимуться відчиненими. Звукові сигнали не припиняться, доки дверцята холодильника не будуть зачинені.

6.1.6. ПАМ'ЯТЬ НА ВИПАДОК ПРИПИНЕННЯ ПОДАЧІ ЖИВЛЕННЯ

У разі відключення електроенергії холодильник буде підтримувати стан роботи, установлений до відключення електроенергії, коли подача електроенергії відновиться.

6.1.7. ЗАТРИМКА ВВІМКНЕННЯ

Щоб захистити компресор холодильника від пошкодження в разі короткочасного відключення електроенергії (тобто менше ніж на 5 хвилин), компресор не запускається одразу після ввімкнення.

6.1.8. СИГНАЛ ТРИВОГИ ПРО НЕСПРАВНІСТЬ

Якщо індикатор режиму 2, 5 або 8 продовжує блимати, це свідчить про несправність холодильника. У такому разі, будь ласка, зверніться до фахівця сервісного центру для ремонту на дому.

7. ЗБЕРІГАННЯ ПРОДУКТІВ ХАРЧУВАННЯ

7.1. ХОЛОДИЛЬНИК

Холодильне відділення **не призначене** для тривалого зберігання продуктів. Тому використовуйте холодильну камеру **лише для короткочасного зберігання**. Завдяки циркуляції повітря в приладі виникають різні температурні зони. Використовуйте ці різні температурні зони для зберігання різних видів продуктів.

Полиці	Продукти з пшеничного борошна, молочні продукти тощо. Полиці можна зняти для очищення. Налаштуйте полиці відповідно до своїх потреб.
Контейнер для фруктів і овочів	Фрукти, овочі тощо
Дверні лотки	Яйця, банки з-під напоїв, напої в пляшках, упаковані харчові продукти тощо.

Зберігайте в приладі тільки закриті або упаковані продукти, щоб запах або смак їжі не розсіювався. Для правильного пакування підходять такі матеріали:

- Харчова плівка / герметичні пакети та алюмінієва фольга.
- Харчові захисні ковпаки.
- Харчові контейнери з пластику / скла / кераміки.
- Зберігайте свіжі упаковані продукти на полицях, а свіжі фрукти й овочі – в контейнері для овочів і фруктів.
- Зберігайте свіже м'ясо, упаковане **в захисну плівку**, не більше 2 днів.
- Дайте теплій їжі, наприклад приготованим стравам, охолонуті, перш ніж ставити її в прилад.
- Зберігайте продукти таким чином, щоб охолоджене повітря могло належним чином циркулювати.
- Не ставте важкі пляшки в кишеню для пляшок, оскільки вона може відірватися від дверцят.

UA

7.2. МІСЦЕ ЗБЕРІГАННЯ ПРОДУКТІВ ХАРЧУВАННЯ

Завдяки циркуляції холодного повітря в холодильнику температура в кожній зоні відрізняється, тому різні види продуктів слід розміщувати в різних зонах.

- Відділення для свіжих продуктів підходить для зберігання продуктів, які не потрібно заморозувати, готової їжі, пива, яєць, деяких приправ, які потребують зберігання в холоді, молока, фруктових соків тощо. Контейнер для свіжих продуктів підходить для зберігання овочів, фруктів тощо.
- Морозильна камера підходить для зберігання морозива, заморожених продуктів і продуктів, які потрібно зберігати протягом тривалого часу.

Використання відділення для свіжих продуктів

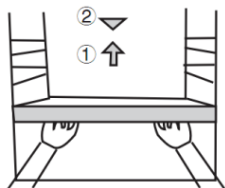

- Установіть температуру у відділенні для зберігання свіжих продуктів у діапазоні від 2°C до 8°C і зберігайте продукти, призначені для короткочасного зберігання, або ті, які можна з'їсти в будь-який момент, у відділенні для свіжих продуктів.
- Полиця холодильника: Знімаючи полицю, спочатку підніміть її, а потім витягніть. Тримайте задній фланець полиці догори, щоб запобігти контакту продуктів зі стінкою. Виймаючи або встановлюючи полицю, тримайте її міцно та поведіться з нею обережно, щоб уникнути пошкоджень.

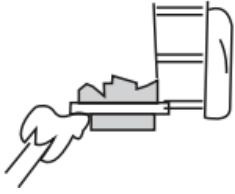

- Контейнер для фруктів і овочів: Витягніть контейнер для фруктів і овочів, щоб отримати доступ до продуктів. Після використання або чистення кришки контейнера для свіжих продуктів обов'язково встановіть її назад на контейнер для свіжих продуктів, щоб це не вплинуло на внутрішню температуру в контейнері для свіжих продуктів.

Застереження щодо зберігання свіжих продуктів



- Перед тим як зберігати продукти в холодильнику, краще вимити їх і витерти насухо. Перед тим як покласти продукти в холодильник, бажано закрити їх, щоб запобігти випаровуванню води та зберегти свіжість фруктів і овочів з одного боку та запобігти появі поганого запаху з іншого боку.



- Не кладіть у холодильник занадто багато або занадто важкі продукти. Між продуктами має бути достатньо місця; якщо вони розташовані надто близько, потік холодного повітря буде заблокований, що негативно вплине на ефект охолодження. Не зберігайте надто великі або важкі продукти, щоб не пошкодити полицю. Зберігаючи продукти, тримайте їх на відстані від внутрішньої стінки; не кладіть продукти з високим вмістом води надто близько до задньої стінки холодильника, щоб вони не примерзли до внутрішньої стінки.

UA

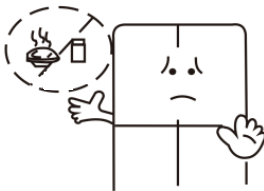

- Зберігання продуктів за категоріями: Продукти слід зберігати за категоріями, причому продукти, які ви їсте щодня, слід розміщувати спереду на полиці, щоб скоротити тривалість відкриття дверцят і уникнути псування продуктів через закінчення терміну придатності.

- Поради щодо заощадження електроенергії. Перед тим як поставити гарячу їжу в холодильник, дайте їй охолонути до кімнатної температури. Покладіть заморожені продукти у відділення для свіжих продуктів, щоб вони розморозилися, використовуючи низьку температуру заморожених продуктів для охолодження свіжих продуктів, таким чином заощаджуючи електроенергію.

Зберігання фруктів і овочів

1. Фрукти, зелень і овочі слід класти в кошик для свіжих овочів і фруктів окремо.
2. Овочі слід зберігати проти напрямку росту, що може ефективно продовжити їхню свіжість.
3. Редис слід зберігати зі зрізаним листям, щоб запобігти поглинанню поживних речовин листям.
4. Помідори слід зберігати зрілими; якщо покласти незрілі помідори прямо всередину, свіжість погіршиться.
5. Банан, ананас, диня, папая та інші тропічні фрукти не підходять для зберігання, оскільки низька температура прискорює метаболізм цих продуктів, а іноді навіть призводить до їх псування. Але вони підходять для короткочасного зберігання в холодильнику.

6. Коренеплоди, такі як кабачки, картопля, батат, часник, імбир і цибуля, не потребують зберігання в холодильнику.

Використання зони зі змінною температурою

Зона зі змінною температурою в цьому холодильнику – це контейнер для зберігання свіжих продуктів зі змінною температурою, розташований у нижній частині відділення для свіжих продуктів. Користувачі можуть вибрати відповідний режим роботи, щоб задовольнити потреби зберігання.

1. Якщо вибрано режим «Овочі», зона зі змінною температурою може підтримувати відповідну температуру та вологість фруктів і овочів, щоб подовжити період їхнього зберігання у свіжому вигляді.
2. Якщо вибрано режим «Свіжість», зона зі змінною температурою підходить для зберігання пива, напоїв тощо.

Використання відділення для зберігання заморожених продуктів

- Температура в морозильній камері регулюється на рівні нижче -18°C , і бажано зберігати продукти тривалого зберігання в морозильній камері, але слід дотримуватися тривалості зберігання, зазначеної на упаковці продуктів.
- У морозильній камері зберігаються продукти, які потрібно заморозити. Рибу та м'ясо великих розмірів слід нарізати на невеликі шматки та упакувати в пакети для збереження свіжості, перш ніж рівномірно розподілити їх у морозильній камері.

Застереження щодо зберігання заморожених продуктів

- Дайте гарячим продуктам охолонути до кімнатної температури, перш ніж класти їх у морозильну камеру.
- Не ставте скляну тару з рідиною або рідину в бляшанці в морозильну камеру, щоб уникнути розриву через об'ємне розширення після заморожування рідини.
- Розділіть їжу на відповідні невеликі порції
- Перед заморожуванням продукти краще упакувати, а пакувальний пакет має бути сухим, на випадок, якщо пакувальні пакети примерзнуть. Щоб уникнути перехресного забруднення та перенесення запаху, продукти мають бути упаковані або накріті такими матеріалами, які є міцними, без смаку, непроникними для повітря й води, нетоксичними та не забруднюють навколишнє середовище.
- Не кладіть у морозильну камеру занадто багато свіжих продуктів за один раз (не більше стандартного значення морозильної здатності холодильника). Не допускайте контакту свіжих продуктів, які щойно покладені на зберігання, із замороженими продуктами всередині, щоб уникнути їхнього примерзання.

Поради щодо зберігання заморожених продуктів

1. Складайте однотипні продукти разом, щоб не відкривати дверцята холодильника на тривалий час, таким чином заощаджуючи електроенергію.
2. Зберігайте кожну одиницю заморожених продуктів протягом терміну, зазначеного на пакувальному пакеті, щоб уникнути псування продукту.
3. Якщо ви купуєте заморожені продукти, покладіть їх у морозильну камеру якомога швидше, поки вони не розморозилися.
4. У принципі, для розморожування можна брати стільки продуктів, скільки потрібно. Не заморожуйте продукти, що розморозилися, якщо тільки вони не були приготовані у страву; інакше це може вплинути на їхню якість.



Для кращого зберігання продуктів, будь ласка, зберігайте згідно з температурним діапазоном відповідного відділення, щоб уникнути зайвих втрат.

Поради щодо зберігання продуктів харчування

Не кладіть продукти, які не потребують охолодження.

- Приклади продуктів, які не підходять для зберігання в замороженому стані: Сирі яйця та яйця, зварені круто: шкаралупа сирого яйця потріскається, а білок круто

звареного яйця затвердіє.

Сирі овочі, сира картопля, молочні продукти, салатні заправки, овочі, соєвий сир тощо.

- Приклади продуктів, які не підходять для зберігання в холодильнику:
Тропічні фрукти, такі як банани, дині, ананаси, папая тощо: через низьку температуру фрукти дозрівають повільно і з часом можуть зіпсуватися. Звичайно, їх можна охолодити перед вживанням.
- Їжа, яку не потрібно зберігати в холодильнику:
Картопля, гарбуз, цибуля, часник тощо.

Орієнтований час зберігання

- Час зберігання залежить від свіжості продуктів перед зберіганням і стану холодильника. Тут вказано лише приблизний час. Використайте придбані вами продукти якнайшвидше відповідно до дати, вказаної на них.

Коричневі овочі



Близько 7 днів

Капуста



Близько 10 днів

Полуниця



Близько 3 днів

Виноград



Близько 7 днів



У разі розморожування вручну, технічного обслуговування або очищення підвищення температури заморожених продуктів може скоротити термін їх зберігання.

UA

Кращі способи зберігання овочів

- Салат-латук
Кореневище схильне до пожовтіння. Можна притрусити коріння борошном, щоб воно не пожовкло.
- Капуста
Серцевина має властивість розпадатися, тому ви можете виїняти серцевину та заповнити її вологим паперовим рушником. Таким чином, не тільки не відбувається гниття, але й листя легко обривається.
- Ріпа
Листя поглинає поживні речовини з коренів, тому перед тим як покласти в холодильник, обріжте листя.

8. ДОГЛЯД І ОЧИЩЕННЯ



Очищення всередині та зовні

- Залишки їжі в холодильнику можуть створювати неприємний запах, тому холодильник необхідно регулярно чистити. Відділення для свіжих продуктів зазвичай очищують раз на місяць.



Перед очищенням спочатку витягніть вилку з розетки; не вставляйте та не виймайте вилку з розетки мокрыми руками, оскільки існує ризик ураження електричним струмом і отримання травми. Не лейте воду безпосередньо на холодильник, щоб уникнути іржі, витоку електроенергії та нещасних випадків. Не простягайте руки до дна холодильника, оскільки ви можете подряпатися об гострі металеві кути.

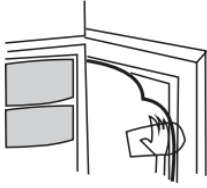

- Вийміть усі полиці, контейнер для свіжих продуктів, дверну полицю, кришку, шухляди тощо та протріть їх м'яким рушником або губкою, змоченою в теплій воді або нейтральному мийному засобі.
- Часто витирайте пил, що накопичився на задній панелі та бічних панелях холодильника.
- Після використання мийного засобу обов'язково промийте чистою водою, а потім витріть насухо.



Не використовуйте щетинну щітку, щітку зі сталевого дроту, мийні засоби, мильний порошок, лужні мийні засоби, бензол, бензин, кислоту, гарячу воду та інші агресивні або розчинні речовини для очищення поверхні шафи, ущільнювача дверцят, пластикових декоративних деталей тощо, щоб уникнути їхнього пошкодження.

- Ретельно витріть насухо ущільнювач дверцят, прочистьте паз за допомогою дерев'яної палички, обмотаної бавовняною ниткою. Після очищення спочатку зафіксуйте чотири кути дверного ущільнювача, а потім вставте його відрізок за відрізком у паз дверцят.
- Цей прилад має функцію автоматичного розморожування, тому немає необхідності розморожувати його вручну.
- Заміна світлодіодної лампи. Для освітлення в холодильнику використовується світлодіодна лампа, яка відрізняється низьким енергоспоживанням і тривалим терміном служби. У разі будь-яких відхилень, будь ласка, зв'яжіться з персоналом сервісного центру для ремонту на дому.

Припинення використання

- У разі перебоїв в електропостачанні або запланованого відключення електроенергії намагайтеся якомога рідше відкривати дверцята холодильника та не кладіть у нього нові продукти. Якщо ви отримали повідомлення про відключення електроенергії заздалегідь, не додавайте більше продуктів і встановіть морозильну камеру в режим швидкого заморожування перед відключенням електроенергії. Крім того, ви можете заздалегідь зробити кубики льоду та покласти їх у верхню частину відділення для свіжих продуктів після відключення електроенергії для термінових потреб.
- У разі тривалого простою холодильника обов'язково протріть внутрішні та зовнішні поверхні й аксесуари холодильника, залиште дверцята холодильника прочиненими, а також розмістіть холодильник у сухому та провітрюваному місці, щоб уникнути появи неприємного запаху.



Після того як ви ввели холодильник в експлуатацію, краще користуватися ним постійно. Не вимикайте холодильник за звичайних обставин, щоб не скоротити термін його служби.

Перевірка безпеки після технічного обслуговування

- Шнур живлення зламаний або пошкоджений?
- Чи щільно вставлена вилка в розетку?
- Чи не перегрілася вилка електроживлення?



Примітка. Якщо шнур живлення та вилка пошкоджені або забруднені пилом, це може призвести до ураження електричним струмом або пожежі. У разі будь-яких відхилень вийміть вилку з розетки та зв'яжіться з продавцем.

Морозильна камера



ПОПЕРЕДЖЕННЯ! Не їжте все ще заморожену їжу. Дітям не слід їсти морозиво прямо з морозильної камери. Холод може спричинити травми в роті.



ПОПЕРЕДЖЕННЯ! Контакт із замороженими продуктами, льодом і металевими компонентами в морозильній камері може призвести до травм, подібних до опіків.



ЗАСТЕРЕЖЕННЯ! Не ставте напої в пляшках або бляшанках (ні негазовані, ні газовані) у морозильну камеру приладу, оскільки їхня тара може вибухнути.

Морозильна камера призначена для тривалого зберігання продуктів. Будь ласка, дотримуйтесь рекомендацій щодо максимального терміну зберігання, вказаного на упаковці заморожених продуктів. Не заморозуйте розморожені продукти.

- Захистіть свіжі продукти, які ви хочете заморозити, алюмінієвою фольгою, харчовою плівкою, повітро- та водонепроникними поліетиленовими пакетами, поліетиленовими контейнерами або іншими відповідними пластиковими контейнерами з кришкою.
- Залиште трохи вільного простору між окремими шматочками заморожених продуктів, оскільки необхідна належна циркуляція повітря.
- Продукти повністю заморозуються через 24 години (відповідну інформацію про максимальну потужність заморожування протягом 24 годин ви знайдете в розділі ТЕХНІЧНІ ХАРАКТЕРИСТИКИ).
- Купуйте заморожені продукти, лише якщо їхня упаковка не пошкоджена. Пошкоджена упаковка може свідчити про переривання холодового ланцюга.
- Унікайте або зменшуйте перепади температури: купуйте заморожені продукти наприкінці шопінгу та транспортуйте їх у термоізольованих пакетах.
- Не заморозуйте розморожені та напіврозморожені продукти. Споживайте їх протягом 24 годин.
- Дотримуйтесь повної інформації на упаковці заморожених продуктів.

UA

Зняття частин

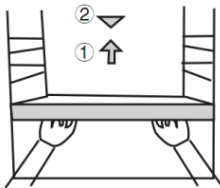

- Полиця для пляшок на дверцятах холодильника або морозильної камери:
Тримайте полицю для пляшок обома руками, а потім штовхніть її вгору.
- Полиця холодильника:
Тримавши один кінець полиці, підніміть її вгору, одночасно витягаючи назовні.

Коли ви довго не користуєтесь холодильником

Якщо холодильник не буде використовуватися більше одного тижня або його потрібно перевезти, вимийте його водою та тримайте сухим. Вийміть продукти, що перебувають усередині, і витягніть вилку з розетки.

8.1. ЗАМІНА ЛАМПИ

Для освітлення в холодильнику використовується світлодіодна лампа, яка відрізняється низьким енергоспоживанням і тривалим терміном служби. У разі будь-яких відхилень, будь ласка, зв'яжіться з персоналом сервісного центру для ремонту на дому. Лампи може замінити лише виробник.

Тип лампи: світлодіодна лампа.

Рівень енергоефективності: G

9. ПРОСТИЙ АНАЛІЗ І УСУНЕННЯ НЕСПРАВНОСТЕЙ

Що стосується наведених нижче дрібних несправностей, то не кожна з них потребує усунення технічним персоналом; ви можете спробувати вирішити проблему самостійно.

Випадок	Перевірка	Рішення
Повністю не охолоджує	<ul style="list-style-type: none"> ■ Штепсельна вилка вийнята з розетки? ■ Чи зламані вимикачі та запобіжники? ■ Немає електрики чи відключення лінії? 	<ul style="list-style-type: none"> ■ Увімкніть у розетку ■ Відчиніть дверцята й перевірте, чи горить лампа.
Ненормальний шум	<ul style="list-style-type: none"> ■ Чи стабільно працює холодильник? ■ Чи контактує холодильник зі стіною? 	<ul style="list-style-type: none"> ■ Відрегулюйте вирівнювальні ніжки холодильника. ■ Відсуньте від стіни
Низька ефективність охолодження	<ul style="list-style-type: none"> ■ Чи кладете ви гарячу їжу або забагато їжі? ■ Ви часто відчиняєте дверцята? ■ Ви затискаєте пакет із їжею дверним ущільнювачем? ■ Прямі сонячні промені або духовка чи плита поруч? ■ Чи забезпечена належна вентиляція? ■ Установлено надто високу температуру? 	<ul style="list-style-type: none"> ■ Ставте їжу в холодильник, коли гаряча їжа охолотиться. ■ Перевірте та закрийте дверцята ■ Поставте холодильник далі від джерела тепла. ■ Звільніть простір для підтримання доброї вентиляції. ■ Установіть відповідну температуру.
Специфічний запах у холодильнику	<ul style="list-style-type: none"> ■ Є зіпсовані продукти? ■ Вам потрібно помити холодильник? ■ Ви запаковували їжу із сильними запахами? 	<ul style="list-style-type: none"> ■ Викиньте зіпсовані продукти. ■ Помийте холодильник. ■ Пакуйте продукти із сильними запахами.
Немає реакції на натискання кнопок	<ul style="list-style-type: none"> ■ Перевірте, чи увімкнено функцію блокування від дітей на дисплейній панелі. 	<ul style="list-style-type: none"> ■ Натисніть і утримуйте кнопку «TEMP 3s to Unlock» протягом 3 секунд, щоб розблокувати кнопку, а потім виконайте операцію з клавішею. (Детальніше див. у розділі «Блокування від дітей»).



Примітка. Якщо наведені вище описи не підходять для усунення несправностей, не розбирайте та не ремонтуйте прилад самостійно. Ремонт, виконаний недосвідченими особами, може призвести до травм або серйозних несправностей.

Зверніться до місцевого магазину, де ви придбали виріб. Цей виріб має обслуговуватись уповноваженим інженером із використанням тільки оригінальних запасних частин.

Якщо прилад не використовується протягом тривалого часу, відключіть його від електромережі, витягніть усі продукти та помийте прилад, залишивши дверцята відчиненими, щоб запобігти появі неприємних запахів.

10. СЕРТИФІКАТИ

- Інформація про електрику
- Цей електроприлад має бути заземлений
- Цей виріб оснащений вилкою, яка підходить для всіх будинків, обладнаних розетками, що відповідають чинним специфікаціям
- Якщо встановлена вилка не підходить для вашої розетки, її слід відрізати та акуратно утилізувати. Щоб уникнути можливого ураження електричним струмом, не вставляйте відрізану вилку в розетку.
- Цей виріб відповідає директивам ЄЕС.

11. ІНСТРУКЦІЇ З БЕЗПЕЧНОГО ВІДНОВЛЕННЯ

11.1. УТИЛІЗАЦІЯ

- Старі прилади все ще мають певну додаткову вартість. Екологічно чистий підхід забезпечить переробку цінної сировини.
- Холодоагенти, що використовуються у вашому обладнанні, та ізоляційні матеріали потребують спеціальних процедур поводження. Перед початком роботи переконайтеся, що на задній панелі обладнання немає пошкоджень труб.
- Актуальну інформацію про можливості утилізації старого обладнання та його упаковки можна отримати в місцевому муніципалітеті.

11.2. ПОПЕРЕДЖЕННЯ ЩОДО УТИЛІЗАЦІЇ

- Холодоагент і спінюючий матеріал на основі циклопентану, що використовуються в холодильнику, легко спалахують. Тому під час утилізації холодильника його слід зберігати подалі від джерел вогню, і його відновленням має займатися спеціальна компанія з утилізації з відповідною кваліфікацією; утилізація шляхом спалювання не допускається для запобігання завданню шкоди довкіллю або будь-якої іншої шкоди.
- Для утилізації холодильника розберіть дверцята та зніміть прокладку дверцят і полиць; покладіть дверцята та полиці в належне місце, щоб діти не могли потрапити в пастку.







FR - Service Clients Auchan France - 200 rue de la Recherche 59650 Villeneuve d'Ascq - 03 59 30 59 30 - www.auchan.fr

ES - Alcampo, S.A. - Supermercados Sabeco, S.A. C/ Santiago de Compostela Sur, s/n - 28029 Madrid - e-mail: d.calidad@alcampo.es

PT - Serviço Auchan - Auchan Portugal Hipermercados, S.A., Travessa Teixeira Júnior, n.º 1, 1300 – 553 Lisboa,
E-mail : info.MarcaAuchan@auchan.pt

PL - Dystrybutor : Auchan Polska Sp. z o.o., ul. Puławska 46, 05-500 Piaseczno - www.auchan.pl

HU - Forgalmazza: Auchan Magyarország Kft, 2040 Budaörs, Sport u. 2-4. - www.auchan.hu

RO - Auchan România SA, Str. Braşov nr.25, Sector 6, Cod poştal 061444, Bucureşti, România - www.auchan.ro



600156863 / 600156865
MRF-321W



Auchan

SAS OIA, 200, rue de la Recherche, Le Colibri
BP 169, 59650 Villeneuve d'Ascq, France
www.auchan-retail.com/contact

Made in China

