

EN

**WARRANTY CONDITION**

This product is guaranteed for a period of 2 years from the date of purchase\* against any failure resulting from a manufacturing or material defect. This warranty does not cover defects or damage resulting from incorrect installation, improper use or abnormal wear of the product.

\*as shown on the sales receipt.

FR

**CONDITION DE GARANTIE**

Ce produit est garanti pour une période de 2 ans à partir de la date d'achat\*, contre toute défaillance résultant d'un vice de fabrication ou de matériau. Cette garantie ne couvre pas les vices ou les dommages résultant d'une mauvaise installation, d'une utilisation incorrecte ou de l'usure anormale du produit.

\*sur présentation du ticket de caisse.

NL

**GARANTIEVOORWAARDEN**

Dit product wordt gegarandeerd voor een periode van 2 jaar vanaf de aankoopdatum\*, voor elke storing die het gevolg is van een fabricagefout of het materiaal. Gebreken of schade door slechte installatie, onjuist gebruik of abnormale slijtage van het product worden niet gedekt door deze garantie.

\*op vertoon van kassabon.

ES

**CONDICIONES DE GARANTÍA**

El certificado de garantía de este producto tiene una duración de 2 años a partir de la fecha de compra\* que se limita a los defectos de fabricación y averías del material. Se excluyen de la garantía deficiencias o daños originados por una mala instalación, errores en la manipulación o por un uso inadecuado.

\*previa presentación del comprobante de compra.

Dishwasher  
Lave-vaisselle  
Vaattwasser  
Lavavajillas

972280 - 14S42 C XAD929C

INSTRUCTIONS FOR USE	.....02
CONSIGNES D'UTILISATION	.....34
GEBRUIKSAANWIJZINGEN	.....66
INSTRUCCIONES DE USO	.....98

ELECTRO DEPOT  
1 route de Vendeville  
59155 FACHES-THUMESNIL - FRANCE

**VALBERG**



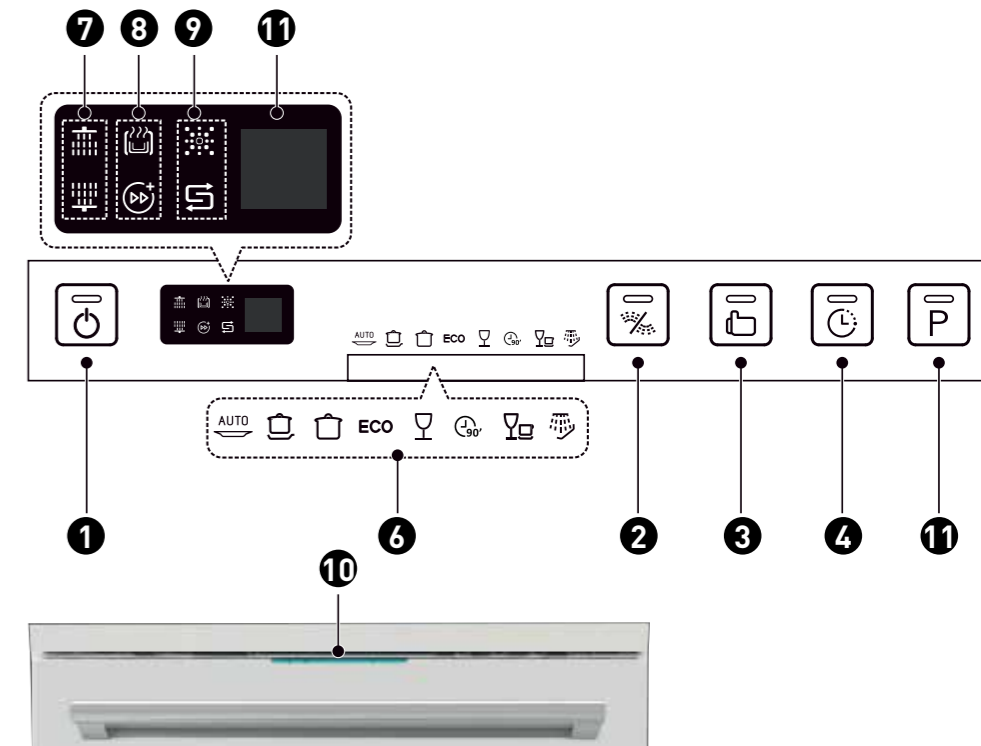
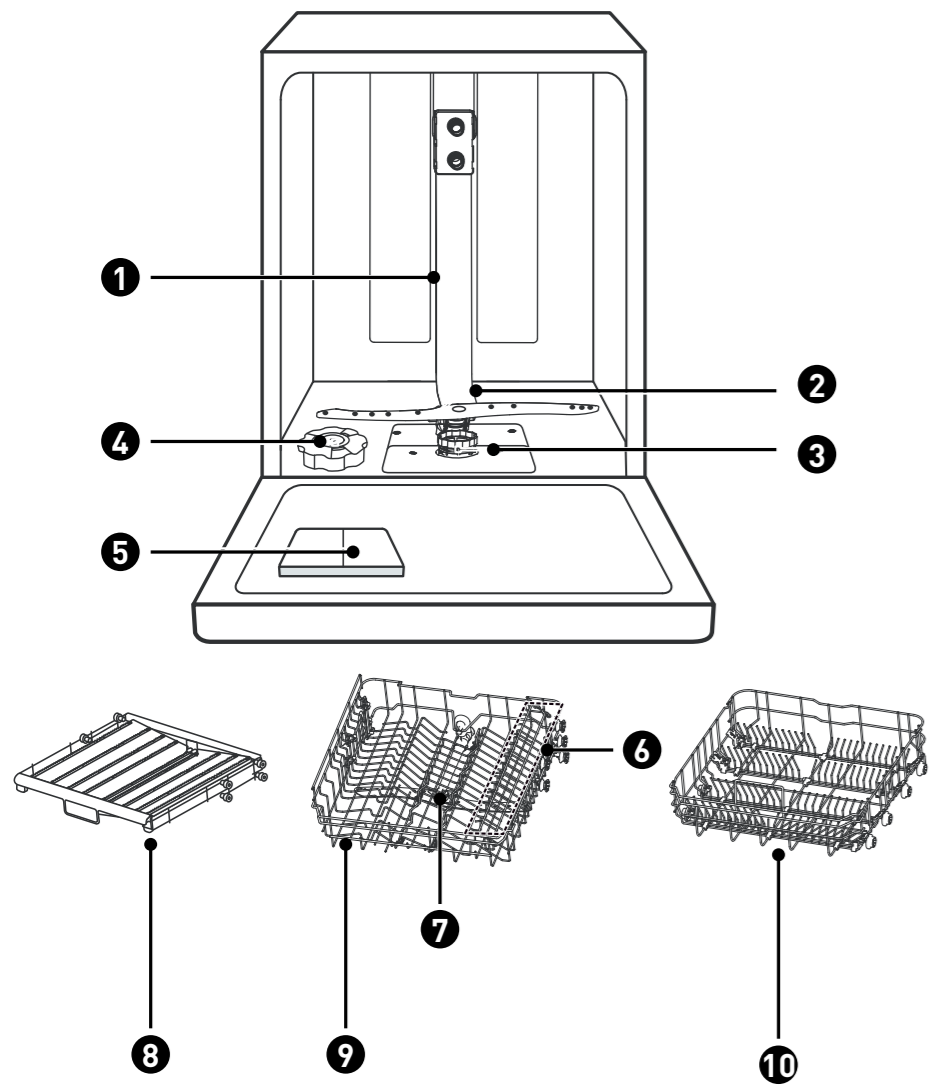

# Merci !

Merci d'avoir choisi ce produit VALBERG. Choisis, testés et recommandés par ELECTRO DEPOT, les produits de la marque VALBERG vous assurent une utilisation simple, une performance fiable et une qualité irréprochable. Grâce à cet appareil, vous savez que chaque utilisation vous apportera satisfaction.

Bienvenue chez ELECTRO DEPOT.

Visitez notre site Internet : [www.electrodepot.fr](http://www.electrodepot.fr)  
[www.electrodepot.be](http://www.electrodepot.be)

**VOTRE AVIS COMPTE !**



PARTAGEZ  
VOTRE EXPERIENCE  
SUR LES PRODUITS

Parce que votre satisfaction est notre priorité, nous vous proposons de donner votre avis sur ce produit. Il sera transmis et analysé par nos équipes afin d'améliorer continuellement le produit.

Donnez votre avis sur <http://www.electrodepot.fr/avis-client>



**ELECTRO DEPOT**

### **A** Aperçu de l'appareil

Présentation de l'appareil  
Panneau de commande

### **B** Utilisation de l'appareil

Utilisation de votre lave-vaisselle  
Conseils d'utilisation du panier  
Instructions d'installation  
Chargement des paniers conformément à la norme EN60436  
Conseils d'utilisation du compartiment à couverts  
Guide d'utilisation rapide  
Adoucisseur d'eau  
Préparation et chargement de la vaisselle  
Fonction du produit de rinçage et du détergent  
Remplissage du compartiment à produit de rinçage  
Remplissage du compartiment à détergent  
Programmation du lave-vaisselle  
Lancement d'un cycle de lavage  
Changement de programme en cours de cycle  
Ajout de vaisselle oubliée  
Ouverture automatique / Activ'Door

### **C** Informations pratiques

Entretien de l'extérieur de l'appareil  
Entretien de l'intérieur de l'appareil  
Entretien général du lave-vaisselle  
Codes d'erreur

Les notices sont aussi disponibles sur le site  
<http://www.electrodepot.fr/sav/notices/>  
<http://www.electrodepot.be/fr/sav/notices>

## Présentation de l'appareil

**REMARQUE**

Pour que votre lave-vaisselle donne des résultats optimaux, lisez toutes les consignes d'utilisation avant de l'utiliser pour la première fois

- 1 Tuyau intérieur
- 2 Bras de lavage inférieur
- 3 Groupe filtre
- 4 Compartiment à sel
- 5 Compartiment à détergent
- 6 Compartiment à tasses
- 7 Bras de lavage supérieur
- 8 Compartiment à couverts
- 9 Panier supérieur
- 10 Panier inférieur

**REMARQUE**

Les illustrations sont fournies à titre indicatif uniquement, les caractéristiques varient selon les modèles. Merci de vous référer à votre modèle spécifique.

## Panneau de commande

- |                                 |            |  |
|---------------------------------|------------|--|
| <b>1</b> Alimentation           |            | Appuyez sur ce bouton pour mettre votre lave-vaisselle sous tension ; l'écran s'allume.  |
| <b>2</b> Lavage double zone     |            | Appuyez sur ce bouton pour sélectionner soit le panier supérieur soit le panier inférieur et le témoin correspondant s'allumera.   |
| <b>3</b> Fonctions              |            | Appuyez sur ce bouton pour sélectionner une fonction et le témoin correspondant s'allumera.  |
| <b>4</b> Départ différé         |            | Appuyez sur le bouton Départ différé pour retarder l'heure de départ. Vous pouvez retarder un cycle jusqu'à 24 heures par palier d'une heure. Après avoir défini la durée d'attente, appuyez sur le bouton Départ/Pause pour démarrer. |
| <b>5</b> Programmes             | <b>P</b>   | Appuyez sur ce bouton pour sélectionner le programme de lavage adapté et le témoin correspondant s'allumera.   |
| <b>6</b> Témoins des programmes |            | <b>Auto</b><br>Pour la vaisselle légèrement, normalement ou très sale avec ou sans restes de nourriture collés.  |
|                                 |            | <b>Intensif</b><br>Vaisselle très sale, dont des casseroles et des poêles présentant de la nourriture collée.  |
|                                 |            | <b>Universel</b><br>Pour les objets normalement sales, comme les assiettes, verres et ustensiles de cuisson légèrement sales.  |
|                                 | <b>ECO</b> | <b>ECO</b><br>Il s'agit du programme standard adapté à la vaisselle normalement sale, comme les casseroles, les assiettes, les verres et les poêles légèrement sales.  |
|                                 |            | <b>Verres</b><br>Pour les verres et la vaisselle légèrement sale.  |
|                                 |            | <b>90° min</b><br>Pour les charges normalement sales nécessitant un lavage rapide.   |
|                                 |            | <b>Rapide</b><br>Un cycle plus court pour une vaisselle légèrement sale ne nécessitant pas de séchage.   |
|                                 |            | <b>Trempage</b><br>Pour rincer la vaisselle que vous prévoyez de laver plus tard dans la journée.  |

## 7 Indicateur Alt

**Supérieur**

Lorsque vous sélectionnez « Supérieur », seuls les jets du bras de lavage supérieur sont activés. Les jets inférieurs ne fonctionneront pas.

**Inférieur**

Lorsque vous sélectionnez « Inférieur », seuls les jets du bras de lavage inférieur sont activés. Les jets supérieurs ne fonctionneront pas.

**Séchage supplémentaire**

Cette fonction permet de sécher davantage la vaisselle. (Elle ne peut être utilisée qu'avec les programmes Auto, Intensif, Normal, ÉCO, Verres et 90 min.)

## 8 Indicateur de fonction

**Turbo speed+**

Permet de réduire la durée du programme.

## 9 Témoins d'avertissement

**Produit de rinçage**

Si le voyant «» s'allume, cela signifie que le niveau de produit de rinçage du lave-vaisselle est faible et a besoin d'être rechargé.

**Sel**

Si le voyant «» s'allume, cela signifie que le niveau de sel du lave-vaisselle est faible et a besoin d'être rechargé.

## 10 Témoins d'avertissement

Témoins des phases de prélavage, de lavage principal, de rinçage et de séchage. Deux témoins lumineux sont allumés lors de la phase de prélavage, puis quatre lors de la phase de lavage principal, six lors de la phase de rinçage et huit lors de la phase de séchage. Les huit témoins lumineux s'éteignent une fois le cycle de lavage terminé.

## 11 Témoins d'avertissement

Affiche le temps restant, le départ différé, les codes d'erreur, etc.

**Utilisation de votre lave-vaisselle**

Avant d'utiliser votre lave-vaisselle :

1. Réglez l'adoucisseur d'eau.
2. Chargez le sel dans l'adoucisseur d'eau
3. Chargez le panier
4. Remplissez le compartiment

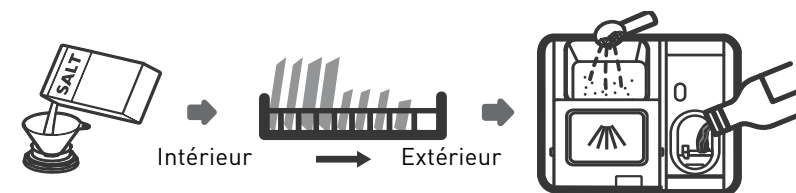
**REMARQUE**

Veillez vous référer au chapitre « Adoucisseur d'eau » si vous avez besoin de régler l'adoucisseur d'eau.

**Chargement du sel dans l'adoucisseur d'eau :**

Si votre modèle ne possède pas d'adoucisseur d'eau, vous pouvez passer ce chapitre. Employez toujours du sel destiné à être utilisé dans un lave-vaisselle.

Le compartiment à sel se trouve sous le panier inférieur et doit être rempli conformément aux explications ci-dessous :

**AVERTISSEMENT**

- Utilisez uniquement du sel conçu spécifiquement pour les lave-vaisselle !
- Tout autre type de sel qui n'est pas spécifiquement destiné à être utilisé dans un lave-vaisselle, en particulier le sel de table, endommagerait l'adoucisseur d'eau. En cas de dommages imputables à l'utilisation d'un sel inapproprié, le fabricant décline toute garantie ainsi que toute responsabilité quant aux dommages causés.
- Attendez d'être prêt(e) à lancer un cycle de lavage avant de remplir le réservoir de sel.
- Ceci évitera que d'éventuels grains de sel ou de l'eau salée qui auraient été renversés et seraient restés au fond de la machine pendant un certain temps ne génèrent de la corrosion.

Suivez les étapes ci-dessous pour ajouter du sel régénérant :

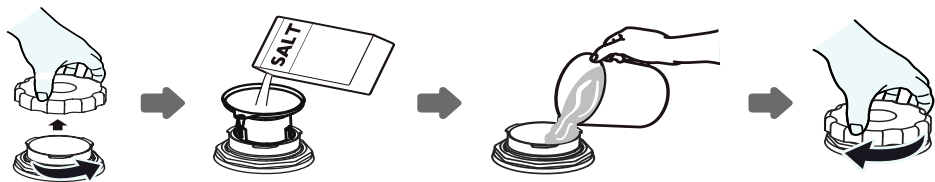

- Sortez le panier inférieur et dévissez le bouchon du compartiment.
- Placez l'extrémité de l'entonnoir (fourni) dans l'orifice et versez-y environ 1,5 kg de sel régénérant.
- Remplissez d'eau le compartiment à sel jusqu'à la limite maximale. Il est normal qu'une petite quantité d'eau ressorte du compartiment.
- Après avoir rempli le compartiment, revissez bien le bouchon.
- Le témoin lumineux du sel s'éteindra une fois que le compartiment aura été rempli de sel.
- Immédiatement après avoir rempli le compartiment à sel, un programme de lavage doit être démarré (nous vous suggérons d'utiliser un programme court). Dans le cas contraire, le système de filtration, la pompe ou d'autres pièces importantes de la machine pourraient être endommagés par l'eau salée. Ceci n'est pas couvert par la garantie.

#### REMARQUE



Le compartiment à sel ne doit être rempli que lorsque le témoin lumineux (☺) s'allume sur le panneau de commande. Selon la facilité avec laquelle le sel se dissout, il est possible que le témoin lumineux du sel reste allumé, bien que le compartiment soit rempli.

- En l'absence d'un témoin du sel sur le panneau de commande (pour certains modèles), le moment où vous devrez remplir le compartiment de sel peut être estimé en fonction du nombre de cycles effectués par le lave-vaisselle.
- Si vous avez renversé du sel, lancez un programme rapide ou de trempage pour l'éliminer.

## Conseils d'utilisation du panier

### Réglage du panier supérieur

Option 1

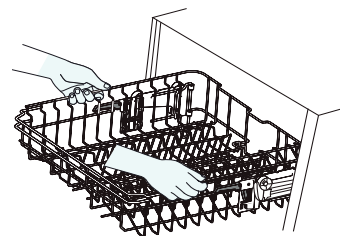

1. Pour remonter le panier supérieur, il suffit de le soulever en plaçant les mains au milieu de chaque côté, jusqu'à ce que le panier s'enclenche en position haute. Il n'est pas nécessaire de soulever les poignées de réglage.

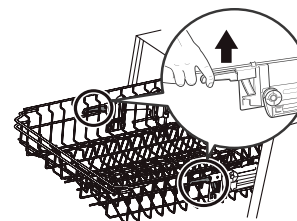

2. Pour abaisser le panier supérieur, soulevez les poignées de réglage de chaque côté pour libérer le panier et placez-le en position basse.

### Repliage des étagères à tasses

Pour faire de la place pour des objets de plus grande taille dans le panier supérieur, soulevez l'étagère à tasses vers le haut. Vous pourrez alors appuyer les grands verres contre l'étagère. Vous pouvez également retirer l'étagère si vous ne l'utilisez pas.



### Repliage des tiges

Les tiges du panier inférieur servent à tenir des assiettes et des plats. Elles peuvent être abaissées pour faire de la place pour de grands objets.

Soulever vers le haut

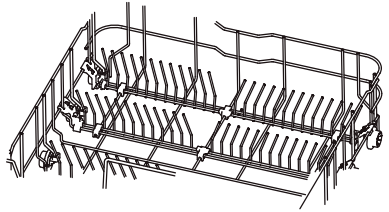

Rabattre vers l'arrière

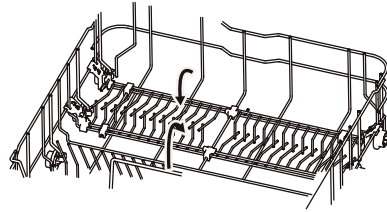

## Instructions d'installation



### ATTENTION

Risque de choc électrique !  
Débranchez l'alimentation électrique avant d'installer le lave-vaisselle. Le non-respect de cette consigne pourrait entraîner la mort ou provoquer un choc électrique.



### AVERTISSEMENT

L'installation des tuyaux et des équipements électriques doit être réalisée par des professionnels.

Pour votre sécurité personnelle :

- N'utilisez pas de rallonge ni d'adaptateur avec cet appareil.
- Vous ne devez en aucun cas couper ou retirer la connexion à la terre du cordon d'alimentation.

## INFORMATIONS SUR LES BRANCHEMENTS ÉLECTRIQUES

### Exigences en matière d'électricité

Veillez consulter l'étiquette énergétique pour obtenir des informations sur la tension, avant de brancher le lave-vaisselle à une source d'alimentation appropriée. Utilisez le fusible requis de 10 A/13 A/16 A, le fusible temporisé ou le disjoncteur recommandé et prévoyez un circuit séparé alimentant uniquement cet appareil.

### Branchements électriques

• Assurez-vous que la tension et la fréquence de l'alimentation électrique correspondent à celles qui sont indiquées sur la plaque signalétique. Ne branchez la fiche dans une prise

de courant que si cette dernière est correctement mise à la terre. Si la prise de courant à laquelle l'appareil doit être branché n'est pas adaptée à la fiche, remplacez la prise plutôt que d'utiliser un adaptateur ou un dispositif similaire, qui risquerait de provoquer une surchauffe et des brûlures.

- Vérifiez que l'appareil est correctement mis à la terre avant de l'utiliser.

## ARRIVÉE ET ÉVACUATION D'EAU

### Raccordement à l'eau froide

- Raccordez le tuyau d'alimentation en eau froide à un raccord fileté de 1,9 cm et assurez-vous qu'il est bien serré.
- Si les tuyaux d'alimentation en eau sont neufs ou n'ont pas été utilisés depuis longtemps, faites couler l'eau pour vérifier qu'elle est claire. Cette précaution est nécessaire pour éviter un risque de blocage de l'arrivée d'eau, ce qui pourrait endommager l'appareil.

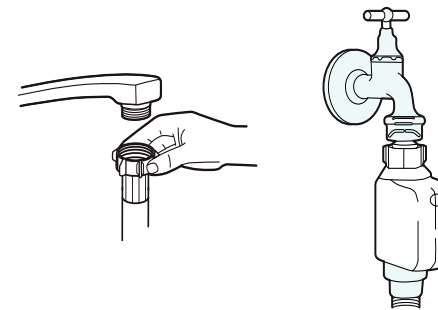

### À propos du tuyau d'alimentation de sécurité

- Le tuyau d'alimentation de sécurité comporte une double paroi. Ce système garantit son intervention, en bloquant le flux d'eau en cas de rupture du tuyau d'alimentation et quand l'espace entre le tuyau d'alimentation lui-même et le tuyau ondulé extérieur est rempli d'eau.



### ATTENTION

Un tuyau relié à une douchette d'évier peut éclater s'il est installé sur la même conduite d'eau que le lave-vaisselle. Si votre évier en est équipé, il est recommandé de débrancher le tuyau et de boucher le trou.

### Comment brancher le tuyau d'alimentation de sécurité

1. Sortez complètement le tuyau d'alimentation de sécurité du compartiment de rangement situé à l'arrière du lave-vaisselle.
2. Serrez les vis du tuyau d'alimentation de sécurité sur un robinet ayant un filetage de 1,9 cm.
3. Ouvrez complètement l'arrivée d'eau avant de démarrer le lave-vaisselle.

**Comment débrancher le tuyau d'alimentation de sécurité ?**

1. Fermez l'arrivée d'eau.
2. Dévissez le tuyau d'alimentation de sécurité du robinet.

**RACCORDEMENT DES TUYAUX DE VIDANGE**

- Insérez le tuyau de vidange dans un tuyau d'évacuation d'un diamètre minimum de 4 cm, ou laissez-le couler dans l'évier, en vous assurant d'éviter de le plier ou de le pincer. La hauteur du tuyau d'évacuation ne doit pas dépasser 1 000 mm. L'extrémité libre du tuyau ne doit pas être plongée dans l'eau pour éviter un retour d'eau.
- Veillez à fixer solidement le tuyau de vidange soit en position A soit en position B.

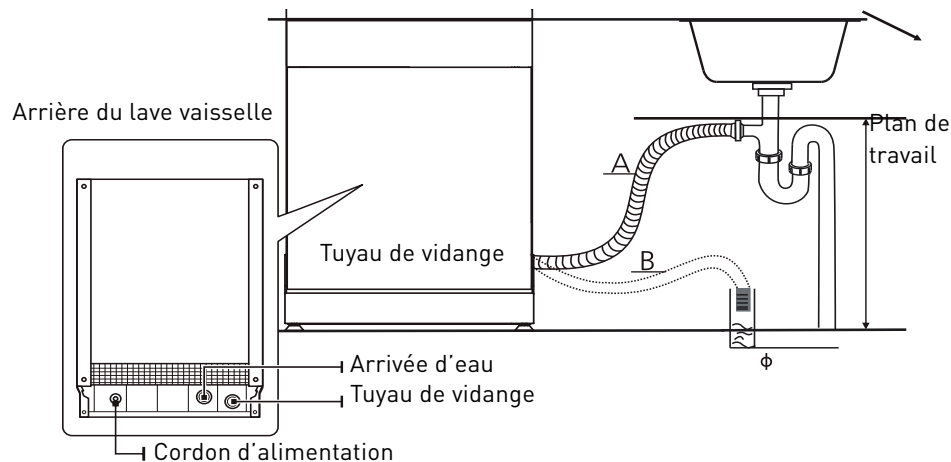
**Évacuation de l'excédent d'eau des tuyaux**

- Si l'évier se trouve à une hauteur de plus de 1 000 mm du sol, l'excédent d'eau des tuyaux ne peut pas être évacué directement dans l'évier. Il sera nécessaire de le vider dans un bol ou un autre récipient adapté, situé à l'extérieur et plus bas que l'évier.

**Sortie d'eau**

- Branchez le tuyau de vidange. Veillez à bien le fixer pour éviter les fuites d'eau. Assurez-vous que le tuyau de vidange n'est pas tordu ou écrasé.

**Rallonge de tuyau**

- Si vous avez besoin d'une rallonge de tuyau de vidange, assurez-vous d'utiliser un tuyau de vidange similaire. Celui-ci ne doit pas mesurer plus de 4 mètres, sinon les performances de nettoyage de votre lave-vaisselle pourraient s'en trouver réduites.

**Raccordement du siphon**

- Le raccordement des eaux usées doit se trouver à une hauteur inférieure à 100 cm (au maximum) du bas de la cuve. Le tuyau de vidange de l'eau doit être fixé.

**POSITIONNEMENT DE L'APPAREIL**

- Placez le lave-vaisselle à l'endroit souhaité. L'arrière de l'appareil doit reposer contre le mur situé derrière lui, et les côtés contre les meubles ou murs adjacents. Ce lave-vaisselle est muni de tuyaux de vidange et d'alimentation en eau qui peuvent être positionnés sur le côté gauche ou droit pour faciliter l'installation. Le tuyau ne doit pas être plongé dans l'eau pour éviter un retour d'eau.

**Mise à niveau de l'appareil**

- Une fois l'appareil positionné à l'emplacement requis, la hauteur du lave-vaisselle peut être modifiée en tournant les pieds de réglage. L'appareil ne doit en aucun cas être incliné de plus de 2°.

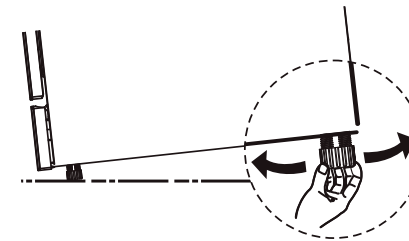
**REMARQUE**

Ce chapitre ne s'applique qu'aux lave-vaisselle autoportants.

**INSTALLATION AUPORTANTE****Installation entre des meubles existants**

- Une fois l'appareil positionné à l'emplacement requis, la hauteur du lave-vaisselle peut être modifiée en tournant les pieds de réglage. L'appareil ne doit en aucun cas être incliné de plus de 2°.
- La hauteur de ce lave-vaisselle (845 mm) est conçue pour permettre à l'appareil d'être installé entre des meubles existants de même hauteur dans des cuisines équipées modernes. Les pieds peuvent être réglés de manière à atteindre la bonne hauteur.
- La surface supérieure laminée de l'appareil ne nécessite pas d'entretien particulier, car elle résiste à la chaleur, aux rayures et aux taches.



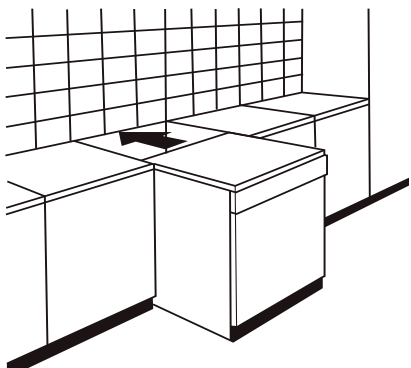

### Sous un plan de travail existant (en cas d'installation sous un plan de travail)

- Dans la plupart des cuisines équipées modernes, il existe un seul plan de travail sous lequel les meubles et les appareils électroménagers sont installés. Dans ce cas, retirez le plan de travail du lave-vaisselle en dévissant les vis qui se trouvent sous le bord arrière de la partie supérieure (a).

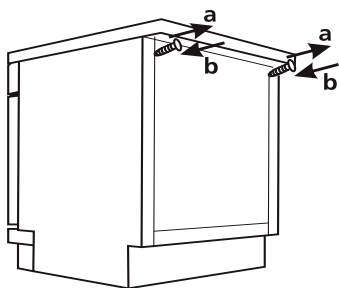

#### ATTENTION



Après avoir ôté le plan de travail, les vis doivent être revissées sous le bord arrière de la partie supérieure (b). La hauteur de l'appareil passera alors à 815 mm, conformément à la réglementation internationale (ISO), et le lave-vaisselle s'insérera parfaitement sous le plan de travail de la cuisine.

## Chargement des paniers conformément à la norme EN60436

### 1. PANIER SUPÉRIEUR

- ❶ Tasses
- ❷ Soucoupes
- ❸ Verres
- ❹ Petits bols
- ❺ Bols moyens
- ❻ Grand saladier

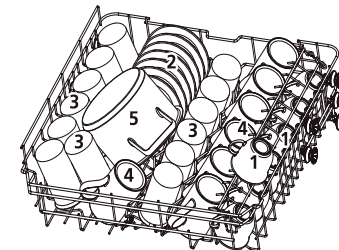

### 2. PANIER INFÉRIEUR

- ❻ Fait-tout allant au four
- ❼ Assiettes à dessert
- ❽ Grandes assiettes
- ❾ Assiettes creuses
- ❿ Plat ovale
- ⓫ Assiettes à dessert en melamine
- ⓬ Saladiers en melamine
- ⓭ Saladier en verre
- ⓮ Coupes à dessert

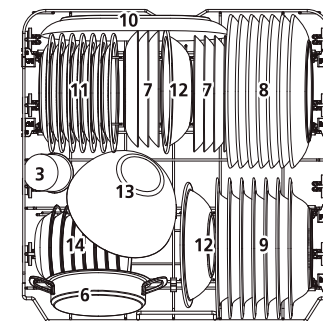

## 3. COMPARTIMENT À COUVERTS

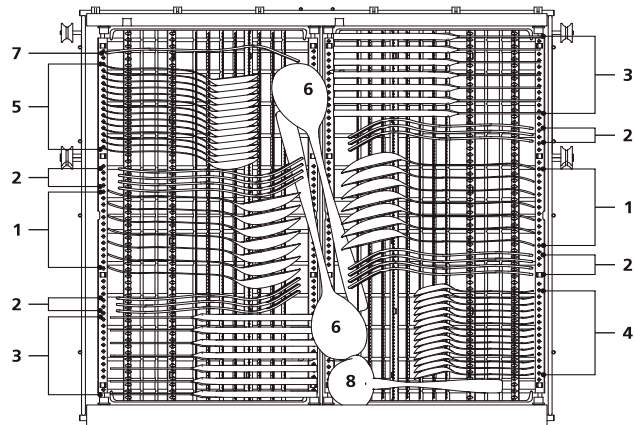

① Cuillères à soupe

② Fourchettes

③ Couteaux

④ Cuillères à café

⑤ Cuillères à dessert

⑥ Cuillères de service

⑦ Fourchette de service

⑧ Louche à sauce

## Guide d'utilisation rapide

- Tirez le panier gauche vers le haut et réglez-le en position basse. Vous vous retrouverez avec le panier gauche à plat et le panier droit en biais.

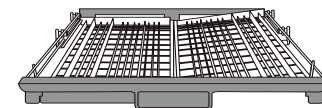
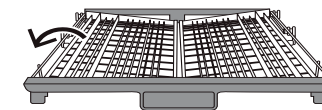

- Tirez le panier droit vers le haut. Les paniers gauche et droit seront alors tous deux à plat.

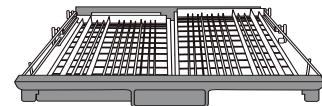
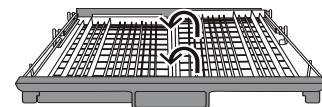

- Déplacez le panier droit de la droite vers la gauche, de manière à ce que les deux paniers se chevauchent.

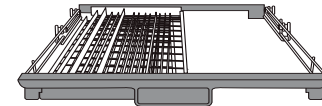
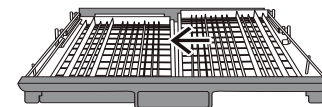

- Retirez le panier droit du cadre, pour ne laisser que le panier gauche.

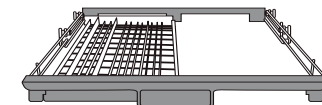
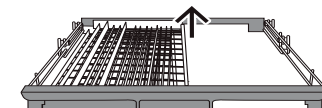

## Guide d'utilisation rapide

Merci de lire les chapitres correspondants dans le guide d'utilisation pour obtenir des consignes d'utilisation plus détaillées.

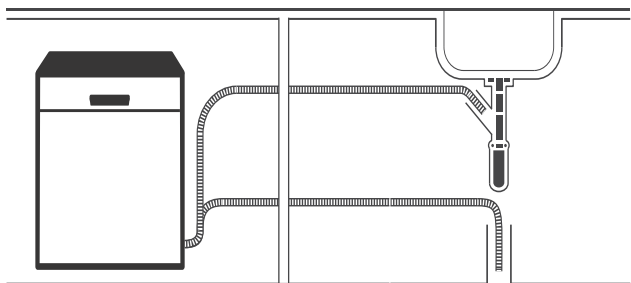

1. Installer le lave-vaisselle (Veuillez vous référer au chapitre « INSTRUCTIONS D'INSTALLATION »).



2. Ôter les plus gros résidus de la vaisselle.

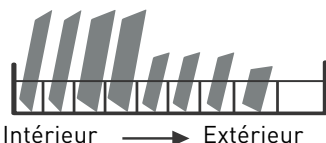

3. Charger les paniers.

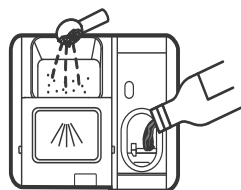

4. Remplir les compartiments correspondants.



## Adoucisseur d'eau

Sélectionner un programme et lancer. L'adoucisseur d'eau doit être réglé manuellement, à l'aide de l'indicateur de la dureté de l'eau.

- L'adoucisseur d'eau est conçu pour éliminer les sels minéraux contenus dans l'eau, susceptibles de nuire au bon fonctionnement de l'appareil.
- Plus la teneur en minéraux de votre eau est élevée et plus elle est calcaire.
- L'adoucisseur doit être réglé en fonction de la dureté de l'eau dans votre région.
- Votre service local des eaux peut vous renseigner sur la dureté de l'eau dans votre région.

### Réglage de la consommation de sel

- Ce lave-vaisselle est conçu pour permettre le réglage de la quantité de sel utilisée en fonction de la dureté de l'eau. Ceci permet d'optimiser et d'adapter le niveau de consommation de sel.
- Veuillez suivre les étapes ci-dessous pour le réglage de la consommation de sel :

1. Allumez l'appareil.
2. Dans les 60 secondes suivant la mise sous tension de l'appareil, appuyez sur le bouton « Programmes » pendant plus de 5 secondes pour accéder au mode de réglage de l'adoucisseur d'eau.
3. Appuyez sur le bouton « Programmes » pour sélectionner le bon réglage, en fonction de votre environnement local. L'ordre de modification des réglages est le suivant : H1 -> H2 -> H3 -> H4 -> H5 -> H6.
4. Appuyez sur le bouton d'alimentation pour quitter la fonction de réglage.

Dureté de l'eau				Réglage de l'adoucisseur d'eau	Consommation de sel (grammes/cycle)
Degrés allemands	Degrés français fH	Degrés britanniques Clarke	Mmol/l		
0 - 5	0 - 9	0 - 6	0 - 0.94	H1	0
6 - 11	10 - 20	7 - 14	1.0 - 2.0	H1	9
12 - 17	21 - 30	15 - 21	2.1 - 3.0	H1	12
18 - 22	31 - 40	22 - 28	3.1 - 4.0	H1	20
23 - 34	41 - 60	29 - 42	4.1 - 6.0	H1	30
35 - 55	61 - 98	43 - 69	6.1 - 9.8	H1	60

1 °dH = 1,25 °Clarke = 1,78 °fH = 0,178 mmol/l

Réglage usine : H3

Contactez votre compagnie locale des eaux pour obtenir des informations sur la dureté de votre eau.

**REMARQUE**

- Si votre modèle ne possède pas d'adoucisseur d'eau, vous pouvez passer ce chapitre.
- La dureté de l'eau varie d'un endroit à l'autre. Si une eau calcaire est utilisée dans le lave-vaisselle, des dépôts vont se former sur la vaisselle et les ustensiles.
- Cet appareil est équipé d'un adoucisseur spécial qui utilise un compartiment à sel spécifiquement conçu pour éliminer le calcaire et les minéraux de l'eau.

**Préparation et chargement de la vaisselle**

Pensez à acheter des ustensiles qui portent la mention « Résiste au lave-vaisselle ». Pour les objets délicats, sélectionnez un programme avec la température la plus basse possible. Pour éviter de les endommager, ne sortez pas les verres et les couverts du lave-vaisselle dès la fin du programme.

**COUVERTS/VAISSELLE PASSANT AU LAVE-VAISSELLE****Ne conviennent pas**

- Les couverts avec des manches en bois, en corne, en porcelaine ou en nacre
- Les articles en plastique qui ne résistent pas à la chaleur
- Les couverts anciens avec des parties collées qui ne résistent pas à des températures élevées
- La vaisselle ou les couverts collés
- Ustensiles en étain ou en cuivre
- Les verres en cristal
- Les objets en acier susceptibles de rouiller
- Les plateaux en bois
- Les objets fabriqués à partir de fibres synthétiques

**Convient de manière limitée**

- Certains types de verres peuvent devenir ternes au bout d'un grand nombre de lavages
- Les objets en argent et en aluminium ont tendance à se décolorer au cours du lavage
- Les motifs vernis risquent de s'effacer s'ils sont fréquemment lavés en machine

**Recommandations pour le chargement du lave-vaisselle**

Enlevez les éventuels gros restes de nourriture. Ramollissez les restes d'aliments brûlés présents dans les ustensiles de cuisson. Il n'est pas nécessaire de rincer la vaisselle sous l'eau courante. Pour garantir un résultat optimal du lave-vaisselle, suivez ces conseils de chargement. (Les caractéristiques et l'aspect des paniers à vaisselle et à couverts peuvent varier selon les modèles.)

- Placez les objets dans le lave-vaisselle de la manière suivante :
- Les objets tels que les tasses, verres, ustensiles de cuisson, etc. doivent être orientés vers le bas.
- Les objets incurvés ou comportant des renforcements doivent être chargés en biais pour que l'eau puisse s'écouler.
- Tous les ustensiles doivent être bien rangés, pour qu'ils ne risquent pas de basculer.
- Tous les ustensiles doivent être placés de manière à ce que les bras de lavage puissent tourner librement au cours du lavage.
- Chargez les objets creux, comme les tasses, verres, casseroles, etc. avec l'ouverture vers le bas, pour que l'eau ne puisse pas s'y accumuler.
- La vaisselle et les couverts ne doivent pas être emboîtés les uns dans les autres, ni se couvrir les uns les autres.
- Pour éviter de les abîmer, les verres ne doivent pas se toucher.
- Le panier supérieur est conçu pour accueillir la vaisselle plus délicate et légère, comme les verres, les tasses à café ou à thé.
- Les couteaux à longue lame rangés à la verticale présentent un danger potentiel !
- Les couverts longs et/ou tranchants, tels que des couteaux à découper, doivent être positionnés horizontalement dans le panier supérieur.
- Ne surchargez pas votre lave-vaisselle. Ceci est important pour obtenir de bons résultats et pour une consommation d'énergie raisonnable.

**REMARQUE**

Les très petits objets ne doivent pas être lavés au lave-vaisselle, car ils pourraient facilement tomber du panier.

**Déchargement de la vaisselle**

- Pour éviter que l'eau ne goutte depuis le panier supérieur sur le panier inférieur, nous vous recommandons de vider d'abord le panier inférieur et ensuite le niveau supérieur.

**ATTENTION**

La vaisselle sera chaude ! Pour éviter de les abîmer, attendez environ 15 minutes après la fin du programme avant de sortir les verres et les couverts du lave-vaisselle.

**Chargement du panier supérieur**

- Le panier supérieur est conçu pour ranger la vaisselle plus délicate et légère, comme les verres, les soucoupes, les tasses à café ou à thé, ainsi que les assiettes, les petits bols et les plats peu profonds (à condition qu'ils ne soient pas trop sales). Positionnez la vaisselle et les ustensiles de cuisson de façon à ce qu'ils ne puissent pas être déplacés par le jet d'eau.

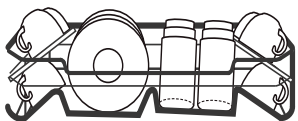

### Chargement du panier inférieur

- Nous vous suggérons de placer dans le panier inférieur les gros objets et les articles les plus difficiles à nettoyer : casseroles, poêles, couvercles, plats de service et saladiers, comme indiqué dans le schéma ci-dessous. Il est préférable de placer les plats de service et les couvercles sur le côté des paniers à vaisselle, afin d'éviter de bloquer la rotation du bras de lavage supérieur. Le diamètre maximal conseillé pour les assiettes placées devant le compartiment à détergent est de 19 cm, pour ne pas en entraver l'ouverture.



### Chargement du compartiment à couverts

- Les couverts doivent être placés dans le compartiment à couverts en les séparant et en les positionnant dans le sens adéquat. Assurez-vous que les ustensiles ne sont pas emboîtés les uns dans les autres, car cela pourrait nuire aux performances de votre appareil.



#### ATTENTION

Ne laissez pas de couverts dépasser du bas du panier.  
Orientez toujours les ustensiles tranchants la pointe vers le bas !



#### REMARQUE

Pour un lavage optimal, veuillez charger les paniers en vous référant aux recommandations de chargement conventionnelles, figurant dans le chapitre Chargement des paniers.

## Fonction du produit de rinçage et du détergent

Le produit de rinçage est libéré lors du dernier rinçage afin d'éviter que l'eau ne forme des gouttelettes sur votre vaisselle, susceptibles de laisser des traces et des taches. Il améliore aussi le séchage en permettant à l'eau de s'écouler sur la vaisselle. Votre lave-vaisselle est conçu pour utiliser des produits de rinçage liquides.



#### ATTENTION

Utilisez toujours un produit de rinçage de marque pour votre lave-vaisselle. Ne remplissez jamais le compartiment à produit de rinçage avec une autre substance (comme un produit de nettoyage pour lave-vaisselle ou un détergent liquide). Cela endommagerait votre appareil.

### Quand faut-il remplir à nouveau le compartiment à produit de rinçage ?

La fréquence à laquelle il convient de remplir le compartiment à produit de rinçage dépend de la fréquence des lavages de vaisselle et du réglage utilisé pour le produit de rinçage. Évitez de trop remplir le compartiment à produit de rinçage.

- L'indicateur de niveau faible de produit de rinçage (O) s'allumera dès que le compartiment à produit de rinçage aura besoin d'être rechargé.
- Évitez de trop remplir le compartiment à produit de rinçage.

### Fonction du détergent

Les composants chimiques du détergent sont nécessaires pour enlever les saletés, les broyer et les évacuer du lave-vaisselle. La plupart des détergents de qualité commerciale conviennent à cet effet.



#### ATTENTION

Utilisation correcte du détergent  
Utilisez uniquement des détergents conçus spécialement pour être utilisés dans un lave-vaisselle. Conservez votre détergent dans un endroit frais et sec.

Ne placez du détergent en poudre dans le compartiment que lorsque vous êtes prêt(e) à démarrer le lave-vaisselle.

## Remplissage du compartiment à produit de rinçage

1. Retirez le cache du compartiment à produit de rinçage en soulevant la languette.
2. Versez le produit de rinçage dans le compartiment, en veillant à ne pas trop le remplir.
3. Refermez ensuite le compartiment en abaissant le couvercle.

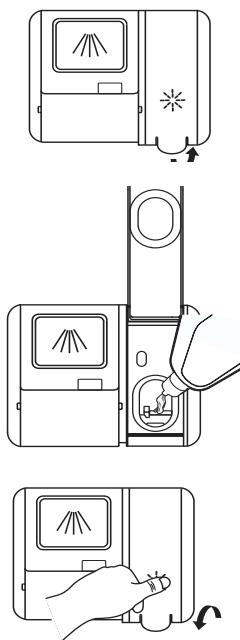

### Réglage du compartiment à produit de rinçage

Pour obtenir une performance de séchage optimale avec le moins de produit de rinçage possible, le lave-vaisselle est conçu pour régler la consommation selon l'utilisateur. Veuillez suivre les étapes ci-dessous.

1. Ouvrez la porte et allumez l'appareil.
2. Dans les 60 secondes suivant l'étape 1, appuyez sur le bouton « Programmes » pendant plus de 5 secondes, puis appuyez sur le bouton « Départ différé » pour accéder au mode de réglage ; le témoin du produit de rinçage clignotera à une fréquence de 1 Hz.
3. Appuyez sur le bouton « Programmes » pour sélectionner le bon réglage, en fonction de vos habitudes. L'ordre d'affichage des réglages est le suivant : D1 -> D2 -> D3 -> D4 -> D5 -> D1. Plus le chiffre est élevé, plus le lave-vaisselle utilisera de produit de rinçage.
4. Confirmez et quittez le réglage en appuyant sur le bouton d'alimentation ou en n'effectuant aucune autre opération pendant 5 secondes.

## Remplissage du compartiment à détergent

1. Veuillez choisir un type d'ouverture selon la situation.
  - Ouvrez le couvercle en couissant le loquet de déverrouillage.
  - Ouvrez le couvercle en appuyant sur le loquet de déverrouillage.
2. Ajoutez du détergent dans la plus grande cavité (A) pour le cycle de lavage principal. Pour un lavage optimal, particulièrement si la vaisselle est très sale, versez une petite quantité de détergent sur la porte. Cette dose de détergent supplémentaire s'activera au cours de la phase de pré-lavage.
3. Fermez le couvercle en le couissant vers l'avant tout en appuyant vers le bas.

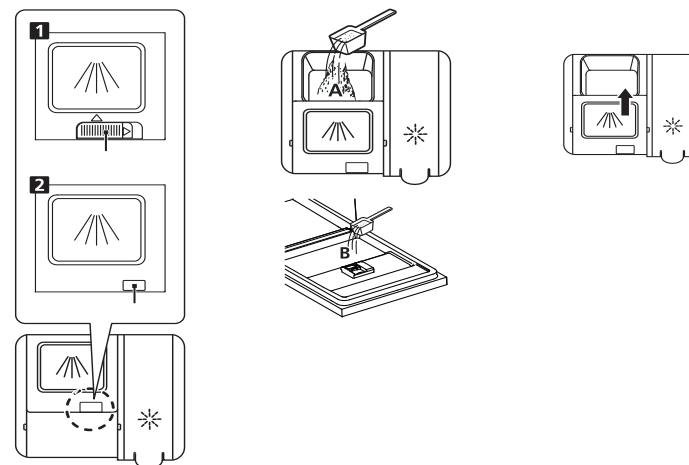

### REMARQUE









Veuillez noter que les réglages peuvent varier selon le degré de salissure de la vaisselle. Merci de suivre les recommandations du fabricant indiquées sur l'emballage du détergent.

## Programmation du lave-vaisselle

### Tableau des cycles de lavage

Le tableau ci-dessous indique les programmes qui conviennent le mieux en fonction des quantités de résidus de nourriture sur la vaisselle, ainsi que la quantité de détergent requise. Il donne également diverses informations sur les programmes.

(●) signifie : que vous devez remplir le compartiment à produit de rinçage.

Programmes	Description du cycle	Détergent Prélavage/ lavage principal	Durée de fonctionnement (min)	Énergie (kWh)	Eau (L)	Produit de rinçage
 Auto	Prélavage (45 °C) Lavage (55~65°C) Rinçage (45~55 °C) Séchage	5/30 g (1 ou 2 tablette(s))	90-180	0,85-1,55	8,5-18	●
 Intensif	Prélavage (50 °C) Lavage (65 °C) Rinçage Rinçage Rinçage (55 °C) Séchage	5/30 g (1 ou 2 tablette(s))	205	1,5	16,6	●
 Universel	Prélavage (45 °C) Lavage (55 °C) Rinçage Rinçage (55 °C) Séchage	5/30 g (1 ou 2 tablette(s))	175	0,98	13,6	●
 ECO (EN50242)	Prélavage Lavage (50 °C) Rinçage (45 °C) Séchage	5/30 g (1 ou 2 tablette(s))	198	0,747	9,8	●
 Verres	Prélavage (40 °C) Lavage (50 °C) Rinçage Rinçage (50 °C) Séchage	5/30 g (1 tablette)	120	0,95	13,5	●
 90° min	Lavage (60 °C) Rinçage Rinçage (65 °C) Séchage	35 g (1 tablette)	90	1,18	12,5	●
 Rapide	Lavage (40 °C) Rinçage (55 °C)	20 g (1 tablette)	30	0,82	11,2	○
 Trempage	Prélavage		15		4,1	○



### REMARQUE

EN 50242 : ce programme correspond au cycle d'essai. Informations pour le test de comparabilité conformément à la norme EN 50242.

## Lancement d'un cycle de lavage

- Sortez les paniers supérieur et inférieur, chargez la vaisselle, puis rentrez-les à nouveau. Il est recommandé de charger d'abord le panier inférieur et ensuite le niveau supérieur.
- Versez le détergent.
- Branchez la fiche dans la prise de courant. Pour plus d'informations concernant l'alimentation électrique, référez-vous à la « Fiche Produit », figurant en dernière page. Assurez-vous que l'alimentation en eau est ouverte à pleine pression.
- Ouvrez la porte, appuyez sur le bouton d'alimentation.
- Choisissez un programme, le témoin correspondant s'allumera. Ensuite, fermez la porte et le lave-vaisselle démarrera le cycle de lavage.

## Changement de programme en cours de cycle

Un cycle de lavage ne peut être modifié que s'il a commencé depuis peu. Si le cycle est plus avancé, il est possible que le détergent ait déjà été libéré et que l'appareil ait déjà vidangé l'eau de lavage. Si c'est le cas, le lave-vaisselle devra être reprogrammé et le compartiment à détergent devra être rempli à nouveau. Pour reprogrammer le lave-vaisselle, suivez les instructions ci-dessous :

- Ouvrez légèrement la porte pour arrêter le lave-vaisselle. Une fois que le bras de lavage aura cessé de fonctionner, vous pourrez ouvrir la porte complètement.
- Appuyez sur le bouton « Programmes » pendant plus de trois secondes pour mettre la machine en pause.
- Vous pourrez alors modifier le programme pour régler le cycle souhaité.

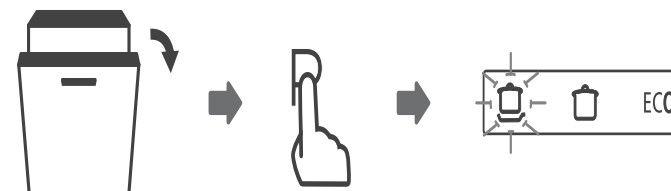

## Ajout de vaisselle oubliée

Vous pouvez ajouter de la vaisselle oubliée à tout moment avant l'ouverture du compartiment à détergent. Dans ce cas, suivez les instructions ci-dessous :

1. Ouvrez légèrement la porte pour interrompre le lavage.
2. Une fois que les bras de lavage auront cessé de fonctionner, vous pourrez ouvrir complètement la porte.
3. Ajoutez la vaisselle oubliée.
4. Fermez la porte.

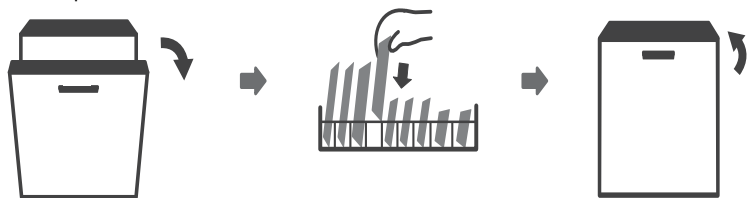

5. Le lave-vaisselle se remettra en route.



### ATTENTION

Il est dangereux d'ouvrir la porte en cours de cycle, car la vapeur chaude pourrait vous brûler.

## Ouverture automatique / Activ'Door

À la fin du lavage, la porte s'ouvrira automatiquement pour un séchage optimal.



### REMARQUE

La porte du lave-vaisselle ne doit pas être bloquée quand elle est réglée pour s'ouvrir automatiquement. Cela pourrait nuire à la fonctionnalité de verrouillage de la porte.

## Entretien de l'extérieur de l'appareil

### Porte et joint de la porte

Nettoyez régulièrement les joints de porte à l'aide d'un chiffon doux humide, pour éliminer les résidus de nourriture. Lors du chargement du lave-vaisselle, les résidus de nourriture et de boissons peuvent couler sur les côtés de la porte du lave-vaisselle. Ces surfaces se trouvent à l'extérieur de la cuve et l'eau des bras de lavage ne parvient pas jusqu'à elles. Tous résidus doivent être essuyés avant de fermer la porte.

### Panneau de commande

S'il est nécessaire de le nettoyer, le panneau de commande doit être essuyé uniquement avec un chiffon doux humide.



### ATTENTION

Pour éviter toute pénétration d'eau dans le dispositif de verrouillage de la porte et les composants électriques, n'utilisez jamais de spray nettoyant, quel qu'il soit. N'utilisez jamais de tampons ou de nettoyants abrasifs sur les surfaces externes de l'appareil, car ils risqueraient de rayer la finition. Certains papiers essuie-tout peuvent également rayer la surface ou y laisser des marques.

## Entretien de l'intérieur de l'appareil

### Système de filtration

Le système de filtration au bas de la cuve retient les gros résidus pendant le cycle de lavage. Les résidus recueillis peuvent obstruer les filtres. Contrôlez régulièrement l'état des filtres et nettoyez-les si nécessaire sous l'eau courante. Suivez les étapes ci-après pour nettoyer les filtres de la cuve.



### REMARQUE

Les illustrations sont fournies à titre indicatif uniquement, les modèles de systèmes de filtration et de bras de lavage peuvent varier.



1. Tenez le préfiltre et tournez-le dans le sens antihoraire pour le déverrouiller. Tirez le filtre vers le haut et sortez-le du lave-vaisselle.

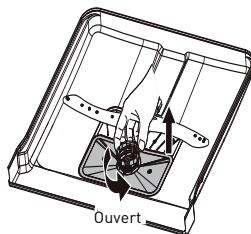

2. Tirez le filtre fin vers le bas pour le désolidariser du groupe filtre. Le préfiltre peut être séparé du filtre principal en appuyant doucement sur les languettes en haut du filtre et en tirant sur le filtre pour l'extraire.

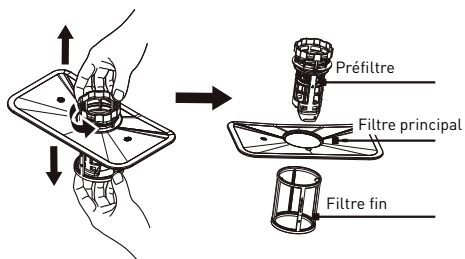

3. Les gros restes d'aliments peuvent être éliminés en rinçant le filtre sous l'eau courante. Pour un nettoyage plus approfondi, utilisez une brosse de nettoyage douce.

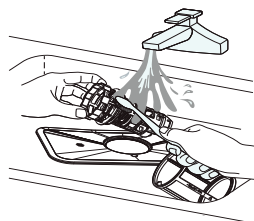

4. Remontez les filtres dans l'ordre inverse du démontage, remplacez le groupe filtre et tournez-le dans le sens des aiguilles d'une montre jusqu'à la flèche correspondant à la position fermée.

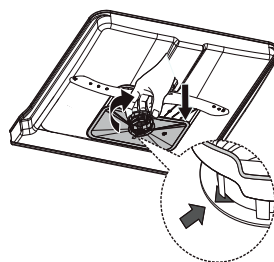
**ATTENTION**

Ne serrez pas trop les filtres. Remplacez les filtres correctement et dans l'ordre, sinon de gros résidus pourraient entrer dans le système et provoquer un blocage. N'utilisez jamais le lave-vaisselle sans avoir remis les filtres en place. Si les filtres ne sont pas remis en place correctement, cela risque de nuire aux performances de l'appareil et d'endommager la vaisselle et les ustensiles.

**Bras de lavage**

Vous devez nettoyer régulièrement les bras de lavage pour éviter que les substances chimiques contenues dans l'eau calcaire n'obstruent les jets et les roulements des bras de lavage.

Pour nettoyer les bras de lavage, suivez les instructions ci-dessous :

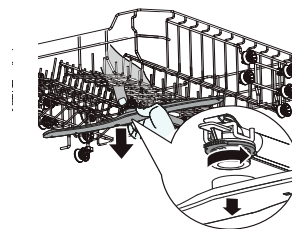

Pour retirer le bras de lavage supérieur, maintenez immobile l'écrou central et faites tourner le bras de lavage dans le sens inverse des aiguilles d'une montre pour le libérer.

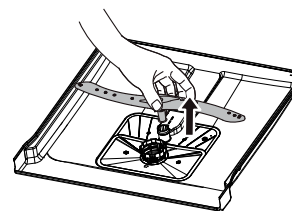

Pour sortir le bras de lavage inférieur, tirez-le vers le haut.

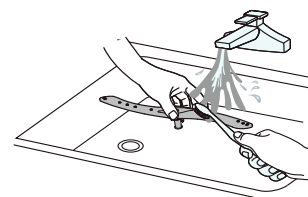

Lavez les bras de lavage à l'eau tiède savonneuse et utilisez une brosse douce pour nettoyer les jets. Remettez-les en place après les avoir bien rincés.

## Entretien général du lave-vaisselle

### Précautions contre le gel

- L'hiver, vous devez prendre des mesures de protection contre le gel pour votre lave-vaisselle. Après chaque cycle de lavage, veuillez suivre la procédure ci-après :
  1. Coupez l'alimentation électrique du lave-vaisselle au niveau de la source.
  2. Fermez l'arrivée d'eau et débranchez le tuyau d'arrivée d'eau du robinet d'eau.
  3. Vidangez l'eau du tuyau d'arrivée et du robinet (utilisez un seau pour récupérer l'eau).
  4. Rebranchez le tuyau d'arrivée d'eau sur le robinet.
  5. Retirez le filtre au fond de la cuve et utilisez une éponge pour absorber l'eau dans la cuve de décantation.

### Après chaque lavage

- Après chaque lavage, fermez l'arrivée d'eau de l'appareil et laissez la porte entrouverte pour éviter la formation d'humidité et d'odeurs à l'intérieur.

### Débranchement de la prise

- Avant toute opération de nettoyage ou d'entretien, débranchez toujours la fiche de la prise.
- Nettoyage avec des solvants ou des substances abrasives à proscrire.
- Pour nettoyer l'extérieur et les pièces en caoutchouc du lave-vaisselle, n'utilisez pas de solvants ni de produits de nettoyage abrasifs. Utilisez uniquement un chiffon avec de l'eau tiède savonneuse.
- Pour retirer des taches ou salissures de la surface intérieure, servez-vous d'un chiffon humidifié avec de l'eau et un peu de vinaigre, ou d'un produit de nettoyage conçu spécialement pour les lave-vaisselle.

### En cas d'inutilisation prolongée

- Nous vous recommandons d'effectuer un cycle de lavage à vide, puis de débrancher la fiche de la prise, d'arrêter l'arrivée d'eau et de laisser la porte de l'appareil entrouverte. Ceci contribuera à ce que les joints de porte durent plus longtemps et évitera la formation d'odeurs à l'intérieur de l'appareil.

### En cas d'inutilisation prolongée

- Si vous devez déplacer l'appareil, essayez de le conserver en position verticale. Si cela est indispensable, vous pouvez le coucher sur le dos.

### Joints

- L'un des facteurs contribuant à la formation d'odeurs dans le lave-vaisselle est la présence de restes de nourriture coincés dans les joints. Un nettoyage régulier avec une éponge humide permet d'éviter que cela ne survienne.

## Codes d'erreur

En cas de dysfonctionnement, le lave-vaisselle affichera des codes d'erreur pour vous aider à identifier le problème :

Codes	Significations	Causes possibles
E1		Les robinets ne sont pas ouverts, l'arrivée d'eau est obstruée ou la pression d'eau est trop faible.
E4	Débordement	Un élément du lave-vaisselle fuit.
E8	Mauvaise orientation de la vanne de distribution	Circuit ouvert ou vanne de distribution défectueuse.



### ATTENTION

- En cas de débordement, coupez l'arrivée d'eau principale avant d'appeler un technicien.
- Si de l'eau se trouve au fond de la cuve en raison d'un trop-plein ou d'une petite fuite, cette eau doit être retirée avant de redémarrer le lave-vaisselle.