

12/2016

Lave-vaisselle
Lavavajillas

951520
FBI 12C49 A++ MISC

GUIDE D'UTILISATION	02
MANUAL DEL USUARIO	52



Merci !

Merci d'avoir choisi ce produit HIGHONE.
Choisis, testés et recommandés par
ELECTRO DEPOT, les produits de la
marque HIGHONE sont synonymes
d'utilisation simple, de performances
fiables et de qualité irréprochable.
Grâce à cet appareil, vous savez que chaque
utilisation vous apportera satisfaction.

Bienvenue chez ELECTRO DEPOT.

Consultez notre site Internet : www.electrodepot.fr



Table des matières

A Avant d'utiliser l'appareil	4	Consignes de sécurité
	8	Raccordement en eau
	9	À propos du raccordement électrique
B Aperçu de l'appareil	10	Spécifications techniques
	11	Fiche produit
	12	Panneau de commande
	13	Description de l'appareil
	14	Description des programmes
C Utilisation de l'appareil	15	Instructions d'installation
	21	Avant la première utilisation du lave-vaisselle
	28	Chargement des paniers du lave-vaisselle
	30	Chargement normal de la vaisselle
	32	Mise en marche rapide
	34	Chargement des paniers selon la norme EN50242
	35	Démarrage du lave-vaisselle
D Informations pratiques	37	Nettoyage et entretien
	42	Comment bien entretenir votre lave-vaisselle
	44	Recyclage
	46	Astuces de dépannage
	49	Codes d'erreur

Français

Consignes de sécurité

Lorsque vous utilisez votre lave-vaisselle, veuillez suivre les précautions ci-dessous :

- Cet appareil est prévu pour une utilisation dans une maison et dans d'autres installations similaires telles que :

- une cuisine pour employés dans des magasins, des bureaux ou autres espaces professionnels ;
- des fermes ;
- par des clients d'un hôtel, d'un motel ou de tout autre espace de type résidentiel ;
- des espaces de type chambre d'hôtes.

Informations importantes relatives à l'installation du lave-vaisselle

- Cet appareil peut être utilisé par des enfants à partir de 8 ans ainsi que par des personnes souffrant de déficiences physiques, sensorielles ou

mentales, ou présentant un manque d'expérience ou de connaissances, à condition qu'ils soient surveillés ou aient reçu des instructions concernant l'utilisation en toute sécurité de l'appareil et qu'ils comprennent les risques encourus. Les enfants ne doivent pas jouer avec l'appareil. Le nettoyage et l'entretien de l'appareil ne doivent pas être effectués par des enfants sans surveillance (selon la directive EN60335-1).

- Cet appareil n'est pas prévu pour une utilisation par des personnes (y compris des enfants) souffrant de déficiences physiques, sensorielles ou mentales ou présentant un manque d'expérience ou de connaissances à moins qu'ils soient sous surveillance ou aient reçu des instructions concernant l'utilisation de l'appareil par une personne

responsable de leur sécurité. (directive IEC60335-1).

- Cet appareil est réservé à une utilisation en intérieur et au sein d'un foyer.
- Afin d'éviter tout risque de décharge électrique, veuillez ne pas immerger l'appareil, son câble ou sa fiche dans l'eau ou dans tout autre liquide. Veuillez débrancher l'appareil avant de procéder au nettoyage ou à l'entretien de celui-ci.
- Utilisez un chiffon doux et humide avec du savon doux et utilisez ensuite un tissu sec pour l'essuyer à nouveau.

Instructions de mise à la terre

- Cet appareil doit être relié à la terre. En cas de dysfonctionnement ou de panne, la mise à la terre réduira le risque de décharge électrique en vous fournissant un chemin de résistance réduit au courant électrique. Cet appareil est équipé d'un câble muni d'un

équipement conducteur relié à la terre et d'une fiche que l'on peut brancher à la terre.

- La fiche doit être branchée dans une prise appropriée installée et mise à la terre selon toutes les règles et directives locales en vigueur.
- Un branchement inapproprié de l'équipement à la terre risque de provoquer des décharges électriques. Vérifiez auprès d'un électricien qualifié ou d'un ouvrier compétent si vous avez des doutes quant à la bonne mise à la terre de votre appareil.
- Ne modifiez pas la fiche fournie avec l'appareil si elle ne s'adapte pas à la prise.
- Faites installer une prise appropriée par un électricien qualifié. Ne malmenez pas, ne vous asseyez pas et ne vous appuyez pas sur la porte ou l'égouttoir de votre lave-vaisselle.
- Ne faites pas fonctionner votre lave-vaisselle si tous les panneaux de fermeture

Français

ne sont pas correctement installés.

- Ouvrez la porte avec précaution lorsque le lave-vaisselle est en cours de fonctionnement afin d'éviter tout risque d'aspersion d'eau.

- Ne placez d'objets lourds sur ou contre la porte lorsque celle-ci est ouverte. L'appareil pourrait basculer vers l'avant.

- Lors du chargement de la vaisselle à laver :

- Mettre les ustensiles pointus de façon à éviter tout risque d'endommager le joint de la porte.

**AVERTISSEMENT**

Les couteaux et autres ustensiles à pointes doivent être chargés dans le panier pointe vers le bas ou placés à l'horizontal.

- Vérifiez que le réservoir du détergent est vide lorsque le cycle de lavage est terminé.

- Ne lavez pas d'ustensiles en plastiques à moins que ceux-ci ne soient prévus pour être lavés au lave-vaisselle ou aient un marquage équivalent.

- Veuillez vérifier les recommandations du fabricant pour les ustensiles ne présentant pas un tel marquage.

- Veuillez n'utiliser que les détergents et additifs de rinçage prévus pour lave-vaisselle automatique.

- N'utilisez jamais de savon, de détergent à lessive ou de produit pour lavage à la main dans votre lave-vaisselle.

- Surveillez les enfants pour vous assurer qu'ils ne jouent pas avec l'appareil.

- La porte ne devra jamais rester ouverte car cela pourrait augmenter les risques de trébucher.

- Si le câble d'alimentation est endommagé, il doit être

remplacé par le fabricant, son service après-vente ou tout autre personne de qualification similaire afin d'éviter tout risque.

- Au cours de l'installation, le câble d'alimentation ne doit pas être tordu ou aplati de manière excessive ou dangereuse.
- Ne pas altérer les commandes.
- Cet appareil doit être connecté à une canalisation en eau en utilisant les nouveaux tuyaux fournis ; les anciens tuyaux ne doivent pas être utilisés. Le nombre maximum de couverts prévu pour être lavés dans l'appareil est de 12.
- La pression maximale d'eau autorisée en entrée est de 1 MPa. La pression minimale d'eau autorisée en entrée est de 0,04 MPa.

A

Avant d'utiliser l'appareil

Français

Raccordement en eau

Raccordement en eau froide

Branchez le tuyau d'alimentation d'eau froide à un connecteur fileté de 3/4 et assurez-vous qu'il soit fermement serré.

Si les tuyaux d'eau sont neufs ou ont été installés il y a peu de temps, laissez l'eau couler pour être sûr que celle-ci soit claire. Cette précaution est nécessaire pour éviter tout risque que l'entrée d'eau soit bloquée et endommager l'appareil.

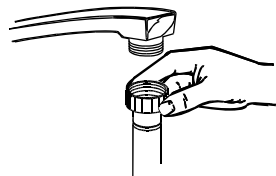

ATTENTION

Veillez fermer l'arrivée d'eau après utilisation.

Branchement du tuyau de vidange

Insérez le tuyau de vidange dans un conduit d'évacuation d'un diamètre minimal de 40 mm ou laissez-le s'écouler dans l'évier en vous assurant de ne pas le plier ni de le coincer. Le haut du tuyau doit être inférieur à 1 000 mm.



ATTENTION

Veillez accrocher le tuyau de vidange soit de la manière A soit de la manière B.

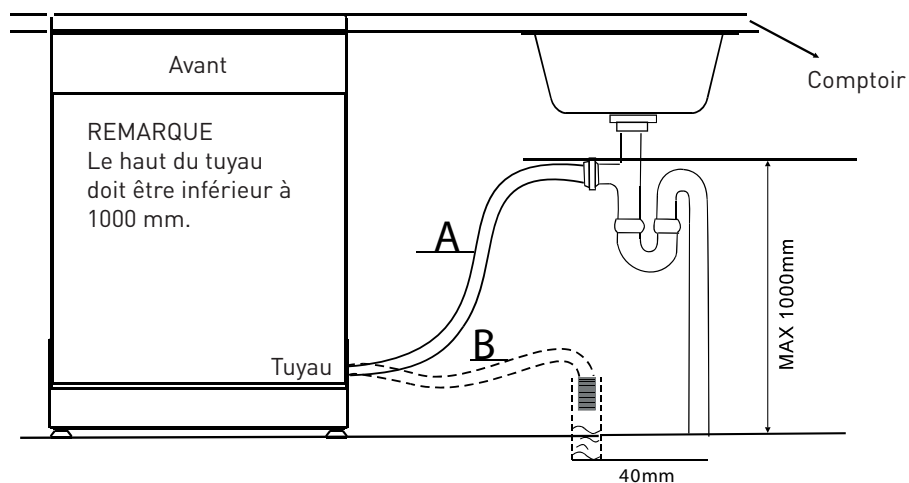

Comment drainer l'excédent d'eau des tuyaux

Si l'évier se trouve à 1 000 mm au-dessus du sol, l'eau en excédent ne peut être drainé directement dans l'évier. Il faudra nécessairement drainer l'eau en excédent dans un bol ou un contenant suffisant maintenu à l'extérieur et en-dessous du niveau de l'évier.

Sortie de l'eau

Connexion du tuyau de vidange d'eau. Le tuyau de vidange doit être correctement fixé afin d'éviter toute fuite d'eau. Assurez-vous que le tuyau de vidange de l'eau ne soit pas tordu ou écrasé.

Tuyau d'extension

S'il vous faut un tuyau d'extension de vidange, assurez-vous d'utiliser un tuyau de vidange similaire.

Il ne doit pas faire plus de 4 mètres ; autrement votre lave-vaisselle n'aurait plus les mêmes capacités de lavage.

Connexion du siphon

La connexion au déchet doit se trouver à une hauteur inférieure à 1 000 mm (au maximum) du bas de la vaisselle. Le tuyau de vidange d'eau devra y être fixé.

À propos du raccordement électrique



ATTENTION

Pour votre propre sécurité :
N'utilisez pas de rallonge ni d'adaptateur avec cet appareil.
Ne coupez ou ne retirez en aucun cas la connexion à la terre du câble d'alimentation.

Connexion électrique

Assurez-vous que le voltage et la fréquence du courant correspondent à ceux mentionnés sur la plaque signalétique. N'insérez la fiche que dans une prise de courant correctement reliée à la terre. Si la prise électrique à laquelle l'appareil doit être branché n'est pas appropriée à la prise, faites-la remplacer plutôt que d'utiliser un adaptateur ou autre objet similaire susceptible de provoquer une surchauffe ou des brûlures.

Prérequis de votre installation électrique

Veillez vous référer à l'étiquette « Capacité » pour connaître le voltage et brancher votre lave-vaisselle à l'alimentation en courant appropriée. Utilisez le fusible requis 10 ampères, le fusible à fusion temporisé ou le disjoncteur recommandé et reliez l'installation à un circuit dédié uniquement à cet appareil.



ATTENTION

Assurez-vous qu'une mise à la terre appropriée existe avant utilisation.

Spécifications techniques

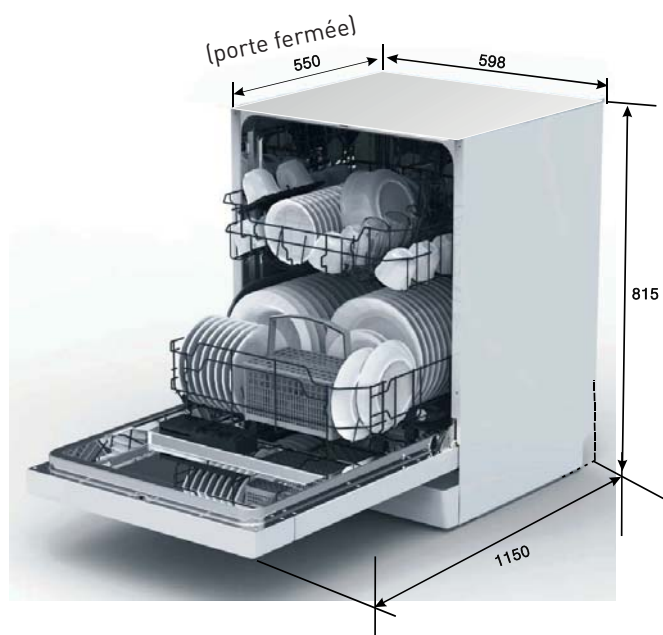

Hauteur	815 mm
Largeur	598 mm
Profondeur	550 mm (porte fermée)
Pression de l'eau	0,04-1,0MPa
Alimentation en énergie	Voir l'étiquette
Capacité	12 couverts

Fiche produit

Fabricant	HIGHONE
Type / Description	FBI 12C49 A++ MISC
Nombre de couverts du cycle de nettoyage standard	12
Classe énergétique de l'efficacité énergétique*	A++
Consommation d'énergie annuelle**	258 kWh
Consommation d'énergie du cycle de nettoyage standard	0.90 kWh
Consommation électrique en mode arrêt	0.45 W
Consommation électrique en mode de veille	0.49 W
Consommation d'eau annuelle***	3 080 litres
Classe d'efficacité de séchage****	A
Cycle de nettoyage standard*****	ECO 45°C
Durée du programme du cycle de nettoyage standard	190 minutes
Niveau sonore	49 dB(A) re 1 pW
Montage	Encastrable
Peut être encastré	Oui
Hauteur	81,5 cm
Largeur	59,8 cm
Profondeur (avec connecteurs)	55 cm
Consommation électrique	1760-2100 W
Tension nominale / fréquence	220-240 V~ 50 Hz
Pression d'eau (pression)	0.4-10 bar = 0.04-1 MPa

Notes :

* A (efficacité la plus haute) à D (efficacité la plus basse)

** Consommation d'énergie annuelle 258 kWh, sur la base de 280 cycles de nettoyage standard à l'eau froide et en utilisant le mode de consommation d'énergie réduit. La consommation d'énergie réelle dépend de la manière dont l'appareil est utilisé.

*** Consommation d'eau annuelle 3080 litres, sur la base de 280 cycles de nettoyage standard. La consommation d'énergie réelle dépend de la manière dont l'appareil est utilisé.

**** A (efficacité la plus haute) à G (efficacité la plus basse)

***** Il s'agit du programme standard approprié pour nettoyer les éléments sales. Ce programme est le plus efficace en termes de consommation d'énergie et d'eau pour ce type de vaisselle.

Cet appareil répond aux critères européens et aux directives des versions actuelles lors de la livraison :



- LVD 2006/95/EC
- EMC2004/108/EC
- ErP 2009/125/EC

Les valeurs ci-dessus ont été mesurées conformément aux normes selon des conditions de fonctionnement bien spécifiques. Les résultats peuvent varier énormément selon la quantité et la pollution des vaisselles, de la dureté de l'eau, de la quantité de détergent, etc.

Ce manuel est basé sur les normes et les directives de l'Union Européenne.

Panneau de commande



- ❶ Indicateur et bouton On/Off :
Pour allumer ou éteindre l'appareil.
- ❷ - Indicateur de liquide de rinçage :
Indique que le réservoir a besoin d'être rempli.
- Indicateur d'ajout de sel  :
Indique que le réservoir a besoin d'être rempli.
- ❸ Boutons programme et témoins :
Appuyez sur le bouton pour sélectionner un programme de lavage.
- ❹ Bouton fonction demi-charge et témoin :
Pour sélectionner la fonction demi-charge.
(Vous pouvez utiliser cette fonction lorsque vous n'avez pas plus de 6 couverts à laver dans l'appareil afin de consommer moins d'eau et d'électricité. Ne peut être utilisée qu'avec les programmes Intensif, ECO et 90 mins).
- ❺ Bouton retardateur :
Appuyez sur le bouton pour sélectionner un départ différé.

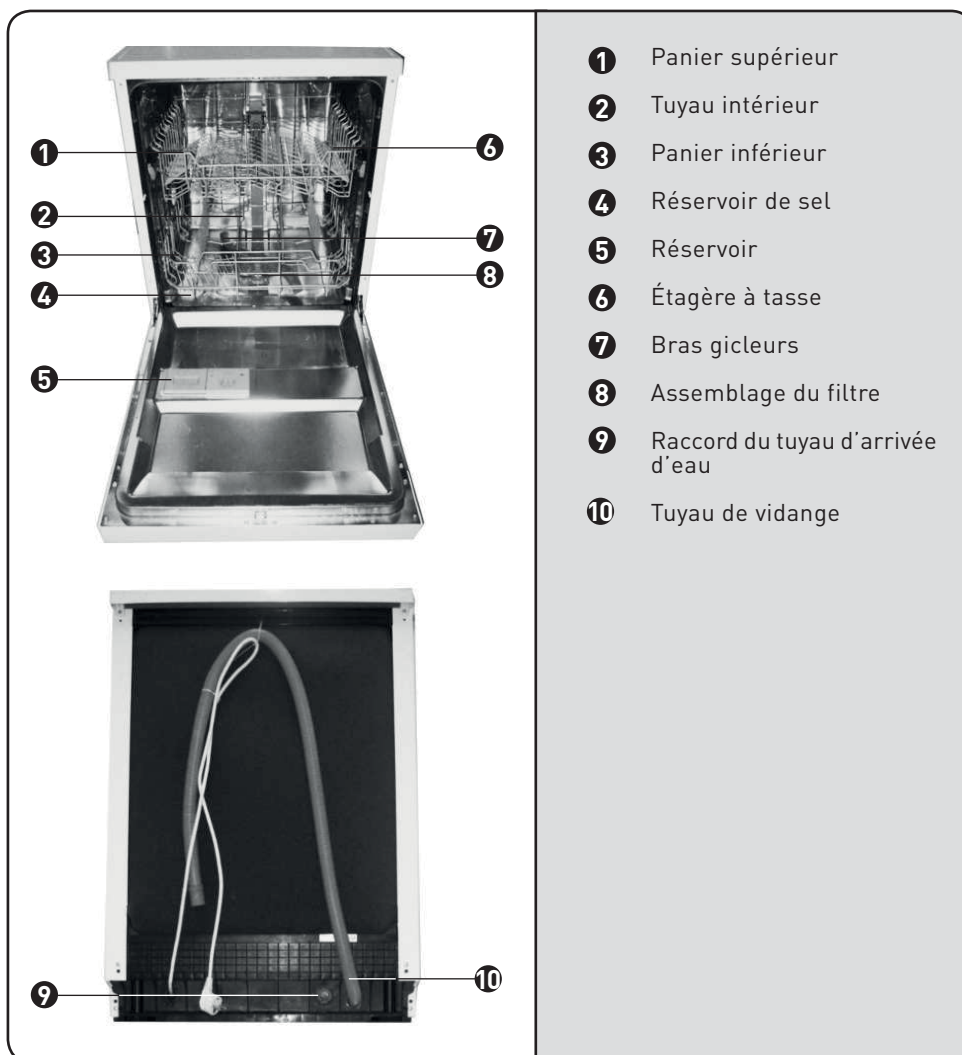

Description de l'appareil

Français



Description des programmes

Note : ★ Signifie : nécessaire de remplir le réservoir de liquide de rinçage.

Programme	Informations sur la sélection des cycles	Description du cycle	Détergent pré/principal	Temps restant (min)	Energie (Kwh)	Eau (L)	Liquide de rinçage
Intensif 	Pour des éléments très sales, des casseroles, poêles et plats... sales qui ont contenu des aliments frits.	Prélavage (50 °C) Lavage (60 °C) Rinçage Rinçage (70 °C) Séchage	5/25 g (Ou 3 en 1)	170	1,6	18,5	★
Eco (EN 50242*)	Il s'agit du programme standard approprié pour nettoyer les éléments sales. Ce programme est le plus efficace en termes de consommation d'énergie et d'eau pour ce type de vaisselle.	Prélavage Lavage (45 °C) Rinçage (65 °C) Séchage	5/25 g (Ou 3 en 1)	190	0,90	11	★
90 min 	Pour les plats sales qui nécessitent un nettoyage rapide.	Lavage (65 °C) Rinçage Rinçage (65 °C) Séchage	30 g	90	1,35	12,5	★
Rapide 	Un nettoyage plus rapide pour les plats légèrement sales qui ne nécessitent pas de séchage.	Lavage (45 °C) Rinçage (50 °C) Rinçage (55 °C)	25 g	30	0,75	11	★

*EN 50242 : Ce programme est le cycle de test. Les informations pour le test de comparabilité conformément à la norme EN 50242 sont les suivantes :

- Capacité : 12 couverts
- Position du panier supérieur : roues supérieures sur rails
- Réglage du liquide de rinçage : 6
- Pl: 0,49 W; Po: 0,45 W.

Instructions d'installation

Français

**ATTENTION**

Risque de décharge électrique. Déconnectez le réseau électrique avant de procéder à l'installation du lave-vaisselle. Ne pas le faire peut provoquer une décharge électrique ou la mort.

L'installation des tuyaux et des équipements électriques devrait être effectuée par des professionnels.

Illustrations des dimensions de l'appareil et de la position d'installation du lave-vaisselle

Des préparatifs devront être effectués avant de bouger le lave-vaisselle sur son emplacement définitif.

1. Choisissez un emplacement proche de l'évier pour faciliter l'installation des tuyaux d'arrivée d'eau et de vidange (Fig. 1).
2. Si le lave-vaisselle est installé dans le coin du meuble, il faudra laisser un peu d'espace (Fig. 2) lorsque la porte est ouverte.

**REMARQUE**

Veillez vérifier les accessoires accompagnant l'installation (crochet pour le panneau esthétique, vis).

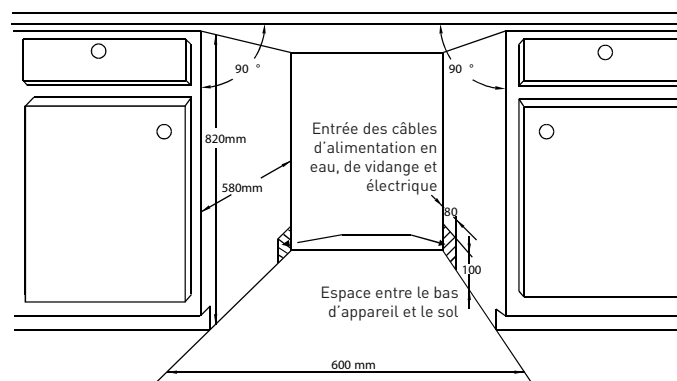

Fig. 1

Dimensions du placard : moins de 5 mm entre le haut du lave-vaisselle et le placard et la porte de sortie alignée au placard.

2. Installez la patère sur le panneau esthétique en bois et insérez les crochets dans les fentes de la porte extérieure du lave-vaisselle (Fig. 4a). Après avoir positionné le panneau, fixez-le sur la porte extérieure à l'aide des vis et écrous fournis (Fig. 4b).

Français

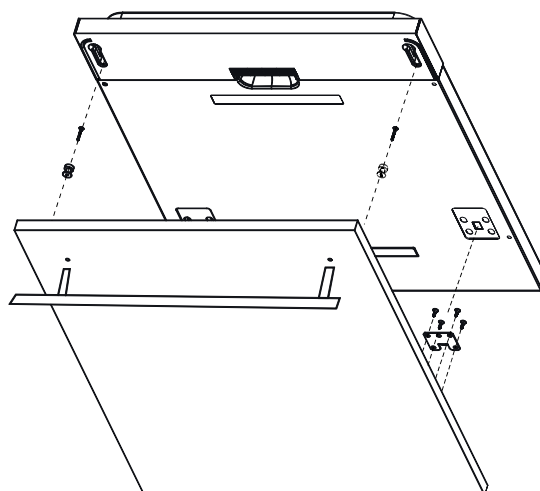

Fig. 4a

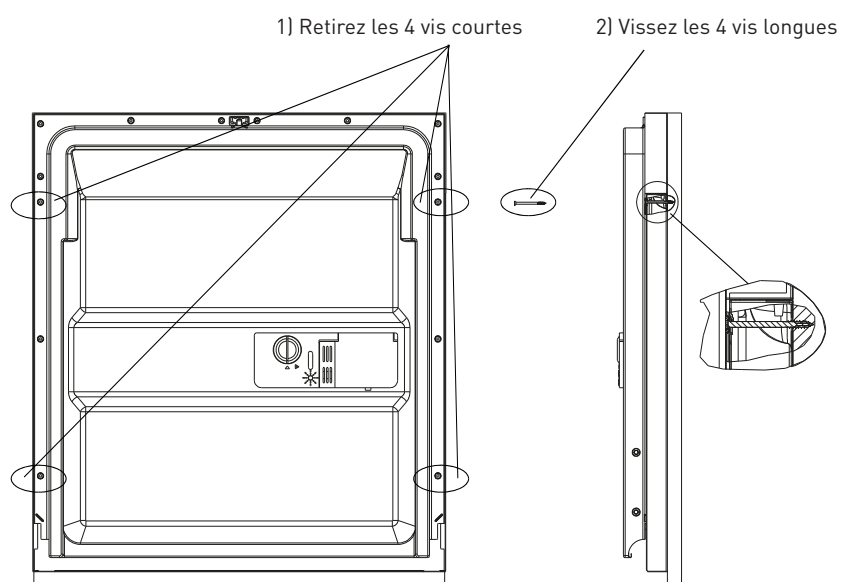

Fig. 4b

Français Ajustement de la tension du ressort de la porte

Les ressorts de la porte sont réglés en usine à la tension de la porte extérieure seule. Si vous installez le panneau esthétique en bois, il vous faudra ajuster la tension du ressort de la porte. Tournez la vis d'ajustement pour tendre l'ajusteur ou détendre le câble en acier (Fig. 5).

La tension du ressort de la porte est correcte lorsque la porte reste à l'horizontal lorsqu'elle est en position complètement ouverte, et qu'un simple geste du doigt suffit à la refermer.

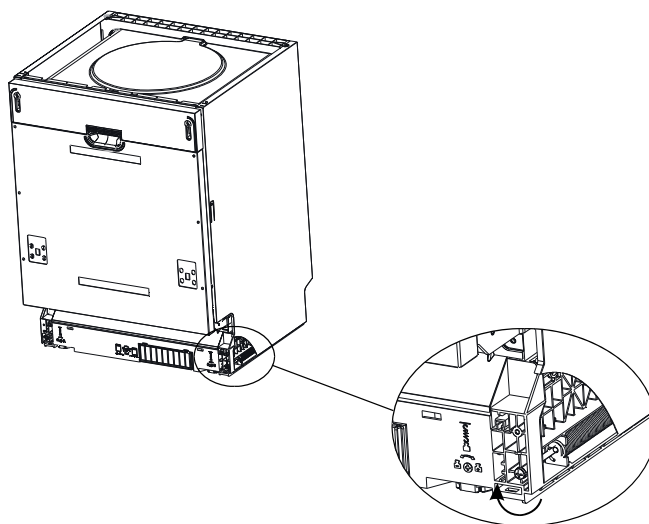

Fig. 5

Étapes d'installation du lave-vaisselle

1. Installez la porte du meuble à la porte extérieure du lave-vaisselle à l'aide des supports fournis (❶). Reportez-vous au modèle pour positionner les supports.
2. Ajustez la tension des ressorts de la porte à l'aide d'une clé Allen en tournant dans le sens des aiguilles d'une montre les ressorts de gauche et de droite de la porte (❷). Ne pas effectuer cette opération pourrait endommager votre lave-vaisselle.
3. Connectez le tuyau d'entrée à l'alimentation en eau froide.
4. Connectez le tuyau de vidange.
5. Branchez le cordon d'alimentation.
6. Fixez la bande anti-condensation sous la surface de travail du placard (❸). Veuillez vous assurer que la bande anti-condensation soit alignée avec le coin de la surface de travail.
7. Mettez le lave-vaisselle en place (❹).

8. Mettez à niveau le lave-vaisselle. Le pied arrière peut être ajusté depuis l'avant du lave-vaisselle en tournant la vis Allen situé en bas au milieu du lave-vaisselle à l'aide d'une clé Allen (5A). Pour ajuster le pied avant, utilisez un tournevis plat et tournez le pied avant jusqu'à ce que le lave-vaisselle soit à niveau (5B).

9. Le lave-vaisselle doit tenir fermement en place. Vous pouvez le faire de deux méthodes :
A. Surface de travail normale : mettez le crochet d'installation dans l'encoche du panneau latéral et fixez-le fermement à la surface de travail à l'aide des vis à bois (6).

B. Dessus de surface en granite ou en marbre : fixez le côté avec la vis (7).

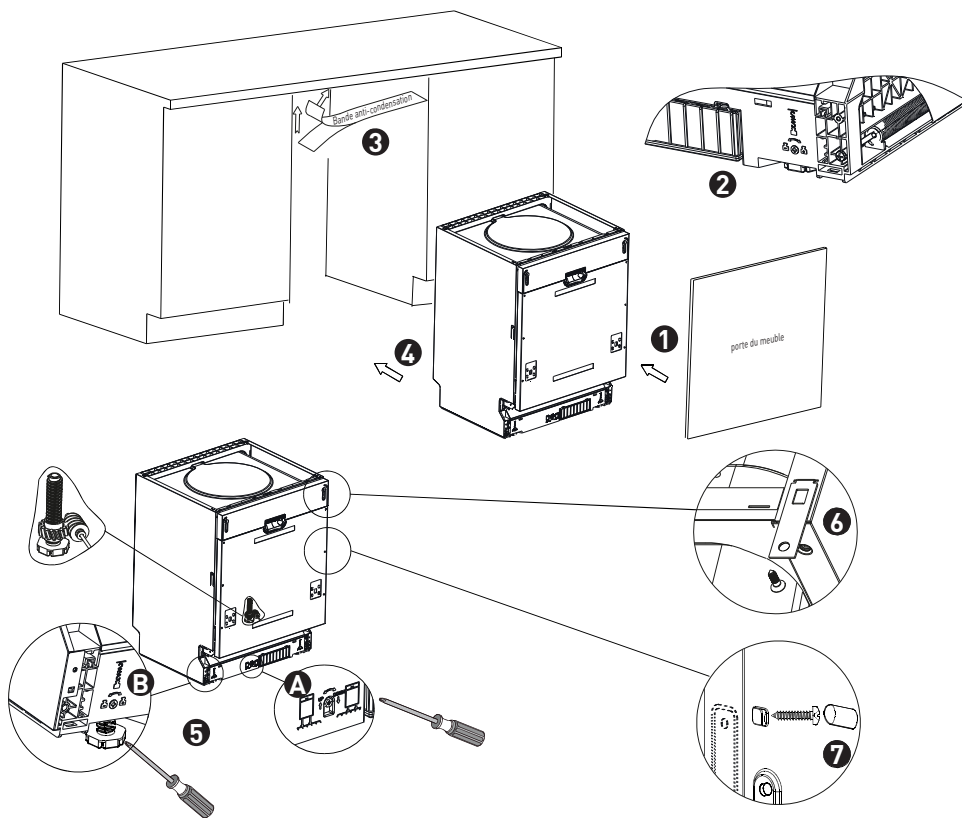

Fig. 6

Français

Le lave-vaisselle doit être sur une surface unie pour un bon fonctionnement de l'égouttoir et de meilleures performances de lavage.

1. Placez un niveau à bulle sur la porte et sur le rail à l'intérieur de la cuve comme indiqué pour vérifier que le lave-vaisselle est bien à plat.
2. Mettez à niveau le lave-vaisselle en ajustant les trois pieds de nivellement un à un.
3. Lorsque vous nivelez le lave-vaisselle, faites attention à ce que celui-ci ne bascule pas.

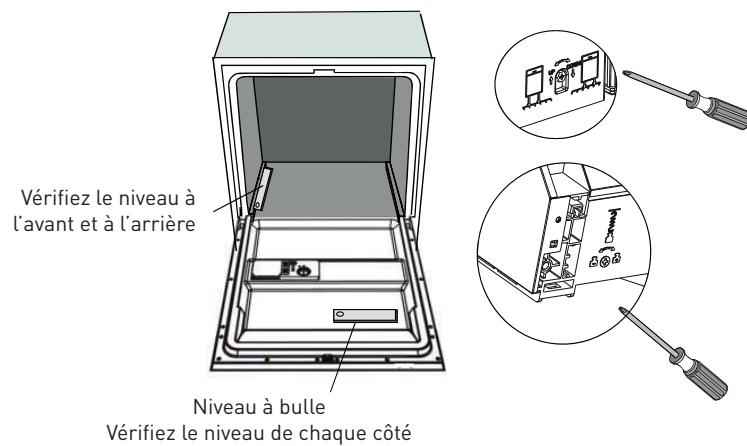

Fig. 7

**REMARQUE**

La hauteur maximale d'ajustement des pieds est de 50 mm.

Avant la première utilisation du lave-vaisselle

Avant d'utiliser votre lave-vaisselle pour la première fois :

- A.** Réglez l'adoucisseur d'eau
- B.** Ajoutez 1,5 kg de sel pour lave-vaisselle puis remplissez le conteneur de sel avec de l'eau
- C.** Remplissez le distributeur de liquide de rinçage
- D.** Ajoutez le détergent

A. ADOUCISSEUR D'EAU

L'adoucisseur doit être réglé manuellement en utilisant le cadran de dureté de l'eau.

L'adoucisseur d'eau est conçu pour retirer les minéraux et sels de l'eau, qui pourraient avoir un effet néfaste ou contraire au bon fonctionnement de l'appareil.

Plus le nombre de ces minéraux et de sels est élevé, plus votre eau est dure.

L'adoucisseur devra être ajusté en fonction de la dureté de l'eau dans votre région. Votre fournisseur d'eau local peut vous apporter de plus amples informations sur la dureté de l'eau dans votre région.

Ajustement de la consommation en sel

Ce lave-vaisselle est conçu pour permettre l'ajustement de la quantité de sel en fonction de la dureté de l'eau utilisée. Cela a pour but d'optimiser et de personnaliser le niveau de consommation de sel.

Veillez suivre les étapes ci-dessous pour procéder à l'ajustement de la consommation en sel.

1. Allumez l'appareil ;
2. Appuyez sur le bouton Marche/Arrêt pendant plus de cinq secondes pour démarrer le modèle de réglage de l'adoucisseur d'eau dans les 60 secondes après que votre appareil est allumé ;
3. Appuyez sur le bouton Marche/Arrêt pour sélectionner le réglage adapté à votre environnement local, les réglages pourront être modifiés selon la séquence suivante : H1->H2->H3->H4->H5->H6 ;
4. Appuyez sur le bouton On/Off pour mettre fin au modèle de réglage.

DURETÉ DE L'EAU				Position du sélecteur	Consommation de sel (gramme / cycle)
°dH	°dH	°Clarke	mmol/l		
0-5	0-9	0-6	0-0,94	H1 - Le voyant Rapid s'allume	0
6-11	10-20	7-14	1,0-2,0	H2 - Le voyant 90min s'allume	9
12-17	21-30	15-21	2,1-3,0	H3 - Les voyants Rapid&90min s'allument	12
18-22	31-40	22-28	3,1-4,0	H4 - Le voyant ECO s'allume	20
23-34	41-60	29-42	4,1-6,0	H5 - Les voyants ECO&Rapid s'allument	30
35-55	61-98	43-69	6,1-9,8	Les voyants «H6-ECO&90min» s'allument	60

Note 1 :

1°dH=1,25°Clarke=1,78°fH=0, 178 mmol/L

°dH : unité allemande

°fH : unité française

°Clark : unité britannique

Note 2 : Réglage usine : H 3 [EN 50 242]

Contactez la compagnie des eaux pour plus d'informations sur la dureté de l'eau que vous recevez.

**REMARQUE**

Si votre modèle n'est pas équipé d'un adoucisseur d'eau, vous pouvez passer cette section.

Adoucisseur d'eau

La dureté de l'eau varie entre un lieu et un autre. Si de l'eau dure est utilisée dans le lave-vaisselle, des dépôts se formeront sur la vaisselle et les ustensiles.

L'appareil est équipé d'un adoucisseur spécial qui utilise un conteneur à sel spécialement conçu pour éliminer le calcaire et les minéraux de l'eau.

B. CHARGEMENT DU SEL DANS L'ADOUCCISSEUR

Utilisez toujours du sel conçu pour lave-vaisselle.

Le conteneur à sel est situé en dessous du panier inférieur et devra toujours être rempli de la manière suivante :

**ATTENTION**

• N'utilisez que du sel conçu spécialement pour un usage dans un lave-vaisselle ! Tout autre type de sel qui n'est pas conçu spécifiquement pour être utilisé dans un lave-vaisselle, en particulier le sel de table, endommagera votre adoucisseur d'eau. En cas de dommage provoqué par l'utilisation de sel inapproprié, le fabricant décline toute garantie ni ne sera tenu responsable des dommages causés.

- Ne remplissez de sel que lorsque vous vous apprêtez à lancer l'un des programmes complets de lavage. Cela empêchera tout grain de sel ou l'eau salée qui pourrait avoir été contaminée de rester dans le bas de votre appareil pendant une certaine durée ce qui peut provoquer de la corrosion dans votre appareil.

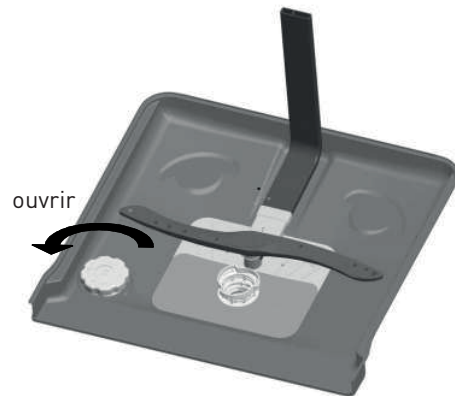

Fig. 1



Fig. 2

1. Après avoir retiré le panier inférieur, dévissez et retirez le bouchon du conteneur à sel (Fig. 1).
2. Placez le bout de l'entonnoir (fourni) dans le trou et versez environ 1,5 kg de sel pour lave-vaisselle.
3. Remplissez entièrement le conteneur d'eau, il est normal qu'une petite quantité d'eau sorte du conteneur de sel (Fig. 2).
4. Après avoir rempli le conteneur, vissez le bouchon fermement dans le sens inverse des aiguilles du montre.
5. Le témoin d'avertissement du niveau de sel s'éteint une fois le réservoir rempli de sel.
6. Juste après avoir rempli de sel le réservoir, il vous faut lancer un programme de lavage (nous vous suggérons d'utiliser un programme court). Autrement, le système de filtrage, la pompe, voire d'autres pièces importantes de l'appareil peuvent être endommagés par l'eau salée. Ceci n'entre pas dans la garantie.



REMARQUE

1. Le réservoir de sel ne doit être rempli que lorsque le témoin d'avertissement du sel sur le panneau de commande s'allume.

En fonction de la façon dont le sel se dissout, le témoin d'avertissement peut rester allumé même si du sel a été ajouté dans le réservoir.

S'il n'y a pas de témoin de niveau de sel sur le panneau de commande (pour certains modèles), vous pouvez estimer le moment où remplir le réservoir de sel dans l'adoucisseur par le nombre de cycles effectué par votre lave-vaisselle.

2. S'il y a des fuites de sel, un programme de trempage ou un programme rapide peuvent être lancés pour retirer l'excédent de sel.

Français

C. REMPLISSEZ LE DISTRIBUTEUR DE LIQUIDE DE RINÇAGE

Distributeur de liquide de rinçage

Le liquide de rinçage est utilisé lors du rinçage final pour empêcher l'eau de former des gouttelettes sur votre vaisselle, ce qui peut laisser des taches et des traces. Cela améliore le séchage en permettant à l'eau de s'écouler de la vaisselle. Votre lave-vaisselle est conçu pour utiliser du liquide d'aide au rinçage. Le distributeur de liquide de rinçage se situe à l'intérieur de la porte à côté du distributeur de détergent. Pour remplir le distributeur, ouvrez le bouchon et versez le liquide de rinçage dans le distributeur jusqu'à ce que l'indicateur de niveau devienne complètement noir. Le réservoir de liquide de rinçage a une capacité d'environ 110 mL.

Rôle du liquide de rinçage

Le liquide de rinçage est ajouté automatiquement au cours du dernier rinçage afin d'assurer un rinçage complet sans taches ni traces.

**ATTENTION**

N'utilisez que des liquides de rinçage prévus pour lave-vaisselle. Ne remplissez jamais le distributeur de liquide de rinçage avec d'autres substances (par exemple du produit de nettoyage pour lave-vaisselle, du détergent liquide). Cela pourrait endommager l'appareil.

Quand remplir le réservoir de liquide de rinçage

S'il n'y a pas de témoin de liquide de rinçage sur votre panneau de commande, vous pouvez évaluer la quantité restante à la couleur de l'indicateur de niveau visuel C situé près du bouchon. Lorsque le réservoir d'aide au rinçage est plein, l'intégralité de l'indicateur sera sombre. À mesure que le liquide de rinçage diminue, la taille de la zone sombre diminue. Il ne faut jamais avoir un niveau de liquide de rinçage inférieur à 1/4 plein.

À mesure que le niveau du liquide de rinçage diminue, la taille du point noir sur l'indicateur de niveau du liquide de rinçage change comme illustré ci-dessous.

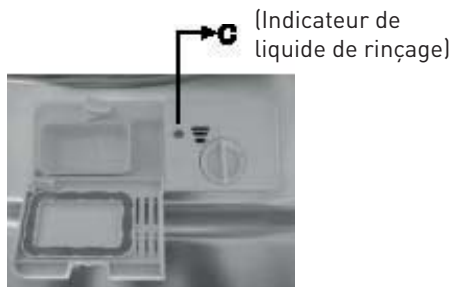

- Plein
- 3/4 plein
- À moitié plein
- 1/4 plein - doit être rempli pour éliminer les salissures
- Vide



1. Pour ouvrir le réservoir, tournez le bouchon vers la flèche ouverte (sur la gauche) et soulevez-le.



2. Versez le liquide de rinçage dans le réservoir en prenant garde de ne pas trop le remplir.



3. Remettez le bouchon en l'alignant avec la flèche et tournez-le vers la droite pour le refermer.

**REMARQUE**

Nettoyez tout débordement de liquide de rinçage avec un chiffon absorbant pour éviter tout excès de mousse durant le prochain lavage. N'oubliez pas de replacer le bouchon avant de fermer la porte du lave-vaisselle.

Ajuster le réservoir de liquide de rinçage

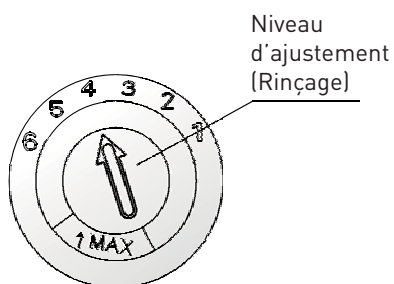

Le liquide de rinçage a 4 à 6 réglages. Commencez toujours avec le réservoir réglé sur « 4 ». Si vous rencontrez un problème de tache ou de séchage inefficace, augmentez le montant de liquide de rinçage distribué en retirant le couvercle du réservoir et en tournant la molette sur « 5 ». Si la vaisselle n'est toujours pas correctement séchée ou si l'on peut voir des taches, ajuster la molette sur le niveau supérieur jusqu'à ce qu'il n'y ait plus de taches sur votre vaisselle. Le réglage recommandé est « 4 » (le réglage d'usine est de « 4 »)

**REMARQUE**

Augmentez la dose si des gouttes d'eau ou des taches de chaux apparaissent sur votre vaisselle après le lavage. Réduisez-la si des taches collantes blanchâtres apparaissent sur votre vaisselle ou si vous constatez un film bleuté sur la verrerie ou les lames des couteaux.

D. FONCTION DU DÉTERGENT

Les détergents et leurs ingrédients chimiques sont nécessaires pour retirer les taches, les taches incrustées et les extraire du lave-vaisselle. La plupart des détergents de qualité que l'on trouve dans le commerce répondent à ces critères.

**ATTENTION**

Utilisation correcte du détergent :

- N'utilisez que des détergents prévus spécifiquement pour les lave-vaisselles. Conservez votre détergent dans un endroit frais et sec.
- Ne mettez pas de détergent en tablette dans le réservoir si vous ne comptez pas lancer de programme.

Détergents

Il existe 3 types de détergents :

1. Avec phosphate et chlore
2. Avec phosphate et sans chlore
3. Sans phosphate et sans chlore

Français

Les nouveaux détergents pulvérisés ne contiennent généralement pas de phosphate. Ainsi la fonction adoucisseur d'eau du phosphate n'est pas fournie. Dans ce cas, nous recommandons de mettre du sel dans votre réservoir même si la dureté de l'eau n'est que de 6 °dH. Si vous utilisez des détergents sans phosphate avec une eau dure des taches blanches apparaissent souvent sur la vaisselle et la verrerie. Dans ce cas, veuillez ajouter un supplément de détergent afin d'obtenir de meilleurs résultats. Les détergents sans chlore ne font que blanchir un peu. Des taches colorées et importantes ne pourront être entièrement retirées. Dans ce cas, veuillez choisir un programme avec une température plus élevée.

Détergent concentré

Selon leur composition chimique, les détergents peuvent être répartis en deux types de base :

- conventionnel, les détergents alcalins avec des composants caustiques
- les détergents à concentration faible d'alcaline avec des enzymes naturels

Tablettes de détergent

Les tablettes de détergent des marques différentes se dissolvent à des vitesses différentes. Pour cette raison, certaines tablettes de détergent peuvent ne pas se dissoudre et développer leur pleine puissance de nettoyage lors de programmes courts. C'est pourquoi, veuillez toujours utiliser des programmes longs lorsque vous utilisez des tablettes de détergents afin d'assurer une suppression complète des résidus de détergent.

Réservoir à détergent

Le réservoir doit être rempli au début de chaque cycle de lavage selon les instructions fournies dans le tableau de cycle de lavage. Votre lave-vaisselle utilise moins de détergent et de liquide de rinçage qu'un

lave-vaisselle classique. D'une manière générale, il ne faut qu'une seule cuillère à soupe de détergent pour une charge normale de lavage. Pour de la vaisselle plus sale, il faut plus de détergent. Ajoutez toujours le détergent juste avant de démarrer le lave-vaisselle, autrement, il pourrait devenir humide et ne pas se dissoudre correctement.

Quantité de détergent à utiliser

Poussez la trappe pour ouvrir

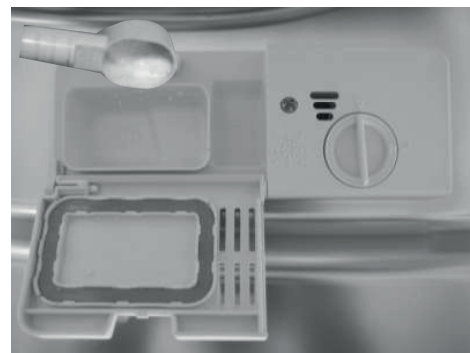

Ajout de détergent

Remplissez le réservoir de détergent. Le marquage indique le niveau de dosage, comme illustré ci-dessous :

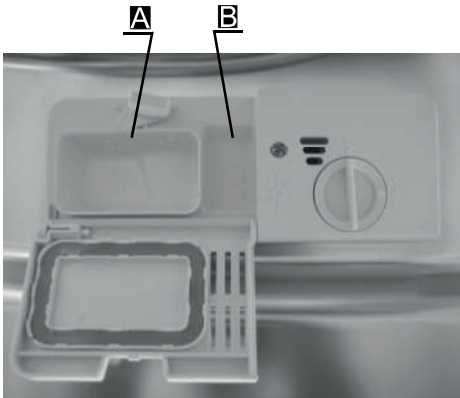

A : L'endroit où placer le détergent pour le cycle de lavage principal.

B : L'endroit où placer le détergent pour le cycle de pré-lavage.

Veuillez respecter les recommandations de dosage et le stockage des fabricants qui figurent sur l'emballage du détergent.

Fermez le couvercle et appuyez jusqu'à ce qu'il soit verrouillé à sa place.

Si la vaisselle est très sale, mettez une dose de détergent supplémentaire dans le compartiment de pré-lavage. Ce détergent sera utilisé lors de la phase de pré-lavage.

**ATTENTION**

Le détergent pour lave-vaisselle est un produit corrosif !
Veuillez le conserver hors de portée des enfants.

**REMARQUES**

- De plus amples informations concernant la quantité de détergent à utiliser pour le programme simple figurent sur la dernière page.
- Soyez conscient que selon le niveau de salissure et la dureté spécifique de l'eau, des différences sont possibles.
- Veuillez observer les recommandations du fabricant figurant sur l'emballage du détergent.
- Si le couvercle est fermé : appuyez sur le bouton de déverrouillage. Le ressort ouvrira le couvercle. Ajoutez toujours du détergent avant le début de chaque cycle de lavage. N'utilisez que du détergent de marque prévue pour lave-vaisselle.

Chargement des paniers du lave-vaisselle

Recommandations

Pensez à acheter des ustensiles qui sont identifiés comme étant lavables au lave-vaisselle.

Utilisez un détergent doux décrit comme « respectant votre vaisselle ». Si besoin, renseignez-vous auprès des fabricants de détergent.

Pour des objets plus fragiles, sélectionnez un programme à la température aussi basse possible.

Pour éviter d'endommager votre vaisselle, ne retirez pas les verres et couverts du lave-vaisselle tout de suite après la fin du programme.

Pour nettoyer au lave-vaisselle les plats/couverts suivants :

Ne conviennent pas / ont une pertinence limitée :

- Les couverts dont les poignées sont en bois, en corne, en porcelaine ou en nacre
- Les objets en plastique qui ne résistent pas à la chaleur
- Des couverts anciens avec des parties collées qui ne résistent pas aux hautes températures
- De la vaisselle ou des couverts
- Des objets en étain ou en cuivre
- De la verrerie en cristal
- Des objets en acier pouvant rouiller
- Des assiettes en bois
- Des articles en fibres synthétiques
- Certains types de verres peuvent devenir ternes après de nombreux lavages
- Les parties en aluminium et en argent ont tendance à se décolorer au cours du lavage
- Les motifs vitrés peuvent s'estomper s'ils sont lavés régulièrement au lave-vaisselle.

A vérifier avant ou après avoir chargé les paniers du lave-vaisselle

(Pour des performances améliorées de votre lave-vaisselle, veuillez suivre ces directives au chargement.

Les caractéristiques et l'apparence des paniers et du panier à couverts peuvent varier selon les modèles).

Grattez tout reste important de nourriture. Adoucissez les restes de brûlure dans les casseroles. Il n'est pas nécessaire de rincer la vaisselle à l'eau courante.

Disposez les éléments dans votre lave-vaisselle de la manière suivante :

1. Les éléments tels que les tasses, les verres, les pots/les casseroles etc. face vers le bas.
2. Les éléments courbes ou ceux qui comportent des recoins devront être placés en biais pour que l'eau puisse s'écouler.
3. Tous les ustensiles sont empilés de manière sûre afin qu'ils ne puissent pas basculer.
4. Tous les ustensiles sont placés de manière à ce que les bras-gicleurs puissent bouger librement au cours du lavage.



ATTENTION

Les tout petits éléments ne devraient pas être lavés au lave-vaisselle car ils pourraient facilement tomber des paniers.

- Chargez les éléments creux comme les tasses, les verres ou les casseroles etc. avec l'ouverture face vers le bas pour que l'eau ne puisse pas s'accumuler dans le récipient ou dans une base profonde.

- La vaisselle et les couverts ne doivent pas reposer l'un dans l'autre ou se couvrir les uns les autres. Pour éviter d'endommager vos verres, ceux-ci ne doivent pas se toucher.
- Chargez les éléments larges qui sont les plus difficiles à laver dans le panier inférieur.
- Le panier supérieur est destiné à contenir des éléments de vaisselles plus légers et plus fragiles comme des verres et des tasses à café ou à thé.
- Les couteaux à longue lame stockés vers le haut peuvent potentiellement être un risque !
- Les couverts longs et/ou pointus comme les couteaux à découper doivent être positionnés à l'horizontal dans le panier supérieur.
- Veuillez ne pas surcharger votre lave-vaisselle. Cela est important pour obtenir de bons résultats de lavage et pour une consommation raisonnable d'énergie.

Retirer la vaisselle

Pour empêcher l'eau de couler du panier supérieur vers le panier inférieur, nous vous recommandons de vider d'abord le panier inférieur et ensuite de vider le panier supérieur.

Chargement normal de la vaisselle

Chargement du panier supérieur

Le panier supérieur est destiné à accueillir de la vaisselle plus fragile et plus légère comme des verres, des tasses à thé ou à café et des soucoupes ainsi que des assiettes, de petits bols et des casseroles peu profondes (tant qu'ils ne sont pas trop sales). Positionnez les plats et les ustensiles de cuisine de manière à ce qu'ils ne puissent pas être déplacés par le jet d'eau.

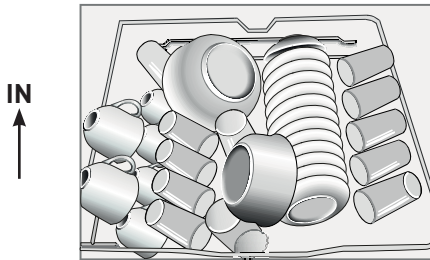

Veillez vous souvenir que :

- Les casseroles, les bols de service, etc, doivent toujours être placés à l'envers. Les plats profonds doivent être inclinés pour permettre à l'eau de s'écouler.
- Le panier inférieur comporte des petites rangées rabattables pour charger davantage de plats et de poêles ou des plats et des poêles plus grandes.

Ajustement du panier supérieur

La hauteur du panier supérieur peut être ajustée afin de créer un espace plus important pour les grands ustensiles aussi bien dans le panier supérieur qu'inférieur. La hauteur du panier supérieur peut être ajustée en plaçant les roues sur les différentes hauteurs de rails. Les objets longs, les couverts pour le service, les couverts à salade et les couteaux devront être placés sur l'étagère de manière à ce qu'ils ne puissent pas entraver la rotation des bras gicleurs.

Chargement du panier inférieur

Nous vous conseillons de placer les éléments les plus grands et les plus difficiles à nettoyer dans le panier inférieur tels que les casseroles, les poêles, les couvercles, les plats de service et les bols comme indiqué sur le dessin ci-dessous. Il vaut mieux mettre les plats de service et les couvercles sur le côté des paniers afin d'éviter d'entraver la rotation des bras gicleurs supérieurs.

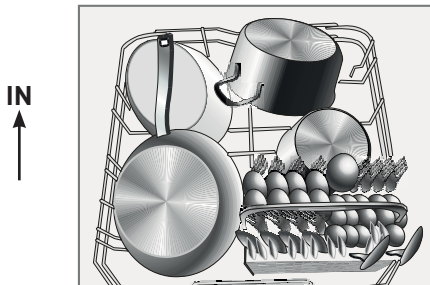

Position basse



Position haute



Plier les étagères à tasse

Pour mieux empiler casseroles et poêles, les pointes peuvent être repliées comme illustré ci-dessous.

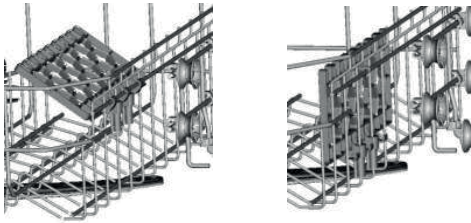

Pour votre propre sécurité et un nettoyage de qualité optimale, placez l'argenterie dans le panier de manière à ce que :

- elle s'imbrique les unes dans les autres.
- l'argenterie soit placée poignées vers le bas.
- mais placez les couteaux et autres ustensiles potentiellement dangereux poignées vers le haut.

Français

Replier les pointes du panier inférieur

Pour mieux empiler casseroles et poêles, les pointes peuvent être repliées comme illustré sur l'image ci-dessous.

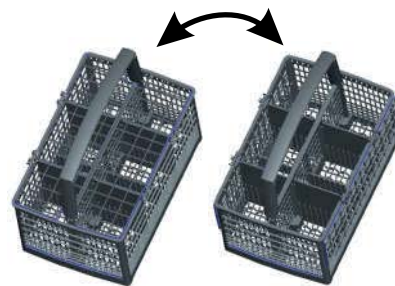

Panier à couverts

Les couverts doivent être placés dans le panier à couvert en bas. Si le panier contient des paniers latéraux, les cuillères devront être placées séparément dans les trous appropriés, en particulier, les ustensiles longs devront être placés à l'horizontal à l'avant du panier supérieur comme illustré ci-dessous.



ATTENTION

Ne laissez dépasser aucun couvert du bas du panier.
Placez toujours les ustensiles pointus pointe vers le bas !

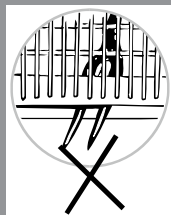

Mise en marche rapide

Pour une méthode de fonctionnement détaillée, veuillez lire la section correspondante de ce manuel d'instruction.

Allumez l'appareil

Appuyez sur le bouton de démarrage pour allumer l'appareil, ouvrez la porte.

Remplissez le réservoir de détergent

Compartment A : à chaque cycle de lavage.
Compartment B : pour les programmes avec pré-lavage uniquement.
(Suivez les instructions d'utilisation !)

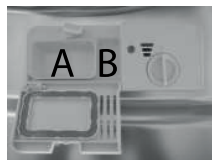

Vérifiez le niveau du liquide de rinçage

Témoin lumineux (C) du panneau de commande (si présent sur l'appareil).



Vérifiez le niveau de sel régénérant

(Pour les modèles équipés d'un adoucisseur d'eau uniquement).



Témoin lumineux du panneau de commande (si présent sur l'appareil).

S'il n'y a pas d'indicateur d'avertissement de sel sur le panneau de commande (pour certains modèles), vous pouvez estimer le moment auquel il vous faudra ajouter du sel dans l'adoucisseur en fonction du nombre de cycles effectués par votre lave-vaisselle.

Chargement des paniers

Grattez tout reste important de nourriture. Adoucissez les restes de brûlure dans les casseroles puis chargez les paniers. Reportez-vous aux instructions de chargement du lave-vaisselle.

Sélection d'un programme

Fermez la porte, appuyez sur le bouton de programme jusqu'à ce que le programme sélectionné s'allume. (Référez-vous à la section intitulée « Description des programmes »).

Mise en route du lave-vaisselle

Allumez le robinet d'eau, fermez la porte. L'appareil se mettra en route immédiatement.

Changement de programme

1. Un cycle en cours ne peut être modifié que s'il n'a démarré que depuis peu de temps. Dans le cas contraire, le détergent pourra déjà avoir été utilisé et l'eau déjà drainée. Si c'est le cas, le réservoir à détergent doit être à nouveau rempli.

2. Ouvrez la porte avec précaution, lorsque les bras-gicleurs s'arrêtent de fonctionner, appuyez sur le bouton Programme plus de 3 secondes, l'appareil passera en mode veille et vous pourrez ensuite changer le programme pour sélectionner celui souhaité.

Ajoutez de la vaisselle oubliée dans le lave-vaisselle

1. Ouvrez légèrement la porte pour arrêter le lave-vaisselle.
2. Après l'arrêt des bras-gicleurs, vous pouvez ouvrir entièrement la porte.
3. Ajoutez la vaisselle oubliée.
4. Fermez la porte, le lave-vaisselle redémarrera après 10 secondes.

**ATTENTION**

Ouvrez la porte avec précaution.

De la vapeur chaude peut s'échapper lorsque la porte est ouverte !

Si l'appareil est éteint au cours d'un cycle de lavage

Si l'appareil est éteint au cours d'un cycle de lavage, veuillez sélectionner à nouveau le cycle de lavage lors du redémarrage de l'appareil et faire fonctionner le lave-vaisselle selon le programme d'origine).

Éteindre l'appareil

Lorsque le cycle en cours est terminé, l'alarme du lave-vaisselle retentira 8 fois puis s'arrêtera.

Éteignez l'appareil en appuyant sur le bouton Marche/Arrêt.

Fermez le robinet d'eau et videz les paniers

Veuillez patienter quelques minutes (15 minutes environ) avant de vider le lave-vaisselle afin d'éviter de manipuler la vaisselle et les ustensiles trop chauds et plus susceptibles de se briser.

Cela leur permettra également de mieux sécher. Videz l'appareil en commençant par le panier inférieur.

Chargement des paniers selon la norme EN50242

Panier supérieur

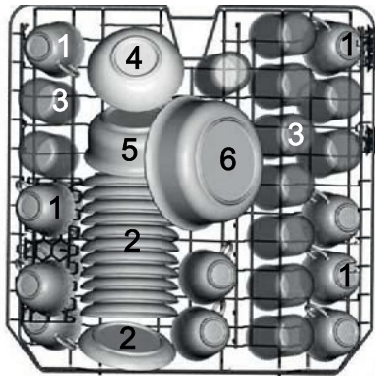

Panier inférieur

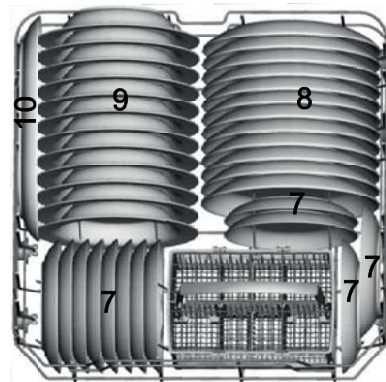

1 Tasses
2 Sous-tasses

3 Verres

4 Bols de petite taille

5 Bols de taille moyenne

6 Bols de grande taille



6 Bols de grande taille

7 Assiettes à dessert

8 Assiettes plates

9 Assiettes creuses

10 Plat ovale

Panier à couvert

1	2	1		5	5	5	5	5	5		1	2	1
2	2	2			3			3		3	3		2
1	2	1		5	5	5	5	5	5		1	3	1

1	2	1		4	4	4	4	4	4		3	3	3
2	2	2			8			7		3	3	3	3
1	2	1		4	4	4	4	4	4		6		6

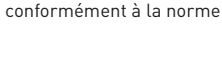

1 Cuillères à soupe

2 Fourchettes

3 Couteaux

4 Cuillères à café

5 Cuillères à dessert

6 Cuillères à service

7 Fourchettes à service

8 Louche à sauce

Informations relatives aux tests de comparabilité conformément à la norme EN 50242

Démarrage du lave-vaisselle

Veillez vérifier les points suivants avant de mettre en route le lave-vaisselle :

1. Le lave-vaisselle est sur une surface unie et est correctement fixé.
2. La vanne d'entrée d'eau est ouverte.
3. Les branchements des tuyaux de remplissage sont bien serrés et ne fuient pas.
4. Les câbles électriques sont fermement branchés.
5. Le courant électrique est allumé.
6. Les tuyaux d'entrés et de vidanges sont fixés.
7. Tous les matériaux d'emballage et les imprimés ont été retirés du lave-vaisselle.



ATTENTION

Après l'installation, veuillez vous assurer de conserver le présent manuel. Son contenu est très utile à ses utilisateurs.

Démarrage d'un cycle de lavage

1. Tirez les compartiments inférieurs et supérieurs hors de l'appareil, placez votre vaisselle et repoussez les compartiments. Nous vous recommandons de charger d'abord le panier inférieur, puis le panier supérieur (voir la section intitulée « Chargement du lave-vaisselle »).
2. Versez du détergent (voir la section intitulée « Sel, détergent et liquide de rinçage »).
3. Insérez la fiche dans la prise. La source d'alimentation est de 220-240V 50Hz, la spécification de la prise est de 10A 250V AC. Assurez-vous que l'alimentation en eau soit allumée en pleine puissance.
4. Ouvrez la porte, appuyez sur le bouton ON/OFF, et le voyant témoin s'allumera.

5. Appuyez sur le bouton programme, les programmes sont entrés dans l'ordre suivant :

Intensif->ECO->90mins->Rapide

Lorsqu'un programme est sélectionné, le témoin correspondant s'allume. Appuyez ensuite sur le bouton Marche/Arrêt, le lave-vaisselle démarre.

Changez le programme...

- 1 Un cycle en cours ne peut être modifié que s'il n'a démarré que depuis un laps de temps court. Dans le cas contraire, le détergent pourrait déjà avoir été libéré et l'appareil pourrait avoir déjà drainé l'eau de lavage. Si tel est le cas, le réservoir de détergent doit être rempli à nouveau (voir la section intitulée « Remplir le réservoir de détergent »).
2. Ouvrez, la porte, appuyez sur le bouton programme plus de 3 secondes, l'appareil se mettra en mode veille, vous pouvez ensuite modifier le programme pour le cycle désiré (voir la section intitulée « Démarrage d'un cycle de lavage »).



REMARQUE

Si vous ouvrez la porte lors d'un cycle de lavage, l'appareil se mettra en pause. La lumière du programme s'arrêtera de clignoter et l'alarme retentira toutes les minutes tant que celle-ci restera ouverte. Après avoir fermé la porte, la machine se remettra en marche au bout de 10 secondes.

Si votre appareil est équipé d'une fonction de rappel, l'appareil terminera le programme en cours après une coupure de courant.

Français

Vous avez oublié de la vaisselle ?

Un plat que vous auriez oublié peut être ajouté à tout moment tant que le détergent n'a pas été versé.

1. Ouvrez légèrement la porte.
2. Après l'arrêt des bras-gicleurs, vous pouvez ouvrir entièrement la porte.
3. Ajoutez la vaisselle oubliée.
4. Fermez la porte.
5. Le lave-vaisselle se met en marche au bout de 10 secondes.

À la fin du cycle de nettoyage

Lorsque le cycle en cours est terminée, l'alarme du lave-vaisselle retentira 8 fois puis s'arrêtera. Éteignez l'appareil en appuyant sur le bouton interrupteur Power, fermez l'arrivée d'eau et ouvrez la porte du lave-vaisselle. Attendez quelques minutes avant de vider le lave-vaisselle pour éviter de manipuler les plats et ustensiles encore chauds et plus susceptibles de se briser. Cela leur permettra également de mieux sécher.

Éteindre l'appareil

Le programme n'est terminé que lorsque le témoin du programme est allumé mais ne clignote pas.

1. Éteignez le lave-vaisselle en appuyant sur le bouton On/Off.
2. Fermez le robinet d'eau !

Ouvrez la porte avec précaution

La vaisselle chaude est sensible aux coups. Il faudrait donc laisser reposer la vaisselle pendant environ 15 minutes avant de la retirer de l'appareil.

Ouvrez la porte du lave-vaisselle, laissez-la entrouverte et attendez quelques minutes avant de retirer la vaisselle. De cette manière, ils seront moins chauds et cela améliorera le séchage.

Videz le lave-vaisselle

Il est normal que l'intérieur du lave-vaisselle soit humide.

Videz d'abord le panier inférieur puis le panier supérieur. Cela empêchera l'eau de couler du panier supérieur vers la vaisselle contenue dans le panier inférieur.

**ATTENTION**

Il est dangereux d'ouvrir la porte lors du lavage car l'eau chaude pourrait vous brûler.

Nettoyage et entretien

Français

Système de filtrage

Le filtre empêche les restes importants de nourriture ou d'autres objets de pénétrer à l'intérieur de la pompe. Les résidus peuvent boucher le filtre. Dans ce cas, ils doivent être retirés.

Le système de filtre est constitué d'un filtre grossier, d'un filtre plat (filtre principal) et d'un microfiltre (filtre fin).

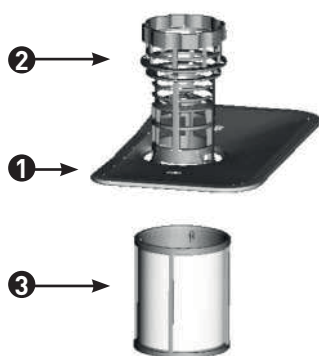

① Filtre principal

Les particules de nourriture et de saleté coincées dans ce filtre sont pulvérisées par un jet spécial sur le bras gicleur inférieur et écoulées par le tuyau de vidange.

② Filtre grossier

Les éléments plus grands comme des morceaux d'os ou de verre, qui pourraient coincer le tuyau sont emprisonnés dans le filtre grossier. Pour retirer les éléments attrapés par le filtre, pressez doucement le robinet situé sur le haut du filtre et tirez.

③ Filtre fin

Ce filtre maintient les résidus de nourriture et d'aliments dans la zone du carter et les empêche d'être redéposés sur la vaisselle au cours du lavage.

Français

Assemblage du filtre

Le filtre retire efficacement les particules de nourriture de l'eau de lavage, lui permettant d'être recyclée au cours du cycle. Pour de meilleurs performances et résultats, le filtre doit être nettoyé régulièrement. Pour cette raison, il est bon de retirer les gros morceaux d'aliments coincés dans le filtre après chaque lavage, en rinçant à l'eau courante le filtre et le puisard semi-circulaire. Pour retirer le filtre, tirez la poignée du puisard vers le haut.

**ATTENTION**

- Le lave-vaisselle ne doit jamais être utilisé sans filtre.
- Remettre le filtre dans une position incorrecte peut réduire la performance de l'appareil et endommager les plats et les ustensiles.

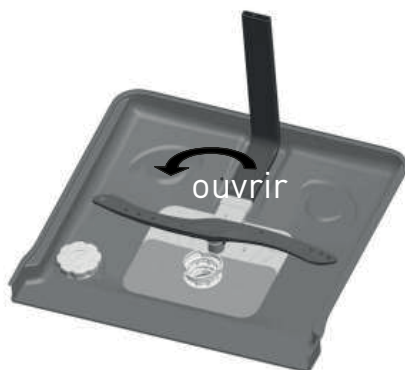

Étape 1 : Tournez le filtre dans le sens inverse des aiguilles d'une montre.



Étape 2 : Levez le filtre.

**REMARQUE**

Suivre les étapes 1 et 2 de cette procédure vous permettra de retirer le système de filtre.

Suivre les étapes 2 puis 1 de cette procédure vous permettra de réinstaller le système de filtre.

**REMARQUE**

Inspectez les filtres à la recherche de toute particule pouvant le bloquer à chaque fois que vous utilisez le filtre.

En dévissant le filtre grossier, vous pouvez retirer l'ensemble du système de filtre. Retirez tout reste de nourriture et nettoyez les filtres à l'eau courante.

**ATTENTION**

Le système de filtre dans son ensemble devrait être nettoyé une fois par semaine.

Français

Nettoyage du filtre

Pour procéder au nettoyage du filtre grossier et du filtre fin, nous vous conseillons d'utiliser une brosse de nettoyage. Réassembler les parties du filtre comme indiqué sur les dessins de la dernière page et réinsérer l'assemblage au complet dans le lave-vaisselle, en le positionnant à sa place et appuyez vers le bas.

**ATTENTION**

Lorsque vous nettoyez les filtres, ne leur donner pas de coup. Cela pourrait tordre les filtres et diminuer les performances du lave-vaisselle.

Nettoyage de la porte

Pour nettoyer la zone autour de la porte, vous devriez utiliser uniquement un tissu humide doux et chaud. N'utilisez pas de nettoyant vaporisateur afin d'empêcher l'eau de pénétrer dans le verrou et ses composants électriques.

Précautions à prendre pour votre lave-vaisselle

Le panneau de commande peut être nettoyé à l'aide d'un tissu légèrement humide. Après nettoyage, assurez-vous de le sécher complètement.

Pour la partie extérieure, utilisez une bonne couche de cire.

N'utilisez jamais d'objets pointus, d'éponges à gratter ou de produits abrasifs pour nettoyer votre lave-vaisselle.

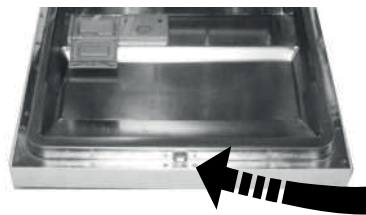

**ATTENTION**

N'utilisez jamais de nettoyant vaporisateur pour nettoyer le panneau de la porte, car cela pourrait endommager le verrou de la porte et ses composants électriques.

De même, n'utilisez pas d'agents abrasifs ou certaines serviettes en papier qui pourraient rayer ou laisser des marques sur la surface en acier inoxydable.

Protection contre le gel

Veillez prendre des mesures de protection contre le gel pour votre lave-vaisselle en hiver. À la fin de chaque cycle de lavage, veuillez effectuer les opérations suivantes :

1. Coupez l'alimentation électrique de votre lave-vaisselle.
2. Coupez l'alimentation en eau et déconnectez le tuyau d'arrivée d'eau de la valve d'eau.
3. Drainez l'eau du tuyau d'arrivée d'eau et de la valve d'eau (utilisez une casserole pour récupérer l'eau).
4. Reconnectez le tuyau d'arrivée d'eau à la valve d'eau.
5. Retirez le filtre du bas de la cuve et utilisez une éponge pour absorber l'eau contenue dans le siphon.

**REMARQUE**

Si votre lave-vaisselle ne fonctionne plus à cause de la glace, veuillez contacter un réparateur spécialisé.

Français

Français

Nettoyage des bras gicleurs

Il est nécessaire de nettoyer les bras gicleurs régulièrement car les produits chimiques durs contenus dans l'eau vont boucher les jets des bras gicleurs et leurs supports.

Pour retirer le bras gicleur supérieur, maintenez l'écrou et tournez le bras dans le sens des aiguilles d'une montre pour le retirer.

Pour retirer le bras gicleur inférieur, tirez-le vers le haut.

Nettoyez les bras à l'eau chaude et savonneuse et utilisez une brosse douce pour nettoyer les jets. Remplacez-les après les avoir soigneusement rincés.

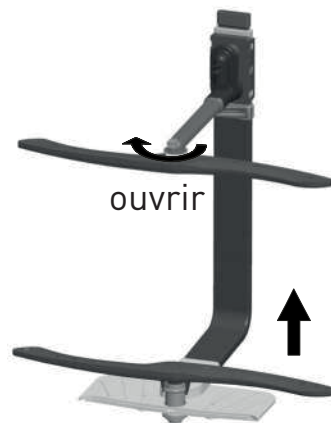
**Comment bien entretenir votre lave-vaisselle****Après chaque lavage**

Après chaque lavage, coupez l'alimentation en eau de l'appareil et laissez la porte légèrement ouverte pour que l'humidité et les odeurs ne restent pas coincées à l'intérieur.

Retirez la prise

Avant de nettoyer ou d'effectuer la maintenance de l'appareil, retirez toujours la fiche de la prise.

Pas de solvants ni de nettoyant abrasif

Pour nettoyer les parties extérieures et en caoutchouc du lave-vaisselle, n'utilisez pas de solvants ou de produits nettoyants abrasifs.

N'utilisez qu'un chiffon imbibé d'eau chaude savonneuse.

Pour retirer les taches de la surface intérieure, utilisez un tissu humide et un peu de vinaigre ou un nettoyant spécialement conçu pour lave-vaisselle.

Lorsque vous n'utilisez pas votre appareil pendant une longue période

Nous vous recommandons de lancer un cycle de lavage à vide de votre lave-vaisselle et de retirer ensuite la fiche de la prise, de couper l'arrivée d'eau et de laisser l'appareil légèrement ouvert. Cela aidera les joints de la porte à durer plus longtemps et à empêcher les odeurs de se former au sein de l'appareil.

Déplacement de l'appareil

Si l'appareil doit être déplacé, essayez de le maintenir en position verticale. Si cela est absolument nécessaire, il peut être positionné sur l'arrière.

Joints

Des aliments qui resteraient coincés à l'intérieur des joints font partie des facteurs provoquant l'apparition de mauvaises odeurs. Cela peut être évité en effectuant de temps en temps un nettoyage à l'aide d'une éponge humide.

Recyclage

- Jetez l'emballage de votre lave-vaisselle correctement.
- Tous les différents emballages peuvent être recyclés. Les parties en plastique sont marquées des abréviations internationales standards :

PE pour polyéthylène, par exemple le matériau dans lequel sont fabriquées les feuilles d'emballage

PS pour le polystyrène, par exemple le matériau utilisé pour le rembourrage

POM pour polyoxyméthylène, utilisé par exemple pour les attaches en plastique

PP polypropylène, utilisé par exemple pour le réservoir de sel

ABS Acrylonitrile Butadiène Styrène, par exemple le panneau de commande.

**ATTENTION**

Le matériau utilisé pour l'emballage peut être dangereux pour les enfants ! Veuillez vous rendre dans un centre de recyclage pour y jeter votre emballage ainsi que l'appareil. Pour ce faire, coupez le câble d'alimentation et rendez la porte de fermeture de l'appareil inutilisable.

L'emballage en carton est fabriqué à partir de papier recyclé et devra donc être jeté dans un conteneur prévu pour le recyclage du papier usagé.

En vous assurant que ce produit soit jeté correctement, vous contribuerez à empêcher toute conséquence négative potentielle pour l'environnement et pour la santé publique qui pourrait se produire dans le cas d'un traitement de déchet inapproprié pour ce produit.

Pour des informations plus détaillées concernant le recyclage de ce produit, veuillez contacter votre centre local de recyclage et le service local de collecte des déchets ménagers.

RECYCLAGE : Ne jeter pas ce produit parmi les déchets municipaux non triés. La récupération de tels déchets séparément pour un traitement spécial est nécessaire.

Astuces de dépannage

Problèmes	Causes possibles	Que faire
Le lave-vaisselle ne démarre pas	Le fusible a grillé ou le disjoncteur a sauté	Remplacer le fusible ou rallumer le disjoncteur. Débrancher tout appareil partageant le même circuit que votre lave-vaisselle
	L'alimentation en courant n'est pas allumée	Assurez-vous que le lave-vaisselle soit allumé et que la porte soit bien fermée. Assurez-vous que le cordon d'alimentation soit correctement branché dans la prise murale.
	La pression de l'eau est faible	Vérifiez que l'arrivée d'eau est reliée correctement et que le robinet est bien ouvert.
	La porte du lave-vaisselle n'est pas correctement fermée.	Assurez-vous que la porte soit bien fermée et que le loquet soit bien enclenché.
L'eau n'est pas pompée par le lave-vaisselle	Le tuyau d'évacuation est tordu	Vérifiez le tuyau d'évacuation.
	Le filtre est bouché	Vérifiez le filtre grossier. (Reportez-vous à la section intitulée « Nettoyage du filtre »)
	Le siphon de l'évier est bouché	Vérifiez le siphon de l'évier. S'il est bouché, contactez un plombier et non un réparateur pour votre lave-vaisselle.
Présence de mousse dans la cuve	Le liquide vaisselle n'est pas adapté	Utilisez uniquement du liquide-vaisselle spécial lave-vaisselle pour éviter que de la mousse ne se forme. S'il y en a, ouvrez l'appareil et laissez la mousse se dissiper. Versez 1 gallon (4,5L) d'eau froide dans la cuve. Fermez et verrouillez le lave-vaisselle, puis sélectionnez n'importe quel cycle. Le lave-vaisselle va drainer l'eau lors de la première étape. Ouvrez la porte après la vidange et vérifiez que toute la mousse ait bien disparu. Recommencez l'opération si nécessaire.
	Du liquide de rinçage a été renversé	Essayez toujours immédiatement toute trace d'adoucisseur
L'intérieur de la cuve est taché	Un liquide vaisselle avec des colorants été utilisé	Assurez-vous d'utiliser un produit sans colorant.

Problèmes généraux

Un film blanc apparaît sur la surface intérieure

Présence de minéraux, liés à la dureté de l'eau

Pour nettoyer l'intérieur du lave-vaisselle, protégez vos mains en portant des gants en caoutchouc et utilisez du liquide vaisselle pour lave-vaisselle sur une éponge humide. N'utilisez en aucun cas d'autres produits nettoyants que du liquide vaisselle pour lave-vaisselle, afin d'éviter la formation de mousse.

Il y a des taches de rouille sur les couverts

Les couverts utilisés ne sont pas inoxydables

Problèmes généraux

Aucun cycle de lavage n'a été lancé après avoir mis du sel régénérant. Des traces de sel sont intervenues dans le cycle de lavage.

Lancez toujours un cycle de lavage rapide sans charger la machine et sans choisir la fonction Turbo (si disponible) après avoir ajouté du sel régénérant.

Le couvercle du réceptacle pour adoucisseur d'eau n'est pas étanche

Vérifiez que le couvercle est bien fixé.

Des coups retentissent à l'intérieur de la cuve

Un bras-gicleur tape sur la vaisselle se trouvant dans l'un des paniers

Interrompez le programme et rangez comme il faut les couverts qui gênent les bras gicleurs.

Des cliquetis retentissent à l'intérieur de la cuve

Certains éléments de vaisselle sont mal rangés

Interrompez le programme, et rangez comme il faut la vaisselle.

Bruit

Des à-coups retentissent au niveau de la tuyauterie

Cela peut venir de l'installation des conduites d'eau du site ou des intersections entre les tuyaux.

Cela n'a pas d'influence sur le fonctionnement du lave-vaisselle. En cas de doute, contactez un plombier qualifié.

La vaisselle n'est pas propre

La vaisselle n'a pas été rangée correctement.

Voir les remarques de la section « Chargement des paniers du lave-vaisselle ».

Le programme n'était pas assez puissant.

Sélectionnez un programme de lavage plus intensif. Voir la section « Description des programmes ».

Pas assez de liquide vaisselle.

Utilisez plus de détergent ou changez-le.

De la vaisselle entrave les mouvements des bras gicleurs.

Rangez la vaisselle de manière à ce qu'elle ne gêne pas la rotation des bras gicleurs.

Français

D

Informations pratiques

Le système de filtrage dans le bas de la cuve est sale ou n'a pas été correctement fixé. Cela peut entraver les mouvements des bras gicleurs.

Nettoyez ou installez correctement le système de filtrage. Nettoyez les orifices des bras-gicleurs. Voir « Nettoyage des bras gicleurs ».

Résultat de lavage non-satisfaisant

De la buée apparaît sur la verrerie

Combinaison d'eau douce et d'un trop plein de liquide

Utilisez moins de liquide-vaisselle si l'eau est trop douce et choisissez un cycle de lavage plus court pour laver la vaisselle en verre.

Traces grises ou noires sur la vaisselle

Les ustensiles en aluminium ont frotté contre le reste de la vaisselle.

Utilisez un nettoyant abrasif doux pour éliminer ces traces.

Du détergent est resté dans le réceptacle

De la vaisselle bloque le réceptacle.

Rangez la vaisselle comme il faut.

La vaisselle n'est pas sèche

Mauvais chargement

Suivez les consignes pour charger la vaisselle.

Trop peu de liquide de rinçage.

Augmentez la quantité de produit de rinçage ou remplissez à nouveau le réceptacle de ce produit

La vaisselle a été retirée trop tôt

Ne videz pas la machine immédiatement après la fin du lavage. Entrouvrez la porte pour laisser s'échapper la vapeur.

Ne commencez à vider votre lave-vaisselle que lorsque la vaisselle est juste tiède au toucher. Videz le compartiment du bas en premier. Cela empêche l'eau du compartiment du dessus de mouiller la vaisselle du bas.

Un mauvais programme a été sélectionné.

La température de lavage est plus basse lors d'un programme à cycle court. Cela diminue également la qualité du lavage. Choisissez un programme à cycle long.

Utilisation de couverts avec un mauvais revêtement.

L'écoulement de l'eau se fait plus difficilement si ce type de vaisselle est chargé dans l'appareil. Évitez donc de les laver dans un lave-vaisselle.

Résultat de séchage non-satisfaisant

Codes d'erreur

Français

Lorsque certains dysfonctionnements apparaissent, l'appareil affichera des messages d'erreur pour vous avertir :

Codes	Significations	Causes possibles
Le voyant Rapid clignote rapidement	Le temps pour l'arrivée d'eau a été dépassé.	Soit les robinets ne sont pas ouverts, soit l'arrivée d'eau est restreinte, soit la pression de l'eau est trop faible.
Les voyants Rapid et 90mins clignent rapidement	La température requise n'est pas atteinte	Dysfonctionnement de la partie chauffante.
Le voyant ECO clignote rapidement	Fuite	Il y a une fuite sur votre lave-vaisselle.

**ATTENTION**

Si une fuite apparaît, éteignez l'alimentation principale en eau avant de faire appel à un dépanneur. S'il y a de l'eau dans la cuve du bas à cause d'une fuite, retirez l'eau avant de redémarrer votre lave-vaisselle.

Français

COLLECTE SÉLECTIVE DES DÉCHETS ÉLECTRIQUES ET ÉLECTRONIQUES

Cet appareil porte le symbole DEEE (Déchet d'Équipement Électrique et Électronique) signifiant qu'en fin de vie, il ne doit pas être jeté aux déchets ménagers, mais déposé au centre de tri de la localité. La valorisation des déchets contribue à préserver notre environnement.

PROTECTION DE L'ENVIRONNEMENT - DIRECTIVE 2012/19/EU

Afin de préserver notre environnement et notre santé, l'élimination en fin de vie des appareils électriques et électroniques doit se faire selon des règles bien précises et nécessite l'implication de chacun, qu'il soit fournisseur ou utilisateur.

C'est pour cette raison que votre appareil, comme le signale le symbole  apposé sur sa plaque signalétique ou sur son emballage, ne doit en aucun cas être jeté dans une poubelle publique ou privée destinée aux ordures ménagères. L'utilisateur a le droit de déposer l'appareil dans un lieu public de collecte procédant à un tri sélectif des déchets pour être recyclé ou réutilisé pour d'autres applications, conformément à la directive.



Nos emballages peuvent faire l'objet
d'une consigne de tri.
Pour en savoir plus : www.consignesdetri.fr

¡Gracias!

Gracias por haber elegido este producto HIGHONE.

Los productos de la marca HIGHONE, elegidos, probados y recomendados por ELECTRO DEPOT, son sinónimo de utilización fácil, prestaciones fiables y calidad incuestionable.

Quedará muy satisfecho cada vez que utilice este aparato.

Bienvenido a ELECTRO DEPOT.

Consulte nuestro sitio web: www.electrodepot.es



A	Antes de utilizar el aparato	54	Instrucciones de seguridad
		58	Conexión del agua
		59	Acerca de la conexión eléctrica
<hr/>			
B	Presentación del aparato	60	Especificaciones técnicas
		61	Ficha del producto
		62	Panel de control
		63	Descripción del aparato
		64	Descripción de los programas
<hr/>			
C	Utilización del aparato	65	Instrucciones de instalación
		71	Antes de utilizar por primera vez el lavavajillas
		78	Carga de las cestas del lavavajillas
		80	Carga normal de la vajilla
		82	Puesta en marcha rápida
		84	Carga de las cestas según la norma EN 50242
		85	Puesta en marcha del lavavajillas
<hr/>			
D	Información práctica	87	Limpieza y mantenimiento
		92	Cómo mantener adecuadamente su lavavajillas
		94	Reciclaje
		96	Trucos para resolver problemas
		99	Códigos de error

Precauciones de seguridad

Tenga en cuenta las precauciones siguientes a la hora de utilizar su lavavajillas:

- Este aparato se ha previsto para su utilización en hogares y en otras instalaciones similares tales como:

- una cocina para los empleados en tiendas, oficinas u otros ambientes profesionales;
- granjas;
- clientes de un hotel, de un motel, o de cualquier otro espacio de tipo residencial;
- entornos tales como alojamientos rurales.

Información importante relativa a la instalación del lavavajillas

- Este aparato puede ser utilizado por niños a partir de 8 años y por personas con sus capacidades psíquicas, sensoriales o mentales reducidas o por quienes no

tengan los conocimientos y la experiencia necesarios siempre y cuando estén supervisados y se les haya dado las instrucciones necesarias para el uso del aparato de forma segura y siempre que conozcan los riesgos que conlleva su uso. Los niños no deben jugar con este electrodoméstico. La limpieza y el mantenimiento no deben ser realizados por niños sin supervisión (conforme a la directiva EN 60335-1).

- No está previsto que este aparato pueda ser utilizado por personas (incluidos los niños) con sus capacidades psíquicas, sensoriales o mentales reducidas o por quienes no tengan los conocimientos y la experiencia necesarios a menos que estén supervisados y hayan recibido las instrucciones

necesarias para el uso del aparato por parte de una persona responsable de su seguridad. (directiva IEC 60335-1).

- Este aparato está reservado para un uso en interiores, dentro de un domicilio.
- Para evitar cualquier riesgo de descarga eléctrica, no sumerja el aparato, el cable, o el enchufe en agua o en cualquier otro líquido. Desconecte el aparato antes de proceder a la limpieza y al mantenimiento del mismo.
- Utilice un paño suave y húmedo con jabón suave y a continuación un paño seco para frotar de nuevo.

Instrucciones de puesta a tierra

- Este aparato debe estar conectado a una toma de tierra. En caso de fallo o avería, la puesta a tierra reducirá el riesgo de descarga eléctrica, al proporcionar una ruta con una menor resistencia

a la corriente eléctrica. Este aparato está equipado con un cable provisto de un equipo conductor conectado a tierra y de un enchufe que se puede conectar a tierra.

- El enchufe debe conectarse a una toma adecuada instalada y puesta a tierra según todas las normativas y directivas locales vigentes.
- Una conexión inadecuada a tierra del equipo puede provocar descargas eléctricas. Consulte a un electricista cualificado o a un especialista competente en caso de dudas sobre la correcta puesta a tierra del aparato.
- No cambie el enchufe que acompaña al aparato si no se adapta a la toma.
- Haga instalar una toma adecuada por un electricista cualificado. No zarandee el lavavajillas, ni se siente o se apoye en él o en el escurrerplatos del mismo.
- No ponga en funcionamiento el lavavajillas si alguno de los paneles de

Español

cierre no está correctamente instalado.

- Si el lavavajillas está funcionando, abra la puerta con mucho cuidado para evitar los riesgos provocados por un chorro de agua.

- No coloque objetos pesados sobre la puerta o contra la misma si está abierta. El aparato podría volcarse hacia delante.

- Durante la carga de la vajilla a lavar:

- Coloque los utensilios afilados de forma que evite cualquier riesgo de dañar la junta de la puerta.

- Asegúrese de que el depósito de detergente está vacío cuando el ciclo de lavado haya concluido.

- No lave utensilios de plástico a menos que esté previsto que puedan lavarse en lavavajillas o presente un marcado equivalente.

- Consulte las recomendaciones del fabricante en lo que respecta a utensilios que no presenten dicho marcado.

- Utilice únicamente detergentes y abrillantadores concebidos para lavavajillas automáticos.

- No utilice jamás, jabón, detergentes, o detergente para lavar a mano en el lavavajillas.

- Compruebe que los niños no jueguen con este aparato.

- La puerta no deberá nunca permanecer abierta, ya que podría aumentar el riesgo de tropezar.

- Si el cable de alimentación está dañado, solo el fabricante, el servicio postventa o

**ADVERTENCIA**

Los cuchillos y otros utensilios punzantes deben colocarse en la primera cesta mirando hacia abajo u horizontalmente.

una persona de cualificación similar deberá sustituirlo para evitar riesgos.

- Durante la instalación, asegúrese de que el cable de alimentación no queda plegado o aplastado en exceso o de forma peligrosa.
- No modifique los mandos.
- El aparato debe conectarse a una canalización de agua mediante los tubos nuevos suministrados; no deben utilizarse tubos usados. El número máximo de cubiertos que pueden lavarse en el aparato es de 12.
- La presión máxima de entrada de agua autorizada es de 1 MPa. La presión mínima de entrada de agua autorizada es de 0,04 MPa.

A

Antes de utilizar el aparato

Español

Conexión del agua

Conexión de agua fría

Conecte el tubo de alimentación de agua fría a un conector con rosca de 3/4 y asegúrese de que esté apretado con firmeza.

Si los tubos de agua son nuevos o se han instalado hace poco tiempo, deje correr el agua para asegurarse de que no esté turbia. Esta precaución es necesaria para evitar cualquier riesgo de que la entrada quede bloqueada y dañe el electrodoméstico.

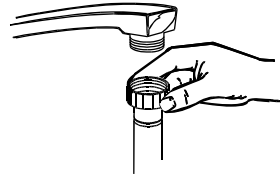

ATENCIÓN

Cierre la entrada de agua tras el uso.

Conexión del tubo de evacuación

Inserte el tubo de evacuación en un conducto de evacuación con un diámetro mínimo de 40 mm o deje que desagüe por el fregadero; asegúrese de no doblarlo ni atraparlo. La altura máxima del tubo debe ser de 1000 mm.



ATENCIÓN

Enganche el tubo de evacuación de la forma A o de la forma B.

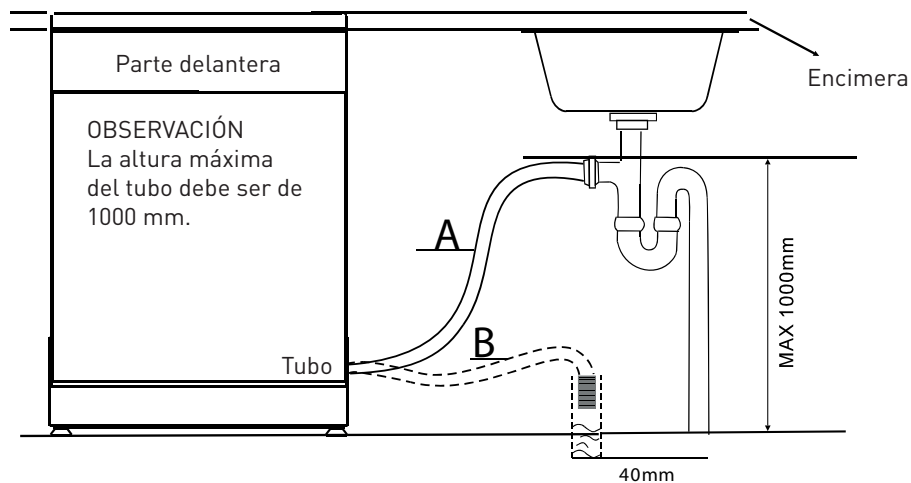

Cómo evacuar el exceso de agua de los tubos

Si el fregadero se encuentra a 1000 mm por encima del suelo, el exceso de agua no puede drenarse directamente a través del mismo. Será necesario drenar el agua que sobre en una palangana o en un recipiente adecuado sujeto fuera y por debajo de la altura del fregadero.

Salida de agua

Conexión del tubo de evacuación de agua. El tubo de evacuación debe estar bien fijado para evitar escapes de agua. Asegúrese de que el tubo de evacuación no esté doblado o aplastado.

Tubo de extensión

Si necesita un tubo de extensión para la evacuación, asegúrese de utilizar un tubo de evacuación similar.

No debe tener más de 4 metros; de lo contrario el lavavajillas no tendrá la misma capacidad de lavado.

Conexión del sifón

La conexión al desagüe debe encontrarse a una altura inferior a 1000 mm (como máximo) de la parte inferior del lavavajillas. El tubo de evacuación debe fijarse a esta.

Acerca de la conexión eléctrica



ATENCIÓN

Por su seguridad:

No utilice alargaderas ni adaptadores con este aparato.

No corte ni quite nunca la conexión a tierra del cable de alimentación.

Conexión eléctrica

Asegúrese de que la tensión y la frecuencia de la corriente corresponden con los datos que figuran en la placa de características. Introduzca el enchufe únicamente en una toma de corriente correctamente conectada a tierra. Si la toma de corriente eléctrica a la cual el aparato está conectado no es adecuada para la toma, haga que la sustituyan en lugar de utilizar un adaptador u otro objeto similar que pueda provocar un sobrecalentamiento o quemaduras.

Requisitos de la instalación eléctrica

Consulte la etiqueta Capacidad para saber la tensión y conectar el lavavajillas a la alimentación con una corriente adecuada. Utilice el fusible requerido de 10 amperios, un termofusible temporizado, o el interruptor recomendado, y conecte la instalación a un circuito dedicado exclusivamente para este aparato.



ATENCIÓN

Asegúrese de que existe una puesta a tierra adecuada antes de su uso.

Especificaciones técnicas

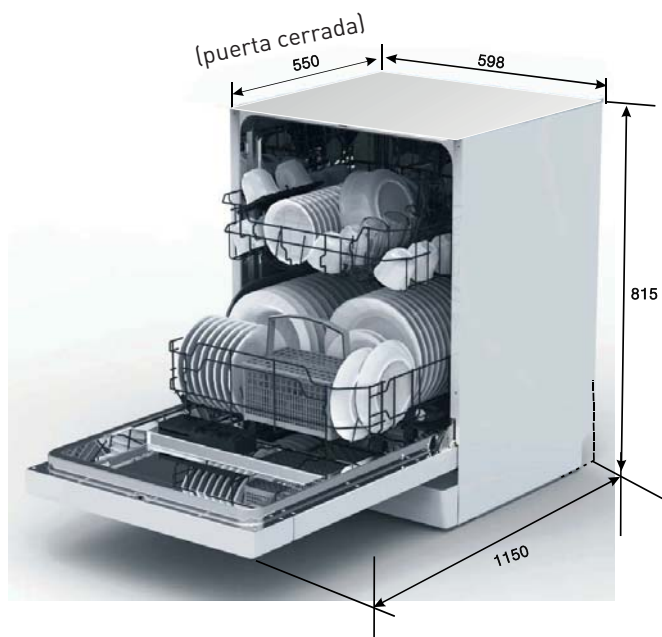

Altura	815 mm
Ancho	598 mm
Profundidad	550 mm (puerta cerrada)
Presión del agua	0,04-1,0MPa
Suministro eléctrico	Véase la etiqueta
Capacidad	12 cubiertos

Ficha del producto

Fabricante	HIGHONE
Tipo / Descripción	FBI 12C49 A++ MISC
Número de cubiertos del ciclo de lavado estándar	12
Clase energética de la eficiencia energética*	A++
Consumo de energía anual**	258 kWh
Consumo de energía del ciclo de lavado estándar	0,90 kWh
Consumo eléctrico en modo Apagado	0,45 W
Consumo eléctrico en modo en Espera	0,49 W
Consumo de agua anual***	3.080 litros
Clase de eficacia de secado****	A
Ciclo de lavado estándar*****	ECO 45°C
Duración del programa del ciclo de lavado estándar	190 minutos
Nivel sonoro	49 dB(A) re 1 pW
Montaje	Encastrable
Se puede encastrar	Sí
Altura	81,5 cm
Anchura	59,8 cm
Profundidad (con conectores)	55 cm
Consumo eléctrico	1760-2100 W
Tensión nominal / frecuencia	220-240 V ~ 50 Hz
Presión del agua (presión)	0,4-10 bares = 0,04-1 MPa

Notas:

* De A (mayor eficiencia) a D (menor eficiencia)

** Consumo de energía anual 258 kWh, basado en 280 ciclos de lavado estándar con agua fría, haciendo uso del modo de consumo de energía reducido. El consumo real de energía depende de la manera en que se utiliza el aparato.

*** Consumo de agua anual 3080 litros, basado en 280 ciclos de lavado estándar. El consumo real de energía depende de la manera en que se utiliza el aparato.

**** De A (mayor eficiencia) a G (menor eficiencia)

***** Se trata del programa estándar apropiado para el lavado de elementos sucios. Se trata del programa más eficaz en términos de consumo de energía y de agua para una vajilla con un grado de suciedad normal.

Este aparato cumple los requisitos europeos y las directivas en sus versiones actuales en el momento de la entrega:

- LVD 2006/95/CE
- EMC2004/108/CE
- ErP 2009/125/CE

Los valores anteriores se han medido conforme a las normas, en condiciones de funcionamiento muy específicas. Los resultados pueden variar en gran medida en función de la cantidad de vajilla y su suciedad, de la dureza del agua, de la cantidad de detergente, etc.

Este manual está basado en las normas y las directivas de la Unión Europea.

Panel de control

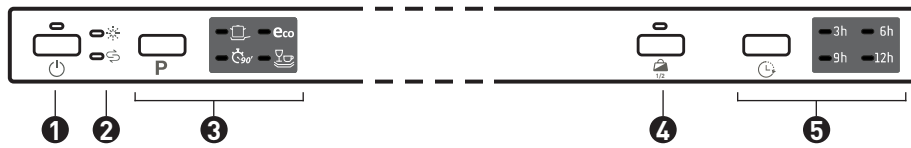

- 1** Indicador y botón ON/OFF:
Para encender o apagar el aparato.
- 2** - Indicador de abrillantador ✨:
Indica que debe rellenar el depósito.
- Indicador de sal S:
Indica que debe rellenar el depósito.
- 3** Botones de programa e indicadores:
Pulse este botón para seleccionar un programa de lavado.
- 4** Botón función media carga e indicador:
Para seleccionar la función de media carga.
(Puede utilizar esta función cuando solo tiene aproximadamente 6 cubiertos o menos en el aparato para consumir menos agua y electricidad. Solo puede utilizarse con los programas Intensivo, ECO y 90 min).
- 5** Botón retardador ⌚:
Pulse este botón para seleccionar un inicio diferido.

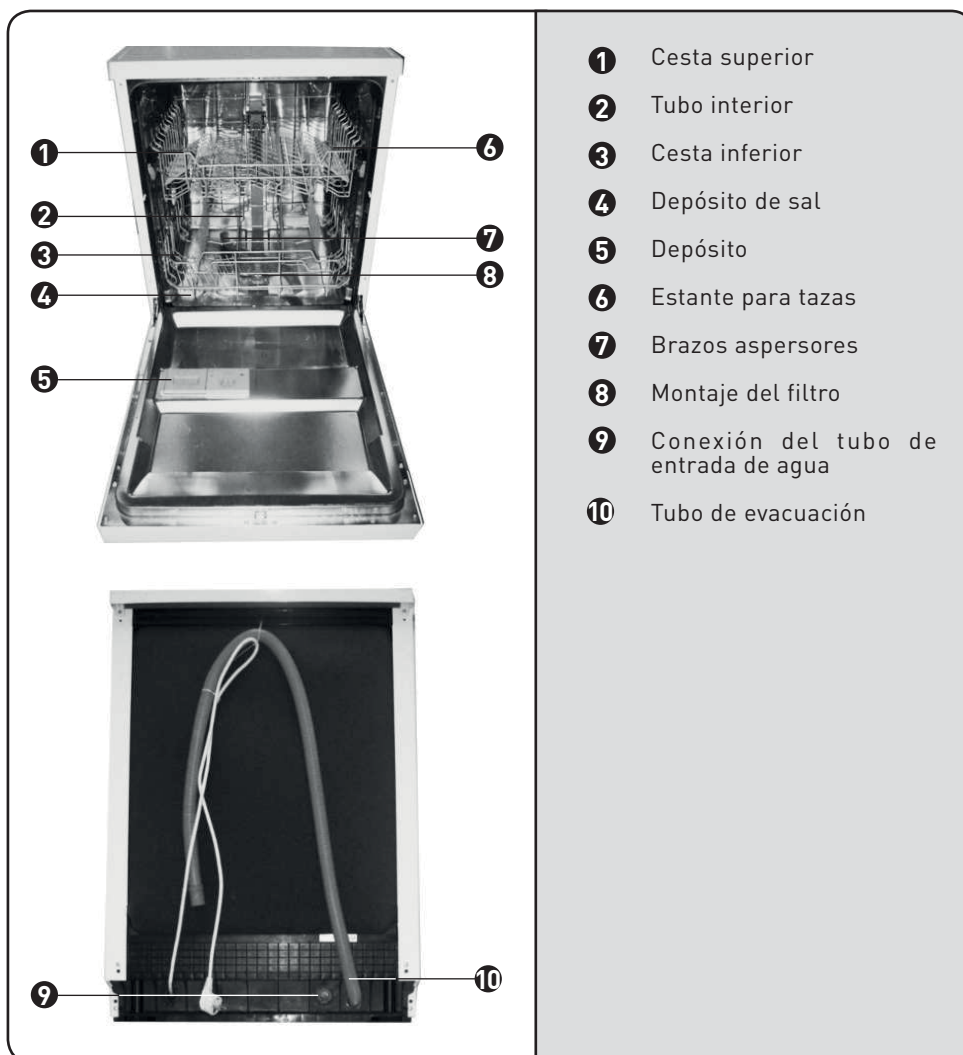

Descripción del aparato

Español



Descripción de los programas

Nota: ★ Importante: es necesario llenar de líquido abrillantador.

Programa	Información sobre la selección de los ciclos	Descripción del ciclo	Detergente prelavado/principal	Tiempo restante (min)	Energía (Kwh)	Agua (L)	Líquido abrillantador
Intensivo 	Para elementos muy sucios, y cacerolas, sartenes y platos sucios que han contenido alimentos fritos.	Prelavado (50 °C) Lavado (60 °C) Aclarado Aclarado (70 °C) Secado	5/25 g (0 3 en 1)	170	1,6	18,5	★
Eco <i>(EN 50242*)</i>	Se trata del programa estándar apropiado para el lavado de elementos sucios. Se trata del programa más eficaz en términos de consumo de energía y de agua para una vajilla con un grado de suciedad normal.	Prelavado Lavado (45 °C) Aclarado (65 °C) Secado	5/25 g (0 3 en 1)	190	0,90	11	★
90 min. 	Para platos sucios que requieren un lavado rápido.	Lavado (65 °C) Aclarado Aclarado (65 °C) Secado	30 g	90	1,35	12,5	★
Rápido 	Un lavado más rápido para platos ligeramente sucios que no requieren secado.	Lavado (45 °C) Aclarado (50 °C) Aclarado (55 °C)	25 g	30	0,75	11	★

*EN 50242 : Este programa es el ciclo de prueba. La información sobre las pruebas de comparabilidad conforme a la norma EN 50242 es la siguiente:

- Capacidad: 12 cubiertos
- Posición de la cesta superior: ruedas superiores en los raíles
- Ajustes del líquido abrillantador: 6
- Pl: 0,49 W; Po: 0,45 W.

Instrucciones de instalación

**ATENCIÓN**

Riesgo de descarga eléctrica. Desconecte la red eléctrica antes de proceder a la instalación del lavavajillas.

De lo contrario puede provocar una descarga eléctrica o la muerte.

La instalación de los tubos y los equipos debe ser efectuada por profesionales.

Imágenes de las dimensiones del aparato y de la posición de instalación del lavavajillas

Se deberán realizar algunos preparativos antes de mover el lavavajillas a su ubicación definitiva.

1. Elija una ubicación próxima al fregadero para facilitar la instalación de los tubos de entrada y evacuación de agua (Fig. 1).
2. Si el lavavajillas se instala en la esquina del mueble, habrá que dejar un poco de espacio (Fig. 2) cuando la puerta esté abierta.

**OBSERVACIONES**

Revise los accesorios que acompañan la instalación (gancho para el panel embellecedor, tornillo).

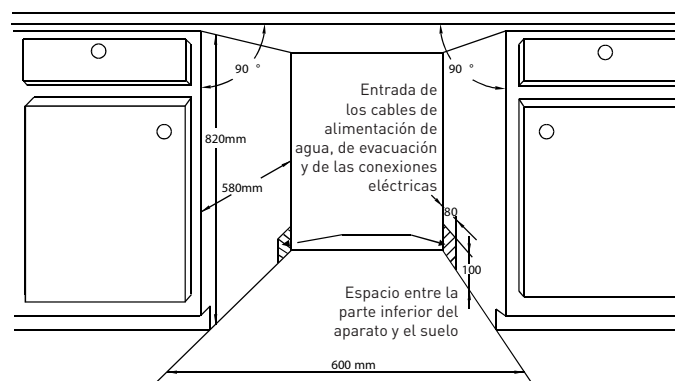

Fig. 1

Dimensiones del armario: menos de 5 mm entre la parte superior del lavavajillas y el mueble; y la puerta del lavavajillas debe quedar alineada con el mueble.

2. Instale el colgador en el panel embellecedor de madera e introduzca los ganchos en las ranuras de la puerta exterior del lavavajillas (Fig. 4a). Una vez colocado el panel, fíjelo a la puerta exterior con los tornillos y las tuercas suministrados (Fig. 4b).

Español

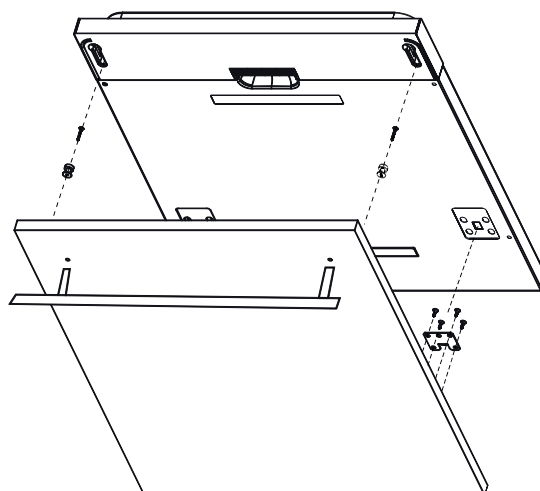

Fig. 4a

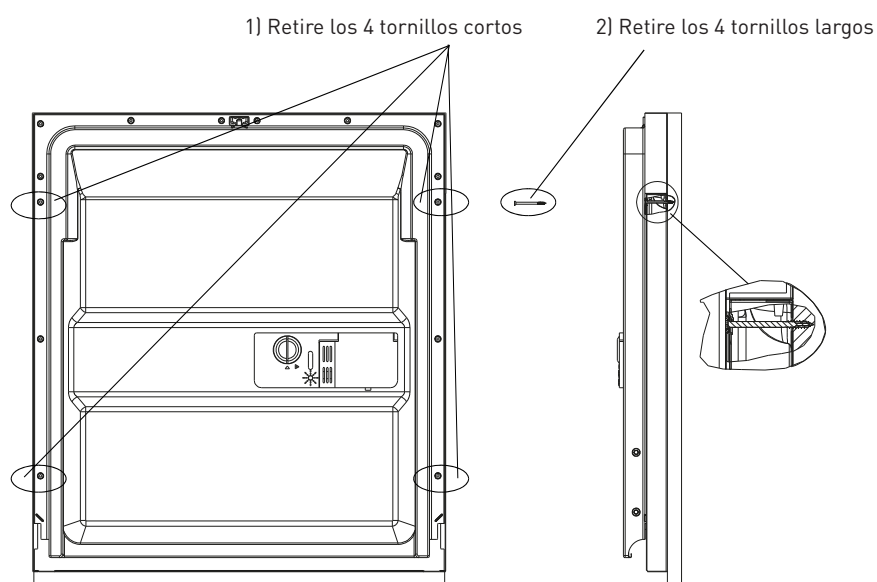

Fig. 4b

Español **Ajuste de la tensión del resorte de la puerta**

Los resortes de la puerta se ajustan en fábrica con una tensión específica para la puerta exterior.

Si instala el panel embellecedor de madera, tendrá que ajustar la tensión del resorte de la puerta. Gire el tornillo de ajuste para tensar el ajustador o destensar el cable de acero (Fig. 5).

La tensión del resorte de la puerta es correcta cuando la puerta permanece horizontal cuando está completamente abierta y se puede cerrar con un simple movimiento del dedo.

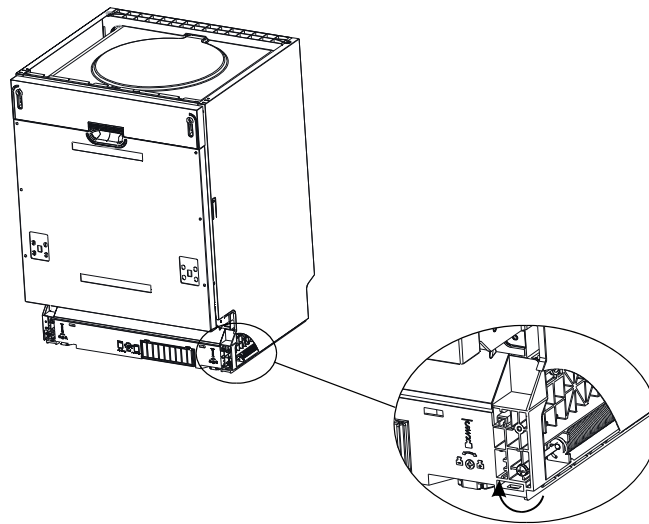

Fig. 5

Etapas de instalación del lavavajillas

1. Instale la puerta del mueble en la puerta exterior del lavavajillas con los soportes suministrados (1). Consulte el modelo para situar los soportes.
2. Ajuste la tensión de los resortes de la puerta con una llave Allen, girando en el sentido de las agujas del reloj los resortes izquierdo y derecho de la puerta (2). Si no realiza esta operación, su lavavajillas podría sufrir daños.
3. Conecte el tubo de entrada a la alimentación de agua fría.
4. Conecte el tubo de evacuación.
5. Enchufe el cable de alimentación.
6. Fije la banda anticondensación bajo la encimera del mueble (3). Asegúrese de que la banda anticondensación esté alineada con la esquina de la encimera.

7. Ponga el lavavajillas en su lugar (4).

8. Nivele el lavavajillas. La pata trasera se puede ajustar desde la parte delantera del lavavajillas, girando el tornillo Allen situado en la parte inferior central del lavavajillas con una llave Allen (5A). Para ajustar la pata delantera, utilice un destornillador plano y gire la pata delantera hasta que el lavavajillas esté nivelado (5B).

9. El lavavajillas debe estar colocado firmemente en su ubicación. Puede hacerlo de dos formas:

A. Encimera normal: ponga el gancho de instalación en la muesca del panel lateral y fíjelo con fuerza a la encimera con los tornillos para madera (6).

B. Encimera de granito o mármol: Fije el lateral con el tornillo (7).

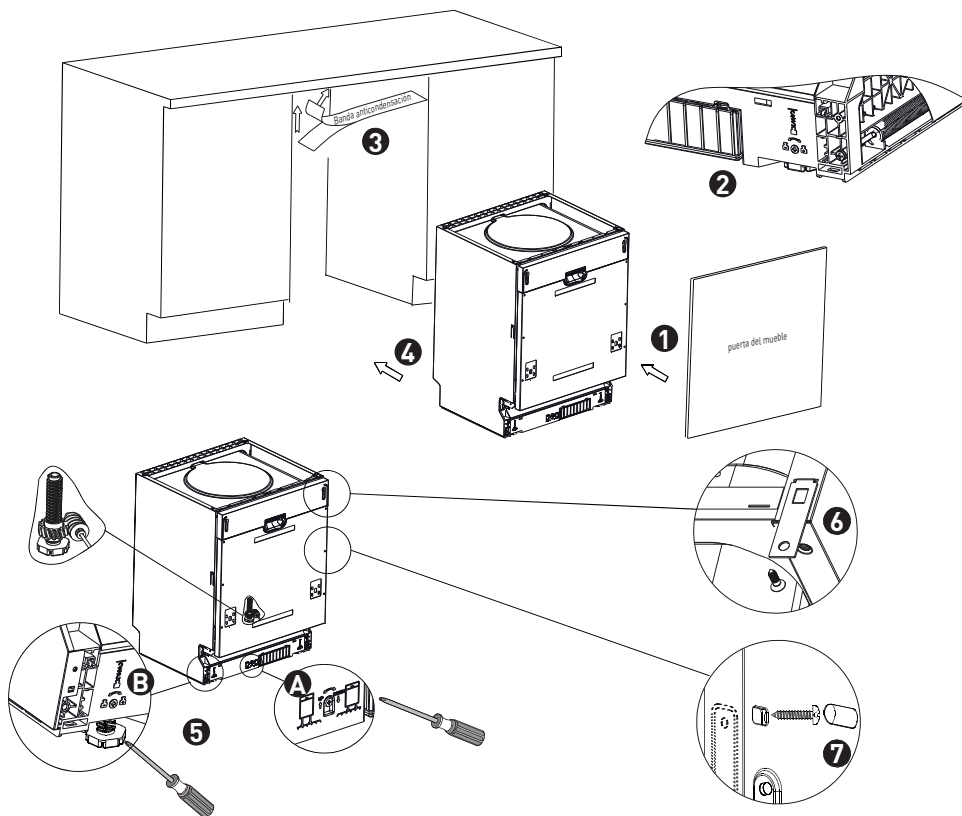

Fig. 6

Español

El lavavajillas debe estar colocado en una superficie uniforme para que el escurridor funcione correctamente y para obtener mejores rendimientos.

1. Coloque un nivel de burbuja sobre la puerta y sobre el raíl del interior de la cuba como se indica para comprobar que el lavavajillas está bien nivelado.
2. Nivele el lavavajillas ajustando las tres patas de nivelación una a una.
3. Cuando nivele el lavavajillas, tenga cuidado de que no bascule.

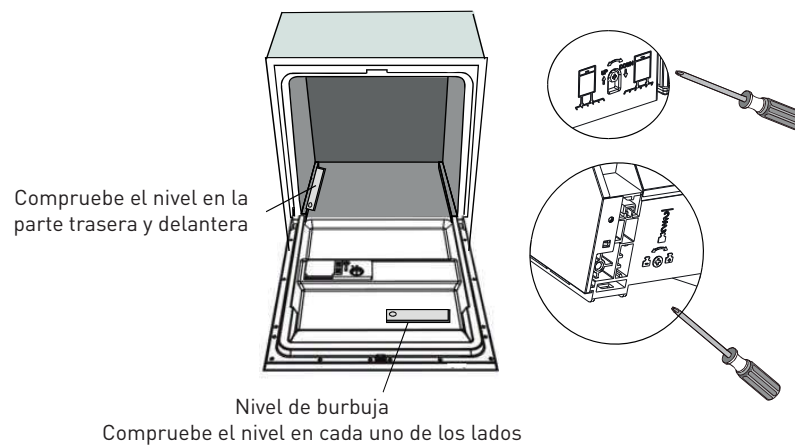

Fig. 7

**OBSERVACIONES**

La altura máxima de las patas regulables es de 50 mm.

Antes de utilizar por primera vez el lavavajillas

Antes de utilizar su lavavajillas por primera vez:

- A.** Ajuste el descalcificador de agua.
- B.** Añada 1,5 kg de sal para lavavajillas y luego llene el contenedor de sal con agua.
- C.** Rellene el distribuidor de abrillantador.
- D.** Añada detergente.

A. DESCALCIFICADOR DE AGUA

El descalcificador debe ajustarse manualmente con ayuda del dial de dureza del agua.

El descalcificador de agua está diseñado para eliminar los minerales y las sales del agua, que podrían tener un efecto perjudicial o contrario al buen funcionamiento del aparato.

Cuanto más numerosos sean los minerales y las sales, mayor será la dureza del agua.

El descalcificador debe ajustarse en función de la dureza del agua en su región. Su proveedor de agua local le puede facilitar información más pormenorizada acerca de la dureza del agua en su región.

Ajuste del consumo de sal

Este lavavajillas está diseñado para permitir el ajuste de la cantidad de sal en función de la dureza del agua utilizada. El objeto es optimizar y personalizar el nivel de consumo de sal.

Siga los pasos a continuación para realizar el ajuste del consumo de sal.

1. Encienda el electrodoméstico;
2. Pulse el botón Inicio/Parada durante más de cinco segundos para poner en marcha el modo de regulación del descalcificador de agua en los 60 segundos posteriores a encender el aparato;
3. Pulse el botón Inicio/Parada para seleccionar el ajuste adecuado para su entorno local; los ajustes pueden modificarse según la secuencia siguiente: H1->H2->H3->H4->H5->H6;
4. Pulse el botón On/Off para poner fin al modo de regulación.

DUREZA DEL AGUA				Posición del selector	Consumo de sal (Gramos/ciclo)
°dH	°dH	°Clarke	mmol/l		
0-5	0-9	0-6	0-0,94	H1 - El indicador Rápido se enciende	0
6-11	10-20	7-14	1,0-2,0	H2 - El indicador 90 min. se enciende	9
12-17	21-30	15-21	2,1-3,0	H3 - Los indicadores Rápido y 90 min. se encienden	12
18-22	31-40	22-28	3,1-4,0	H4 - El indicador ECO se enciende	20
23-34	41-60	29-42	4,1-6,0	H5 - Los indicadores ECO y Rápido se encienden	30
35-55	61-98	43-69	6,1-9,8	Los indicadores «H6-ECO y 90 min.» se encienden	60

Nota 1 :

1°dH=1,25°Clarke=1,78°fH=0, 178 mmol/L

°dH: unidad alemana

°fH: unidad francesa

°Clark: unidad británica

Nota 2 : Ajuste de fábrica: H 3 (EN 50242)

Contacte con el organismo local encargado del suministro de agua para obtener más información acerca de la dureza del agua que usted consume.

**OBSERVACIONES**

Si su modelo no está equipado con descalcificador de agua, puede saltarse esta sección.

Descalcificador de agua

La dureza del agua varía de una región a otra. Si se utiliza agua dura en el lavavajillas, se formarán depósitos en la vajilla y los utensilios.

El aparato está equipado de un descalcificador especial que utiliza una sal especialmente diseñada para eliminar la cal y los minerales del agua.

B. CARGA DE SAL EN EL DESCALCIFICADOR

Utilice siempre sal para lavavajillas.

El contenedor de sal está situado bajo el panel inferior y debe rellenarse siempre de la manera siguiente:

**ATENCIÓN**

• ¡Utilice exclusivamente sal diseñada específicamente para uso en lavavajillas! Cualquier otro tipo de sal que no se haya creado específicamente para ser utilizada en lavavajillas, en particular la sal de mesa, dañará el descalcificador de agua. En caso de daños como consecuencia del uso de una sal inadecuada, el fabricante no asume garantía alguna y no será responsable de los daños causados.

- Rellene con sal sólo cuando tenga intención de poner en marcha un programa completo de lavado. De este modo evitará que algún grano de sal o agua salada que pudiera estar contaminada permanezca en la parte inferior del aparato durante un periodo prolongado de tiempo, lo que puede provocar corrosión en el aparato.

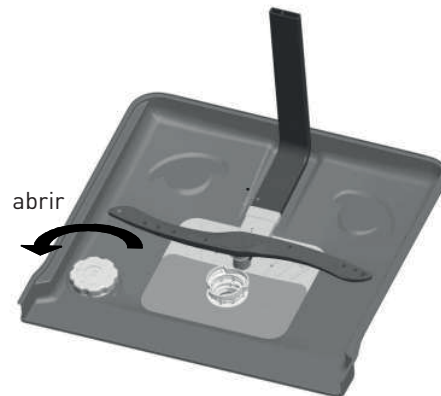

Fig. 1



Fig. 2

1. Tras haber retirado la cesta inferior, desenrosque y retire el tapón del contenedor de sal (Fig. 1).
2. Coloque el embudo (viene con el aparato) en el agujero y vierta 1,5 kg de sal para lavavajillas.
3. Llene completamente el contenedor de agua, es normal que una pequeña cantidad de agua se salga del contenedor de sal (Fig. 2).
4. Tras haber llenado el contenedor, enrosque el tapón firmemente en el sentido contrario a las agujas del reloj.
5. El testigo indicador del nivel de sal se apagará una vez el depósito esté lleno de sal.
6. Nada más haber rellenado de sal el depósito, debe iniciar un programa de lavado (le sugerimos utilizar un programa corto). Por otro lado, el sistema de filtrado o la bomba e incluso otras piezas importantes del aparato pueden resultar dañadas por el agua salada. Esto no está cubierto por la garantía.



OBSERVACIONES

1. El depósito de sal solo debe llenarse cuando el testigo de aviso de la sal situado en el panel de mando se enciende. En función de la forma en que se disuelva la sal, el testigo de aviso puede permanecer encendido incluso si se ha añadido sal al depósito. Si no hay ningún testigo de nivel de sal en el panel de mando (en algunos modelos), puede calcular el momento en que rellenar el depósito de sal en el descalcificador según el número de ciclos realizados por el lavavajillas.

2. Si hay fugas de sal, puede iniciarse un programa de remojo o un programa rápido para eliminar el exceso de sal.

Español

C. RELLENE EL DISTRIBUIDOR DE ABRILLANTADOR

Distribuidor de abrillantador

El líquido abrillantador se utiliza durante el aclarado final para evitar que el agua cree gotas sobre la vajilla, ya que puede dejar manchas y huellas. Esto mejora el secado al dejar que el agua se escurra de la vajilla. El lavavajillas está diseñado para utilizar el líquido de ayuda en el aclarado. El distribuidor de líquido abrillantador se encuentra en el interior de la puerta, junto al distribuidor de detergente. Para rellenar el distribuidor, abra el tapón y vierta el abrillantador hasta que indicador del nivel se oscurezca completamente. El depósito de abrillantador tiene una capacidad aproximada de 110 ml.

Papel del abrillantador

El líquido abrillantador se mezcla automáticamente durante el último aclarado para garantizar un aclarado completo sin manchas ni restos.

**ATENCIÓN**

Utilice solo líquidos abrillantadores para lavavajillas. No llene nunca el distribuidor de abrillantador con otras sustancias (por ejemplo, productos de limpieza para lavavajillas, o detergente líquido). Podría dañar el aparato.



1. Para abrir el depósito, gire el tapón hacia la flecha abierta (a la izquierda) y tire.

¿Cuándo hay que rellenar el distribuidor de abrillantador?

Si no hay ningún testigo indicador del nivel de líquido abrillantador en el panel de mando, puede valorar la cantidad restante según el color del indicador de nivel visual C situado cerca del tapón. Cuando el depósito de abrillantador está lleno, la totalidad del indicador estará oscuro. A medida que el líquido abrillantador se consume, el tamaño de la zona oscurecida se reduce. Debe mantener siempre un nivel de líquido abrillantador por encima de 1/4.



2. Vierta el abrillantador en el depósito con cuidado de no llenarlo demasiado.

A medida que el nivel de líquido abrillantador disminuye, el tamaño del punto negro situado sobre el indicador del nivel de abrillantador cambia como se muestra a continuación.



- Lleno
- 3/4 lleno
- Medio lleno
- 1/4 lleno - debe rellenarse para eliminar la suciedad
- Vacío



3. Vuelva a poner el tapón; alinéelo con la flecha y gírelo hacia la derecha para cerrarlo.

**OBSERVACIONES**

Limpie cualquier desbordamiento de líquido abrillantador cuando lo vierta con un trapo absorbente para evitar exceso de espuma durante el próximo lavado. No olvide cerrar bien el distribuidor antes de cerrar la puerta del lavavajillas.

**OBSERVACIONES**

Aumente la dosis si aparecen gotas de agua o manchas de cal en su vajilla tras el lavado. Redúzcala si aparecen manchas blanquecinas y pegajosas en la vajilla, o si observa una película azulada sobre el vidrio o las hojas de los cuchillos.

Ajustar el depósito de líquido abrillantador

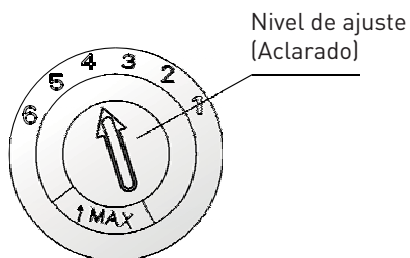

El líquido abrillantador dispone de entre 4 y 6 ajustes. Comience siempre con el depósito ajustado al «4». Si observa algún problema de manchas o de secado ineficaz, aumente la cantidad de líquido abrillantador distribuido; retire la tapa del depósito y gire la rueda al «5». Si la vajilla no queda siempre totalmente seca o si se ven manchas, ajuste la rueda a un nivel superior hasta que no haya manchas en la vajilla. El ajuste recomendado es «4» (el ajuste de fábrica es «4»)

D. FUNCIÓN DEL DETERGENTE

Los detergentes y sus ingredientes químicos son necesarios para eliminar las manchas, las manchas incrustadas y extraerlas del lavavajillas. La mayoría de los detergentes de calidad que se venden cumplen estos requisitos.

**ATENCIÓN**

Utilización correcta del detergente:

- Utilice solo detergentes específicamente para lavavajillas. Conserve el detergente en un lugar fresco y seco.
- No coloque detergente en pastillas en el depósito si no va a iniciar un programa.

Detergentes

Existen 3 tipos de detergentes:

1. Con fosfato y cloro
2. Con fosfato y sin cloro
3. Sin fosfato y sin cloro

Español

Los nuevos detergentes pulverizados no suelen contener fosfato. La función del descalcificador de agua de fosfato no se oferta. En este caso, recomendamos colocar sal en su depósito incluso si la dureza del agua es de solo 6 °dH. Si utiliza detergentes sin fosfatos con un agua dura, suelen aparecer manchas blancas en la vajilla y la cristalería. En este caso, añada un suplemento de detergente para obtener mejores resultados. Los detergentes sin cloro tan solo blanquean un poco. Las manchas coloreadas o grandes no podrán eliminarse completamente. En este caso, elija un programa con una temperatura más alta.

Detergente concentrado

Según su composición química, los detergentes pueden ser clasificados en dos tipos:

- convencional, los detergentes alcalinos con componentes cáusticos
- los detergentes con una concentración alcalina baja y enzimas naturales

Pastillas de detergente

Las pastillas de detergente de las distintas marcas se disuelven a velocidades diferentes. Por este motivo, algunas pastillas de detergente no pueden disolverse y ofrecer todo su rendimiento de limpieza en programas cortos. Por ello, utilice siempre programas largos al usar pastillas de detergente para garantizar que se eliminen completamente los residuos de detergente.

Depósito de detergente

El depósito debe rellenarse al inicio de cada ciclo de lavado conforme a las instrucciones facilitadas en el cuadro de ciclos de lavado. Este lavavajillas utiliza menos detergente y líquido abrillantador que los lavavajillas convencionales. Generalmente, solo es necesaria una cuchara sopera de detergente para una carga normal de lavado. Para vajilla más sucia, es necesario más detergente.

Añada siempre el detergente justo antes de poner en marcha el lavavajillas; de lo contrario, podría humedecerse y no disolverse correctamente.

Cantidad de detergente que se debe utilizar

Pulse el pestillo para abrir

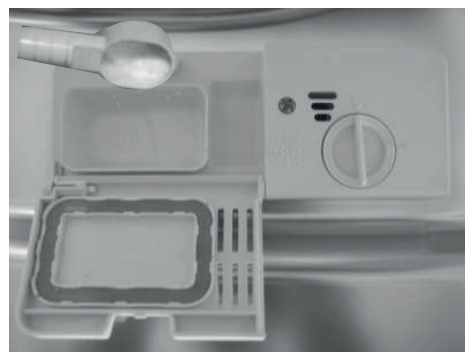

Adición de detergente

Llene el depósito de detergente. La marca indica el nivel de dosificación, como se muestra a continuación:

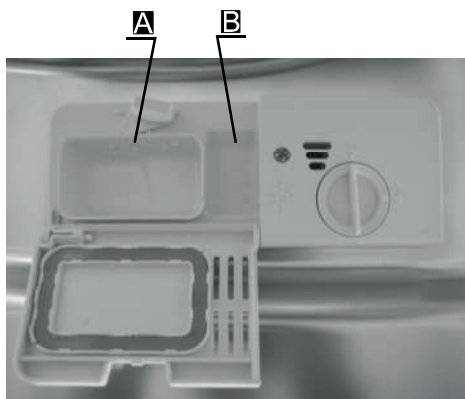

A: Lugar donde colocar el detergente para el ciclo de lavado principal.

B: Lugar donde colocar el detergente para el ciclo de prelavado.

Siga las recomendaciones de dosificación y almacenamiento de los fabricantes que figuran en el embalaje del detergente.

Cierre la tapa y presione hasta que quede bloqueada.

Si la vajilla está muy sucia, añada una dosis adicional de detergente en el compartimento de prelavado. Este detergente se utilizará durante la fase de prelavado.

**ATENCIÓN**

¡El detergente para lavavajillas es un producto corrosivo!
Manténgase fuera del alcance de los niños.

**OBSERVACIONES**

- En la última página encontrará información detallada acerca de la cantidad de detergente que debe utilizar para el programa simple.
- Recuerde que en función del nivel de suciedad y de la dureza específica del agua, puede haber diferencias.
- Cumpla las recomendaciones del fabricante incluidas en el embalaje del detergente.
- Si la tapa está cerrada: pulse el botón de desbloqueo. El resorte abrirá la tapa. Añada siempre detergente antes del comienzo de cada ciclo de lavado. Utilice solo detergente de marca para lavavajillas.

Carga de las cestas del lavavajillas

Recomendaciones

Adquiera utensilios que indiquen que puedan lavarse en lavavajillas.

Utilice un detergente suave descrito como «respetuoso con la vajilla». Si fuera necesario, contacte con el fabricante del detergente para informarse.

En el caso de objetos muy frágiles, seleccione un programa con la temperatura más baja posible.

Para evitar dañar su vajilla, no retire los vasos y los cubiertos del lavavajillas inmediatamente después de acabar el programa.

Para lavar en el lavavajillas los platos y cubiertos siguientes:

No son adecuados / pueden lavarse con limitaciones:

- Los cubiertos con mango de madera, cuerno, porcelana o nácar
- Los objetos de plástico no resistentes al calor
- Cubiertos antiguos o con piezas pegadas que no resisten a las altas temperaturas
- Vajilla o cubiertos
- Objetos de estaño o de cobre
- Vajilla de cristal
- Objetos de acero que pueden oxidarse
- Los platos de madera
- Los productos hechos con fibras sintéticas
- Ciertos tipo de vasos que pueden quedar deslucidos tras varios lavados
- Las piezas de aluminio o plata tienden a perder el color con los lavados
- Los motivos vítreos pueden desaparecer si se lavan regularmente en el lavavajillas

Comprobar antes o después de haber cargado las cestas del lavavajillas

(Para obtener el mejor rendimiento del lavavajillas, siga estas instrucciones sobre la carga.

Las características y la apariencia de las cestas y de la cesta de cubiertos pueden variar según los modelos).

Frote cualquier resto visible de alimentos. Ablande cualquier resto socarrado de las cacerolas. No es necesario lavar la vajilla con agua corriente.

Coloque los elementos en su lavavajillas de la siguiente manera:

1. Los elementos tales como tazas, vasos, botes, cacerolas, boca abajo.
2. Los elementos curvos o con recovecos deben colocarse inclinados para que el agua pueda escurrir.
3. Todos los utensilios se apilarán de forma que no puedan volcarse.
4. Todos los utensilios deben colocarse de forma que los brazos aspersores pueden moverse libremente durante el lavado.



ATENCIÓN

Los utensilios de pequeño tamaño no deben lavarse en el lavavajillas, ya que podrían caerse fácilmente de las cestas.

- Cargue los elementos huecos como tazas, vasos y cacerolas, etc. con la apertura hacia abajo para que el agua no pueda acumularse en el recipiente o en una base profunda.
- La vajilla y los cubiertos no deben descansar uno sobre otro o cubrirse entre

sí. Para que los vasos no se dañen, evite que se toquen entre ellos.

- Cargue los elementos más grandes, que son los más difíciles de lavar, en la cesta inferior.
- La cesta superior está destinada a los elementos de la vajilla más ligeros y frágiles, como los vasos o las tazas de café o té.
- ¡Los cuchillos con una hoja larga colocados mirando hacia arriba pueden suponer un riesgo!
- Los cubiertos largos y/o afilados como cuchillos trinchantes debe colocarse en horizontal en la cesta superior.
- Procure no sobrecargar el lavavajillas. Es algo importante para obtener buenos resultados de lavado y para un consumo razonable de energía.

Retirar la vajilla

Para impedir que el agua escurra de la cesta superior a la cesta inferior, le recomendamos que vacíe primero la cesta inferior y luego vacíe la cesta superior.

Carga normal de la vajilla

Carga de la cesta superior

La cesta superior se destina a la vajilla más frágil y ligera, como pueden ser vasos, tazas de té o café, o platillos, así como platos, boles pequeños o cacerolas poco profundas (siempre y cuando no estén muy sucias). Coloque los platos y utensilios de cocina de modo de forma que los chorros de agua no puedan moverlos.

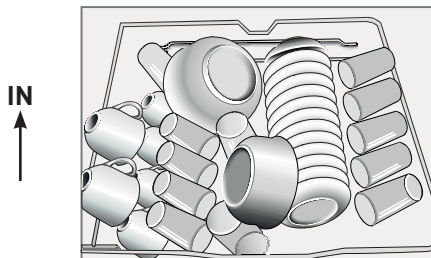

Carga de la cesta inferior

Le aconsejamos que coloque los elementos más grandes y los más difíciles de limpiar en la cesta inferior, como pueden ser cacerolas, sartenes, tapas, bandejas y boles, como se indica en el dibujo a continuación. Es mejor poner las bandejas y los cubiertos en los lados de las cestas para evitar entorpecer el giro de los brazos aspersores.

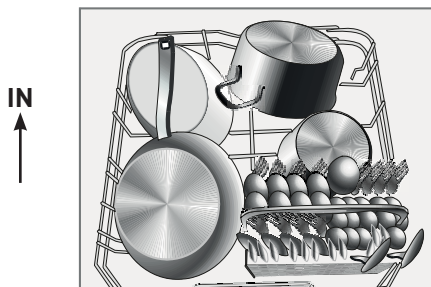

Recuerde que:

- Las cacerolas, los boles grandes, etc. debe colocarse siempre boca abajo. Los platos hondos deben estar inclinados para permitir que el agua escurra.
- La cesta inferior cuenta con pequeñas compartimentos abatibles para cargar previamente los platos y sartenes más grandes.

Ajuste del panel superior

Es posible ajustar la altura de la cesta superior para crear un espacio mayor para vajilla de gran tamaño, tanto en la cesta superior como en la inferior. La altura de la cesta superior puede ajustarse colocando las ruedas sobre los raíles situados a distintas alturas. Los objetos largos, los cubiertos para servir, los cubiertos para ensalada, y los cuchillos debe colocarse en el estante de forma que no puedan entorpecer el giro de los brazos aspersores.

Posición baja



Posición alta



Plegar los estantes para tazas

Para apilar mejor las cacerolas y las sartenes, es posible doblar las puntas como se muestra a continuación.

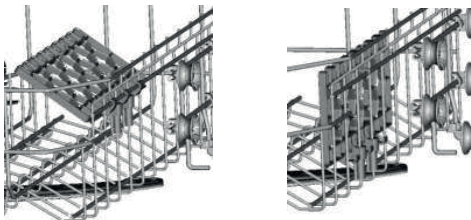

Por su propia seguridad y para conseguir una calidad de limpieza óptima, coloque el servicio de plata en la cesta de manera que:

- encaje una con otra.
- el servicio de plata debe colocarse con los mangos hacia abajo.
- pero coloque los cuchillos y otros utensilios potencialmente peligrosos con los mangos hacia arriba.

Español

Replegar las puntas de la cesta inferior

Para apilar mejor las cacerolas y las sartenes, es posible doblar las puntas como se muestra en la imagen a continuación.

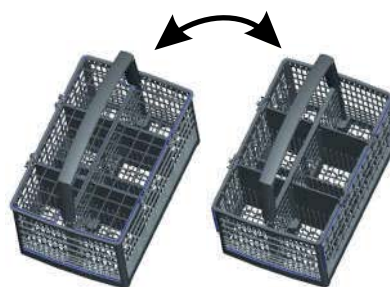

Cesta de cubiertos

Los cubiertos deben colocarse abajo en su cesta. Si la cesta cuenta con cestas laterales, las cucharas debe colocarse por separado en los agujeros apropiados, en concreto, los utensilios largos deben colocarse horizontales en la parte delantera de la cesta superior como se muestra a continuación.



ATENCIÓN

No deje que ningún cubierto sobresalga por la parte inferior de la cesta.

¡Coloque siempre los utensilios punzantes con la punta hacia abajo!

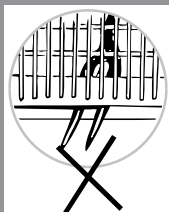

Puesta en marcha rápida

Lea la sección correspondiente del manual de instrucciones para conocer en profundidad el método de funcionamiento.

Encienda el electrodoméstico

Pulse el botón de encendido para activar el aparato, abra la puerta.

Rellene el depósito de detergente

Compartimento A: después de cada ciclo de lavado.

Compartimento B: solo para los programas con prelavado.

(¡Siga las instrucciones de uso!)



Compruebe el nivel de líquido abrillantador

Testigo luminoso (C) del panel de mando (si está presente en el aparato).



Compruebe el nivel de sal regeneradora

(Solo en modelos equipados con descalcificador de agua).



Testigo luminoso del panel de mando (si está presente en el aparato).

Si no hay ningún testigo de aviso de sal en el panel de mando (en algunos modelos), puede calcular el momento en que rellenar el depósito de sal en el descalcificador según el número de ciclos realizados por el lavavajillas.

Carga de las cestas

Frote cualquier resto visible de alimentos. Ablande cualquier resto socarrado de las cacerolas y luego cargue las cestas. Consulte las instrucciones de carga del lavavajillas.

Selección de un programa

Cierre la puerta, pulse el botón de programa hasta que el programa seleccionado se ilumine. (Consulte la sección titulada «Descripción de los programas»).

Puesta en marcha del lavavajillas

Abra la llave del agua y cierre la puerta. El aparato comenzará a funcionar inmediatamente.

Cambio de programa

1. Un ciclo en curso solo se puede modificar si ha estado en marcha durante un periodo corto de tiempo. En caso contrario, el detergente ya podría haber utilizado y el aparato podría haber drenado ya el agua. Si es el caso, debe volver a llenar el depósito del detergente.

2. Abra la puerta con cuidado, cuando los brazos aspersores dejen de funcionar, pulse el botón programa más de tres segundos, el aparato se pondrá en modo en Espera y, a continuación, podrá seleccionar el programa que desee.

Añada la vajilla olvidada en el lavavajillas

1. Abra ligeramente la puerta para detener el lavavajillas.
2. Tras detenerse los brazos aspersores, puede abrir completamente la puerta.
3. Coloque la vajilla que faltaba.
4. Cierre la puerta, el lavavajillas comenzará a funcionar después de 10 segundos.

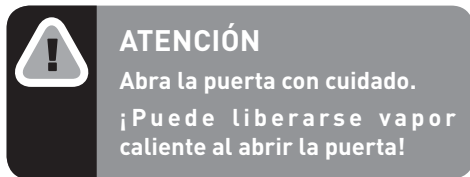
**Si se apaga el aparato durante un ciclo de lavado**

Si el electrodoméstico se apaga durante un ciclo de lavado, seleccione un nuevo ciclo de lavado al poner de nuevo en funcionamiento el aparato y seleccione el programa original en el lavavajillas).

Apagar el aparato

Cuando el ciclo en curso haya terminado, la alarma del lavavajillas sonará 8 veces y luego se detendrá.

Apague el lavavajillas pulsando el botón Inicio/Parada.

Cierre la llave del agua y vacíe las cestas

Espere unos minutos (unos 15 minutos) antes de vaciar el lavavajillas para evitar manipular la vajilla y los utensilios demasiado calientes, que además son más susceptibles de romperse.

También permitirá que se sequen mejor. Vacíe el aparato empezando por la cesta inferior.

Carga de las cestas según la norma EN 50242

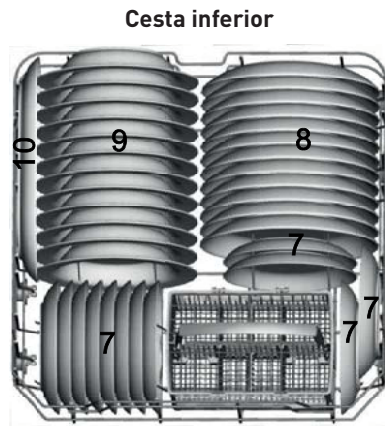
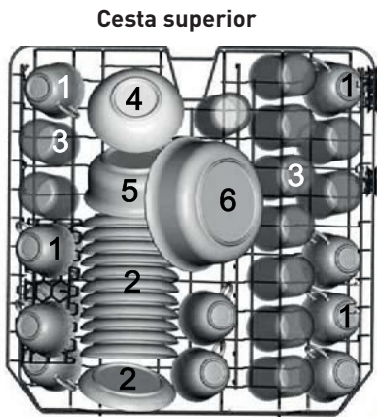

1		Tazas Platillos	6		Boles grandes
2		Vasos	7		Platos de postre
3		Boles pequeños	8		Platos llanos
4		Boles medianos	9		Platos hondos
5		Boles grandes	10		Bandeja oval

Cesta de cubiertos

1	2	1		5	5	5	5	5	5		1	2	1	
2	2	2			3			3			3	3		2
1	2	1		5	5	5	5	5	5		1	3	1	
1	2	1		4	4	4	4	4	4		3	3	3	
2	2	2			8			7			3	3	3	
1	2	1		4	4	4	4	4	4		6		6	

1		Cucharas soperas
2		Tenedores
3		Cuchillos
4		Cucharillas de café
5		Cucharas de postre
6		Cucharas de servir
7		Tenedores de servir
8		Cucharón para salsa

Información sobre las pruebas de comparabilidad conforme a la norma EN 50242

Puesta en marcha del lavavajillas

Compruebe los siguientes puntos antes de poner en marcha el lavavajillas:

1. El lavavajillas se encuentra sobre una superficie lisa y está correctamente fijado.
2. La válvula de entrada de agua está abierta.
3. Las conexiones de los tubos de llenado están bien apretados y no presentan fugas.
4. Los cables eléctricos están firmemente conectados.
5. La corriente eléctrica está encendida.
6. Los tubos de entrada y evacuación están fijados.
7. Se han retirado todos los materiales de embalaje y materiales impresos del lavavajillas.



ATENCIÓN

Tras la instalación, asegúrese de guardar este manual. Su contenido resulta muy útil para los usuarios.

Iniciar un ciclo de lavado

1. Saque los compartimentos inferior y superior del aparato, coloque la vajilla y vuelva a introducir los compartimentos. Le recomendamos que primero cargue la cesta inferior, y luego la cesta superior (véase la sección titulada «Carga del lavavajillas»).
2. Añada el detergente (véase el capítulo titulado "Sal, detergente y abrillantador").
3. Conecte el enchufe a la toma. La fuente de alimentación es de 220-240V 50Hz y la especificación de la toma es 10A 250V CA. Asegúrese de que la llave de suministro de agua está completamente abierta.
4. Abra la puerta, pulse el botón ON/OFF y el indicador luminoso se encenderá.
5. Pulse el botón Programa, los programas se introducen en el orden siguiente:

Intensivo->ECO->90 min.->Rápido

Al seleccionar un programa, el indicador correspondiente se enciende. Pulse a continuación el botón Inicio/Parada, el lavavajillas se pondrá en marcha.

Cambie el programa...

1. Un ciclo en curso solo se puede modificar si ha estado en marcha durante un periodo corto de tiempo. En caso contrario, el detergente ya podría haber sido liberado y el aparato podría haber drenado ya el agua de lavado. Si es así, es necesario volver a llenar el depósito de detergente (véase la sección titulada «Llenar el depósito de detergente»).
2. Abra la puerta, pulse el botón programa más de tres segundos y el aparato se pondrá en modo en Espera. A continuación, podrá modificar el programa para el ciclo deseado (consultar la sección titulada «Inicio de un ciclo de lavado»).



OBSERVACIONES

Si abre la puerta durante un ciclo de lavado, el aparato se pondrá en pausa. El indicador luminoso del programa dejará de parpadear y la alarma sonará cada minuto mientras permanezca abierta. Tras cerrar la puerta, la máquina se pondrá en marcha después de 10 segundos.

Si su electrodoméstico está equipado con una función de recordatorio, el aparato terminará el programa en curso tras un corte del suministro eléctrico.

Español

¿Ha olvidado vajilla?

Es posible añadir un plato que usted haya olvidado en cualquier momento, siempre y cuando no se haya liberado el detergente.

1. Abra ligeramente la puerta.
2. Tras detenerse los brazos aspersores, puede abrir completamente la puerta.
3. Coloque la vajilla que faltaba.
4. Cierre la puerta.
5. El lavavajillas se pone en marcha después de 10 segundos.

Fin del ciclo de lavado

Cuando el ciclo en curso haya terminado, la alarma del lavavajillas sonará 8 veces y luego se detendrá. Apague el aparato pulsando el botón Interruptor Power, cierre la entrada de agua, y abra la puerta del lavavajillas. Espere unos minutos antes de vaciar el lavavajillas para evitar manipular los platos y utensilios calientes, que además son más susceptibles de romperse. También permitirá que se sequen mejor.

Apagar el aparato

El programa ha terminado cuando el indicador del programa está encendido pero no parpadea.

1. Apague el lavavajillas pulsando el botón On/Off.
2. ¡Cierre el grifo de agua!

Abra la puerta con cuidado

La vajilla caliente es sensible a los golpes. Por lo tanto, hay que dejar reposar la vajilla unos 15 minutos antes de retirarla del aparato.

Abra la puerta del lavavajillas, déjela entreabierta y espere unos minutos antes de retirar la vajilla. De este modo estará menos caliente y mejorará el secado.

Vacíe el lavavajillas

Es normal que el interior del lavavajillas esté húmedo.

Primero vacíe la cesta inferior y luego la cesta superior. Esto evitará que la cesta superior escurra sobre la vajilla de la cesta inferior.

**ATENCIÓN**

Es peligroso abrir la puerta durante el lavado ya que el agua caliente podría producirle quemaduras.

Limpieza y mantenimiento

Sistema de filtrado

El filtro evita que restos de gran tamaño de comida y otros objetos alcancen el interior de la bomba. Los residuos pueden bloquear el filtro. En este caso, deben ser retirados.

El sistema del filtro está formado por un filtro grueso, un filtro plano (filtro principal) y un microfiltro (filtro fino).

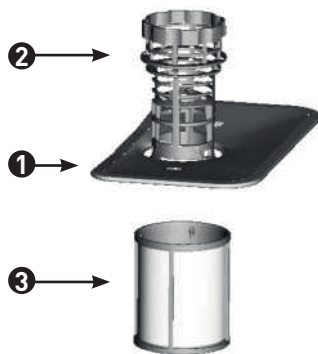

❶ Filtro principal

Las partículas de comida y de suciedad atrapadas en este filtro son pulverizadas por un chorro especial situado en el brazo aspersor inferior y eliminadas por el tubo de evacuación.

❷ Filtro grueso

Los elementos de mayor tamaño como trozos de huesos o de vidrio que pudieran atascar el tubo son retenidos por el filtro grueso. Para retirar los elementos atrapados por el filtro, pulse suavemente la llave situada en la parte superior y tire.

❸ Filtro fino

Este filtro mantiene los residuos de alimentos en la zona del depósito e impide que vuelvan a depositarse sobre la vajilla durante el lavado.

Español

Montaje del filtro

El filtro elimina eficazmente las partículas de comida del agua de lavado, lo que permite su reciclaje durante el ciclo. Para obtener un mejor rendimiento y mejores resultados, es necesario limpiar el filtro periódicamente. Por este motivo, es conveniente retirar los trozos grandes de alimentos que quedan atrapados en el filtro tras cada lavado; para ello, aclare el filtro con agua corriente, así como el sumidero semicircular. Para retirar el

filtro, tire de la empuñadura del sumidero hacia arriba.

**ATENCIÓN**

- **Nunca se debe utilizar el lavavajillas sin los filtros.**
- **La colocación del filtro en una posición incorrecta puede reducir el rendimiento del aparato y dañar los platos y los utensilios.**



Etapas 1: Gire el filtro en el sentido contrario a las agujas del reloj.



Etapas 2: Lave el filtro.

**OBSERVACIONES**

Siga los pasos 1 y 2 de este procedimiento para poder retirar el sistema de filtro. Siga los pasos 2 y luego 1 de este procedimiento para poder volver a instalar el sistema de filtro.

**OBSERVACIONES**

Inspeccione los filtros en busca de cualquier partícula que pudiera bloquearlo cada vez que utilice el filtro. Tras desenroscar el filtro grueso, puede retirar todo el sistema de filtro. Retire cualquier resto de alimentos y limpie los filtros con agua corriente.

**ATENCIÓN**

El sistema de filtro en su conjunto debe limpiarse una vez por semana.

Limpieza del filtro

Para llevar a cabo la limpieza del filtro grueso y del filtro fino, le aconsejamos que utilice un cepillo de limpieza. Vuelva a montar las partes del filtro como se indica en las imágenes de la última página e inserte de nuevo el conjunto en su totalidad en el lavavajillas; colóquelo en posición y presione hacia abajo.

**ATENCIÓN**

Cuando limpie los filtros, no los golpee. Podría torcer los filtros y reducir el funcionamiento del lavavajillas.

Precauciones relacionadas con el lavavajillas

El panel de mando puede limpiarse con un trapo ligeramente humedecido. Asegúrese de secarlo completamente después de la limpieza.

Para la zona exterior, aplique una buena capa de cera.

No utilice objetos punzantes, estropajos o productos abrasivos para limpiar el lavavajillas.

Limpieza de la puerta

Para limpiar la zona alrededor de la puerta, utilice únicamente un paño húmedo suave y caliente. No utilice productos de limpieza en formato pulverizador para que no penetre agua en el cerrojo y en los componentes eléctricos.

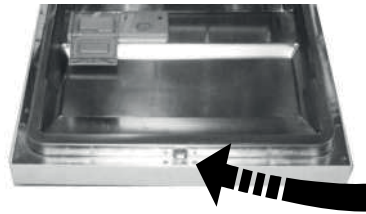

**ATENCIÓN**

Nunca utilice productos de limpieza tipo pulverizadores para limpiar la puerta, ya que podrían estropear el cerrojo de la puerta y los componentes eléctricos.

Del mismo modo, no utilice agentes abrasivos ni servilletas de papel que podrían rayar o dejar marcas en la superficie de acero inoxidable.

Protección contra las heladas

Tome medidas de protección contra el hielo en relación con su lavavajillas en invierno. Al final de cada ciclo de lavado, realice las operaciones siguientes:

1. Desconecte la alimentación eléctrica del lavavajillas.
2. Corte el suministro de agua y desconecte el tubo de entrada de agua de la válvula del agua.
3. Drene el agua del tubo de entrada de agua y de la válvula del agua (utilice una cacerola para recoger el agua).
4. Vuelva a conectar el tubo de entrada de agua a la válvula del agua.
5. Retire el filtro de la parte inferior de la cuba y utilice una esponja para absorber el contenido del sifón.

**OBSERVACIONES**

Si su lavavajillas ya no funciona a causa del hielo, contacte con un reparador especializado.

Español

Español

Limpieza de los brazos aspersores

Es necesario limpiar con regularidad los brazos aspersores ya que los productos químicos duros contenidos en el agua acaban taponando las boquillas de los brazos aspersores y sus soportes.

Para retirar el brazo aspersor superior, bloquee la tuerca y gire el brazo en el sentido de las agujas del reloj para retirarlo.

Para retirar el brazo aspersor inferior, tire de él hacia arriba.

Limpie los brazos con agua jabonosa tibia y utilice un cepillo suave para limpiar las boquillas. Vuelva a colocarlos tras aclararlos cuidadosamente.

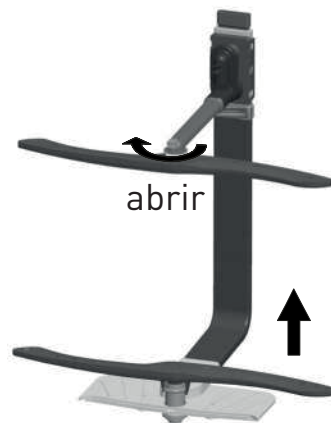
**Cómo mantener adecuadamente su lavavajillas****Tras cada lavado**

Tras cada lavado, corte el suministro de agua del aparato y deje la puerta ligeramente abierta para que no queden atrapados en el interior la humedad y los olores.

Desenchúfelo

Antes de limpiar o realizar tareas de mantenimiento, desenchufe siempre su aparato de la toma eléctrica.

Sin disolventes ni productos de limpieza abrasivos

Para limpiar las piezas exteriores de goma del lavavajillas, no utilice disolventes o productos de limpieza abrasivos.

Utilice únicamente un paño humedecido con agua jabonosa.

Para quitar las manchas de la superficie interior, utilice un paño húmedo y un poco de vinagre o un limpiador especial para lavavajillas.

Cuando no utilice el electrodoméstico durante un periodo largo de tiempo

Le recomendamos llevar a cabo un ciclo de lavado en vacío de su lavavajillas, que retire el enchufe de la toma eléctrica, que corte el suministro de agua y que deje el aparato ligeramente abierto. Esto ayudará a que las juntas de las puertas duren más tiempo y evitará que se formen olores dentro del electrodoméstico.

Transporte del aparato

Si es necesario mover el aparato, intente mantenerlo en posición vertical. Si es absolutamente necesario, puede colocarse sobre su parte trasera.

Juntas

Los alimentos que quedan atrapados en el interior de las juntas forman parte de los factores que provocan la aparición de malos olores. Puede evitarse si realiza una limpieza periódica con una esponja húmeda.

Reciclaje

- Deseche el embalaje de su lavavajillas correctamente.
- Todos los embalajes son reciclables. Las piezas de plástico están marcadas con abreviaturas internacionales estándar:

PE para el polietileno, por ejemplo el material con que se fabrican las hojas de embalaje

PS para el poliestireno, por ejemplo el material utilizado para el relleno

POM para el polioximetileno, utilizado por ejemplo para las bridas de plástico

PP polipropileno, utilizado por ejemplo para el depósito de sal

ABS acrilonitrilo butadieno estireno... minuscule comme le reste

**ATENCIÓN**

¡El material utilizado para el embalaje puede ser peligroso para los niños! Acuda a un centro de reciclaje para desechar el embalaje y el propio aparato. Para ello, corte el cable de alimentación e inutilice la puerta de cierre del aparato.

El embalaje de cartón está fabricado con papel reciclado y debe tirarse a un contenedor para el reciclado de papel usado.

Al asegurarse de que el producto se desecha correctamente, contribuye a evitar cualquier efecto potencialmente negativo para el entorno y para la salud pública que pudieran tener lugar en el caso de un tratamiento de residuos inadecuado para este producto.

Si desea información más detallada sobre el reciclaje de este producto, contacte con su centro local de reciclaje y con el servicio local de recogida de residuos domésticos.

RECICLAJE: No deseche este producto con los residuos municipales no sometidos a separación selectiva. Es necesaria la recuperación de estos desechos de forma selectiva mediante un tratamiento especial.

Trucos para resolver problemas

Problemas	Causas posibles	¿Qué hacer?
El lavavajillas no se pone en marcha.	El fusible se ha quemado o el interruptor ha saltado.	Sustituya el fusible o reactive el interruptor. Desenchufe cualquier aparato que comparta el mismo circuito que el lavavajillas.
	La corriente de alimentación no está encendida.	Asegúrese de que el lavavajillas esté encendido y que la puerta esté bien cerrada. Compruebe que el cable de alimentación esté bien conectado a la toma de pared.
	La presión del agua es baja.	Compruebe que la entrada de agua está conectada correctamente y que la llave está totalmente abierta.
	La puerta del lavavajillas no está correctamente cerrada.	Asegúrese de que la puerta está bien cerrada y de que el pestillo está completamente cerrado.
El lavavajillas no bombea agua.	El tubo de evacuación está atascado. El filtro está obstruido.	Compruebe el tubo de evacuación. Compruebe el filtro grueso. (Consulte la sección «Limpieza del filtro»)
	El sifón del fregadero está obstruido.	Compruebe el sifón del fregadero. Si está obstruido, póngase en contacto con un fontanero y no con un técnico en lavavajillas.
Presencia de espuma en la cuba.	El líquido lavavajillas no es adecuado.	Utilice únicamente líquido lavavajillas especial para evitar la formación de espuma. En caso de formarse, abra el aparato y deje que la espuma se disipe. Vierta 4,5 l de agua fría en la cuba. Cierre y bloquee el lavavajillas, y luego seleccione cualquier ciclo. El lavavajillas dreña el agua en la primera etapa. Abra la puerta tras el vaciado y compruebe que toda la espuma haya desaparecido correctamente. Repita la operación si es necesario.
Problemas generales	Se ha derramado abrillantador. El interior de la cuba está manchado.	Limpie inmediatamente cualquier resto de líquido. Asegúrese de utilizar un producto sin colorantes.

Aparece una película blanca sobre la superficie interior.

Presencia de minerales, como consecuencia de la dureza del agua.

Para limpiar el interior del lavavajillas, proteja sus manos con guantes de goma y utilice líquido lavavajillas sobre una esponja húmeda. No utilice en ningún caso otros productos de limpieza excepto líquido lavavajillas, para evitar la formación de espuma.

Hay manchas de óxido en los cubiertos.

Los cubiertos utilizados no son inoxidable.

No se ha puesto en marcha ningún ciclo de lavado tras haber puesto sal regeneradora.

Aparecen restos de sal en el ciclo de lavado.

La tapa del recipiente para el descalcificador del agua no es estanco

Compruebe que la tapa está bien fijada.

Se oyen golpes dentro de la cuba.

Uno de los brazos aspersores golpea con la vajilla de una de las cestas

Suspenda el programa y coloque adecuadamente los cubiertos que impiden el giro de los brazos aspersores.

Se oye un tintineo dentro de la cuba.

Algunos elementos de la vajilla están mal colocados.

Suspenda el programa y coloque bien la vajilla.

Se oyen golpeteos en los tubos.

Puede deberse a la instalación de los tubos de agua del sitio, o a las intersecciones de los tubos.

No afecta al funcionamiento del lavavajillas. En caso de dudas, póngase en contacto con un fontanero cualificado.

La vajilla no está limpia.

No se ha colocado correctamente la vajilla.

Véanse las observaciones de la sección «Carga de las cestas del lavavajillas».

El programa no era lo bastante potente.

Seleccione un programa de lavado más intensivo. Véase la sección «Descripción de los programas».

No hay suficiente lavavajillas.

Utilice más detergente o cámbielo.

Hay vajilla que no se mueve.

Coloque la vajilla de manera que no dificulte el giro de los brazos aspersores.

<p>Resultado del lavado poco satisfactorio</p>	<p>El sistema de filtrado situado en la parte inferior de la cuba está sucio o no ha sido correctamente fijado. Este hecho puede obstaculizar el movimiento de los brazos aspersores.</p>	<p>Limpie o instale correctamente el sistema de filtrado. Limpie los orificios de los brazos aspersores. Véase «Limpieza de los brazos aspersores».</p>
<p>Resultado del lavado poco satisfactorio</p>	<p>Aparece vaho en la vajilla de vidrio.</p>	<p>Utilice menos líquido lavavajillas si el agua es demasiado blanda y seleccione un ciclo de lavado más corto para lavar la vajilla de vidrio.</p>
<p>Resultado del lavado poco satisfactorio</p>	<p>Restos grises o negros en la vajilla.</p>	<p>Utilice un limpiador abrasivo suave para eliminar estas marcas.</p>
<p>Resultado del lavado poco satisfactorio</p>	<p>Queda detergente en el recipiente.</p> <p>La vajilla no está seca.</p>	<p>Coloque la vajilla de forma adecuada.</p> <p>Siga las instrucciones para cargar la vajilla.</p>
<p>Resultado del lavado poco satisfactorio</p>	<p>Demasiado poco abrillantador.</p> <p>Se ha retirado la vajilla demasiado pronto.</p>	<p>Aumente la cantidad de abrillantador o rellene de nuevo el recipiente de este producto.</p> <p>No vacíe la máquina de inmediato tras haber concluido el lavado. Deje entreabierta la puerta para dejar que escape el vapor. No empiece a vaciar el lavavajillas hasta que la vajilla esté tibia al tacto. Vacíe en primer lugar el compartimento inferior. De este modo se evita que el agua del compartimento superior moje la vajilla de abajo.</p>
<p>Resultado del lavado poco satisfactorio</p>	<p>Se ha seleccionado un programa incorrecto.</p> <p>Utilización de cubiertos con un mal revestimiento.</p>	<p>La temperatura de lavado es más baja durante un ciclo corto. También disminuye la calidad del lavado. Elija un programa de ciclo largo.</p> <p>La salida del agua resulta más difícil si se carga este tipo de vajilla en el aparato. Por lo tanto, evite lavarla en el lavavajillas.</p>

Códigos de error

Si se produce algún error en el funcionamiento, el aparato mostrará mensajes de error para advertirle:

Códigos	Significado	Causas posibles
El indicador Rápido parpadea rápidamente	Se ha superado el tiempo para la llegada de agua	Las llaves no están abiertas, o la llegada de agua está restringida, o la presión del agua es demasiado baja.
Los indicadores Rápido y 90 min. parpadean rápidamente	No se alcanza la temperatura deseada	Fallo de la parte calefactora.
El indicador ECO parpadea rápidamente	Fuga	Hay una fuga en el lavavajillas.



ATENCIÓN

En caso de fuga, cierre el suministro de agua principal antes de llamar a un técnico. Si hay agua en la cuba debido a una fuga, retire el agua antes de poner en marcha de nuevo el lavavajillas.

Español

RECOGIDA SELECTIVA DE RESIDUOS DE APARATOS ELÉCTRICOS Y ELECTRÓNICOS

Este aparato lleva el símbolo RAEE (Residuos de Aparatos Eléctricos y Electrónicos) que significa que al final de su vida útil, no debe tirarse a la basura, sino que debe depositarse en la unidad de clasificación de residuos de su localidad. La valorización de los residuos contribuye a conservar nuestro medio ambiente.

PROTECCIÓN DEL MEDIO AMBIENTE - DIRECTIVA 2012/19/EU

Para preservar nuestro medio ambiente y nuestra salud, la eliminación de los aparatos eléctricos y electrónicos al final de su vida útil debe hacerse según normas muy precisas y requiere la implicación de todos, tanto del proveedor como del usuario.

Es por esta razón por la que su aparato, tal y como señala el símbolo  que se encuentra en su placa de características o en su embalaje, no debe, bajo ningún concepto, tirarse a la basura pública o privada destinada a los residuos domésticos. El usuario tiene derecho a depositar el aparato en un lugar público de recogida selectiva de residuos para que sea reciclado o reutilizado para otras aplicaciones de conformidad con la directiva.

NOTES / NOTAS

NOTES / NOTAS

CONDITIONS DE GARANTIE

FR

Ce produit est garanti pour une période de 2 ans à partir de la date d'achat*, contre toute défaillance résultant d'un vice de fabrication ou de matériel. Cette garantie ne couvre pas les vices ou les dommages résultant d'une mauvaise installation, d'une utilisation incorrecte ou de l'usure anormale du produit.

*sur présentation du ticket de caisse.

CONDICIONES DE GARANTÍA

ES

Este producto tiene una garantía por un período de 2 años a partir de la fecha de compra*, ante cualquier fallo resultante de un defecto de fabricación o de material. Esta garantía no cubre los defectos o los daños provocados por una mala instalación, un uso inadecuado o por un desgaste anormal del producto.

*mediante la presentación del comprobante de compra.

ELECTRO DEPOT
1 route de Vendeville
59155 FACHES-THUMESNIL - FRANCE



Made in PRC